



CASALINI

NEDERLAND

Rijden als in een auto
zonder autorijbewijs



NARDO GREY



ANTHRACITE GREY



VEGAS YELLOW



MANTIS GREEN



WHITE



RED



Trofeo

Het EXCLUSIEVE kleurengamma voor de 550TROFEO 2.0 is speciaal ontworpen om zijn karakter nog sportiever te maken.

De aangeboden uitrusting maakt hem tot een perfecte stadsauto, geschikt voor liefhebbers van sportiviteit.

Speciale stickers en rode details dragen bij aan de herkenbaarheid van dit model.



Gran Turismo

Met zijn speciale en zeer herkenbare kleurstelling blijft de GRANTURISMO nooit onopgemerkt. Van binnen is hij een van de ruimste in zijn klasse, een sportief stuurwiel met rode inleg en comfortabele ergonomische stoelen, klaar om je elke reis nog aangener te maken.



Vanaf €19.950



Gransport

Met zijn scherpe lijnen en gespierde neus, onderstreept door de karakteristieke LED-dagrijsverlichting blijft de 550 GRANSPOORT ongekend populair. Van binnen een zee van ruimte gecombineerd met een grote bagageruimte en comfortabele ergonomische eco-leren stoelen voor nog meer rijplezier.

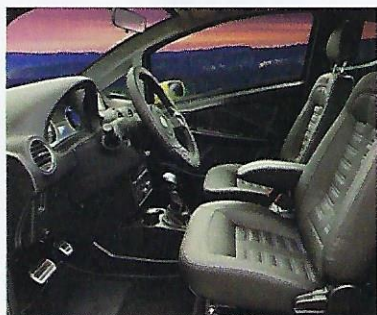

550 GranSport

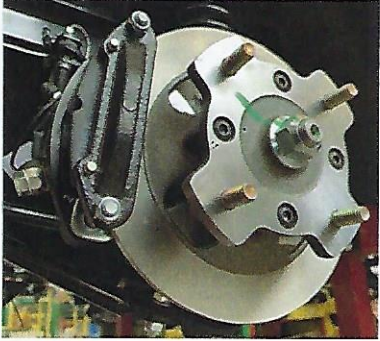

Rondom schijfremmen



Luxe sleutel



Veilige constructie



Overzichtelijk informatief dashboard



Stille DCI motor

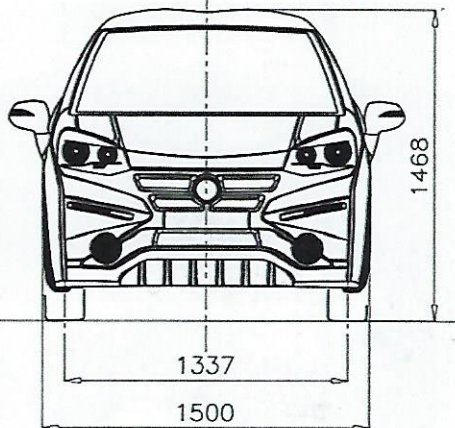
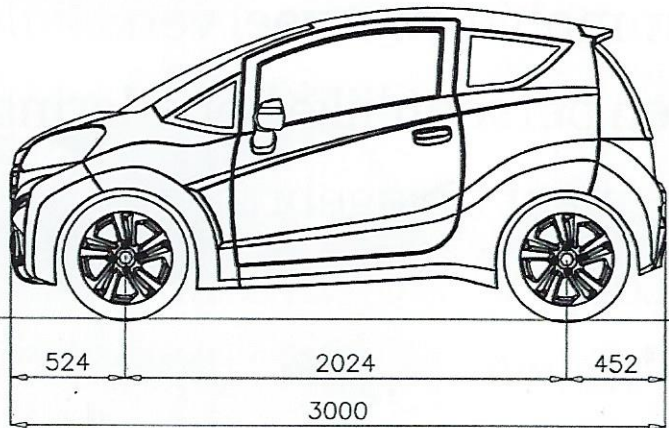
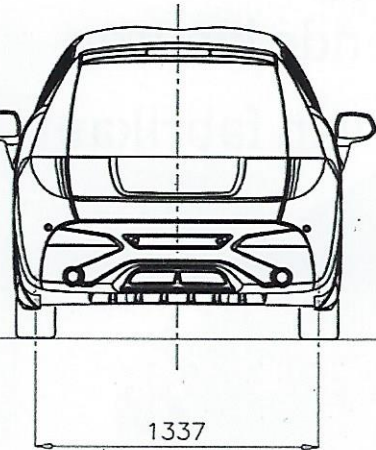

- Motor: Kohler 550 SOHC Eco Tech
- Inhoud: 480 cm³
- Max koppel: 28 Nm at 2700 rpm
- Max vermogen: 6 kW at 3200 rpm
- Max snelheid: 45 km/h
- Aandrijving: Voorwiel
- Transmissie: Automaat CVT
- Toelaatbaar totaalgewicht : 698 kg
- Tank inhoud. : 20 litres
- Brandstof: Diesel
- CO2 emissie: <93 CO2 g/km
- Draaicirkel: 4.5 m
- Bagageruimte : 410 / 910 liter
- Accu : 44 Ah
- Dynamo : 50A
- Remsysteem: 4 hydr. schijfremmen
- Acceleratie: 7.1 sec. 0-40 km/h
- Chassis: Staal met anti-corrosie
- Body: Polyester
- Maten: lengte / breedte / hoogte: 3000 / 1500 / 1470 mm



Waarom kiest u voor Casalini:

- Meeste ruimtelijke minicar
- Rijden als in een auto zonder autorijbewijs
- Een van de veiligste brommobielen op de markt
- Exclusieve brommobiel met veel verschillende kleuren
- Erg korte lijnen en persoonlijke benadering van fabrikant naar eindgebruiker
- Loopt voorop in innovatie
- Italiaans stijlvol design
- Technisch hoog niveau, stille nieuwste technologie motor

Uw dealer:

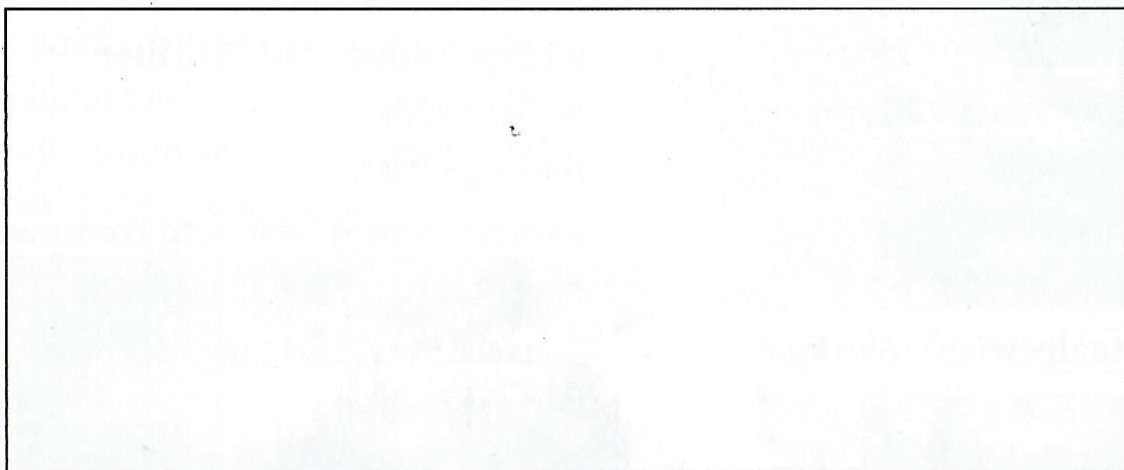

Casalini Nederland: 0488-428 049