

bobike®

bicycle safety seats



one® junior

rear bicycle safety seat
for carrier mount



EN. Rear child seat for bicycle - carrier mounting system

DA. Barnestol til cykel - monteres på cyklens bagagebærer

DE. Fahrradkindersitz - für gepäckträgermontage

EL. Πισω καθισμα μωρου για ποδηλατα - σύστημα βάση σχάρασ

ES. Portabebé trasero para bicicleta - fijación al portaequipaje

FR. Siège vélo enfant - fixation sur porte bagage

HU. Kerékpáros hátsó gyerekülés - hordozó rögzítése csomagtartóra szerelhető rögzítés

IT. Seggiolino portabimbo per bicicletta posteriore - fissaggio al portapacco

NL. Fietszitie voor achterop de fiets - bagagedrager bevestiging

NO. Bakmontert barnesete for sykkel - montering på bærer

PL. Tylny dziecięcy fotelik rowerowy - montowany na bagażnik

PT. Cadeira de criança para bicicleta - montagem no porta-bagagem

RU. Детское велокресло - задняя система крепления

ZH. 自行车儿童后置座椅 - 载体安装系统



Assembly Instructions *Quick Guide & User Manual*

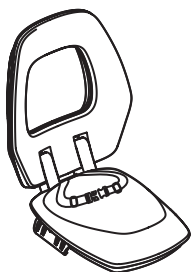

for carrier



Extended Warranty

register your seat at www.bobike.com
and get **1 extra warranty year**



EN. pag.17

DA. pag.21

DE. pag.25

EL. pag.29

ES. pag.33

FR. pag.37

HU. pag.41

IT. pag.45

NL. pag.49

NO. pag.53

PL. pag.57

PT. pag.61

RU. pag.65

ZH. pag.69

Icon Index

One® Junior

EN. ICONS INDEX

DA. OVERSICHT OVER IKONER

DE. SYMBOLLISTE

EL. ΕΥΡΕΤΗΡΙΟ ΕΙΚΟΝΙΔΙΩΝ

ES. ÍNDICE DE ICONOS

FR. INDEX DES IMAGES

HU. SZIMBÓLUMMUTATÓ

IT. INDICE DELLE ICONE

NL. ICONEN INDEX

NO. IKONINDEKS

PL. LISTA IKON

PT. ÍNDICE DE ÍCONES

RU. УКАЗАТЕЛЬ СИМВОЛОВ

ZH. 图标索引



EN. ATTENTION! IMMINENT DANGER! Failure to comply with these operating instructions can lead to serious injury or death of the bicycle operator and/or child.

DA. ADVARSEL! FORESTÅENDE FARE! Manglende overholdelse af denne betjeningsvejledning kan medføre alvorlig skade eller død af cyklisten og / eller barnet.

DE. ACHTUNG! GEFAHR. Werden diese gebrauchsanweisungen nicht befolgt werden, kann dies zu schweren Verletzungen oder zum Tod des Fahrradfahrers und/oder Kindes führen.

EL. ΠΡΟΣΟΧΗ! ΤΕΡΑΣΤΙΟΣ ΚΙΝΔΥΝΟΣ! Η αδυναμία συμμόρφωσης με αυτές τις οδηγίες λειτουργίας μπορεί να οδηγήσει σε σοβαρό τραυματισμό ή θάνατο του χειριστή του ποδηλάτου η/και του παιδιού.

ES. ¡ATENCIÓN! ¡PELIGRO INMINENTE! El incumplimiento de estas instrucciones de funcionamiento puede provocar lesiones graves o la muerte del usuario de la bicicleta y/o el niño.

FR. ATTENTION! DANGER IMMINENT! Le non-respect de ces instructions peut entraîner des blessures graves ou le décès du cycliste et/ou de l'enfant.

HU. FIGYELEM! KÖZVETLEN VESZÉLY ÁLL FENN! A jelen használati utasítás be nem tartása a kerékpárvezető és/vagy a gyermek súlyos sérüléséhez vagy halálához vezethet!

IT. ATTENZIONE! PERICOLO IMMINEENTE! Non rispettare le presenti istruzioni per il funzionamento può provocare serie ferite o la morte del ciclista e/o del bambino.

NL. ATTENTIE! DREIGEND GEVAAR! Het niet naleven van deze gebruiksaanwijzingen kan leiden tot ernstige verwondingen of het overlijden van de fietser en/of kind.

NO. MERK! OVERHENGENDE FARE! Mangel på å overholde disse bruksanvisningene kan føre til alvorlig skade eller dødsfall for syklisten og/ eller barnet.

PL. UWAGA! BEZPOŚREDNIE ZAGROŻENIE! Niezastosowanie się do tych instrukcji może prowadzić do poważnych obrażeń lub śmierci użytkownika roweru i / lub dziecka.

PT. ATENÇÃO! PERIGO EMINENTE. O incumprimento destas instruções de montagem pode provocar lesões graves ou até mesmo a morte do condutor da bicicleta e / ou da criança.

RU. ВНИМАНИЕ! ОПАСНО ДЛЯ ЖИЗНИ! Несоблюдение этого руководства по эксплуатации может привести к серьезным травмам или смерти велосипедиста и/или ребенка.

ZH. 注意！迫在眉睫的危险！ 如果不遵守这些操作说明，可能会导致严重的人身伤害，和/或自行车骑手自身和/或儿童的死亡。



EN. OK! CORRECT ASSEMBLY

DA. OK! KORREKT MONTERING

DE. OK! KORREKTE MONTAGE

EL. ΣΩΣΤΟ! ΣΩΣΤΗ ΣΥΝΑΡΜΟΛΟΓΗΣΗ

ES. OK! MONTAJE CORRECTO

FR. OK! CORRECTEMENT ASSEMBLÉ

HU. JÓ! HELYES ÖSSZESZERELÉS

IT. OK! CORRETTO ASSEMBLAGGIO

NL. OK! JUISTE MONTAGE

NO. OK! RIKTIG MOTNTERING

PL. POPRAWNE! PRAWIDŁOWY MONTAŻ

PT. OK! MONTAGEM CORRECTA

RU. ПРАВИЛЬНО! ПРАВИЛЬНЫЙ МОНТАЖ

ZH. 可以！组装正确



EN. NOT OK! FORBIDDEN

DA. IKKE OK! FORBUDT

DE. NICHT OK! VERBOTEN

EL. ΜΗ ΣΩΣΤΟ! ΑΠΑΓΟΡΕΥΕΤΑΙ

ES. NO OK! PROHIBIDO

FR. NON ! INTERDIT

HU. NEM JÓ! TILOS

IT. NON OK! PROIBITO

NL. NIET OK! VERBODEN

NO. IKKE OK! FORBUDT

PL. NIEPOPRAWNE! ZABRONIONE

PT. ERRADO! PROIBIDO

RU. НЕПРАВИЛЬНО! ЗАПРЕЩЕНО

ZH. 不行！禁止

One® Junior

Specific Instructions for Use

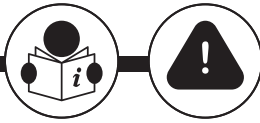

Child



only for children
above 6 years



min. child height:
≥ 110 cm / 43.31"



max. child
weight:
≤ 35 kg / 77.16
lb



always wear your
bicycle helmet
while riding on the seat



Bicycle



COMPATIBLE



120 - 175 mm / 4,72 - 6,89"
max. carrier width



ø 10 to 16 mm
0,39 to 0,63"

only for carriers
conforming to ISO11243



Luggage carrier
load capacity
38 kg / 83.78 lb min.



26"-29"



e-bike & speed pedalecs
fitting max. up to
25 km/h / 15,5 mph



NOT
COMPATIBLE



not for bikes
with rear suspension
shock absorber



not for
carbon fiber bikes



not for bikes
with motor
(mopeds & scooters)



not for speed pedalecs
> 25 km/h | 15,5 mph



not for
foldable bicycles



Bicycle Seat



carrier
mounting system



reinforced
double-walled seat



Retractable
footrest
Large
feet protection



2-Point adjustable
safety harness



water-proof cushion



rear safety
reflector decal



foldable



tool needed
included

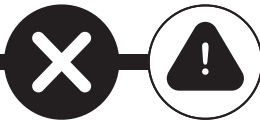

NOT OK
NICHT OK

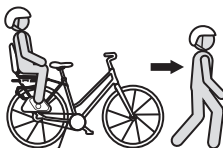

NOT OK
NICHT OK



NOT OK
NICHT OK

Product Index

One® Junior

EN. PRODUCT INDEX

DA. OVERSICHT OVER
PRODUKTET

DE. PRODUKTVERZEICHNIS

EL. ΕΥΡΕΤΗΡΙΟ ΠΡΟΪΟΝΤΟΣ

ES. ÍNDICE DE PRODUCTOS

FR. INDEX DU PRODUIT

HU. TERMÉKMUTATÓ

IT. INDICE DEL PRODOTTO

NL. PRODUCTEN INDEX

NO. PRODUKTINDEKS

PL. LISTA PRODUKTÓW

PT. ÍNDICE DO PRODUTO

RU. УКАЗАТЕЛЬ ИЗДЕЛИЙ

ZH. 产品索引

A

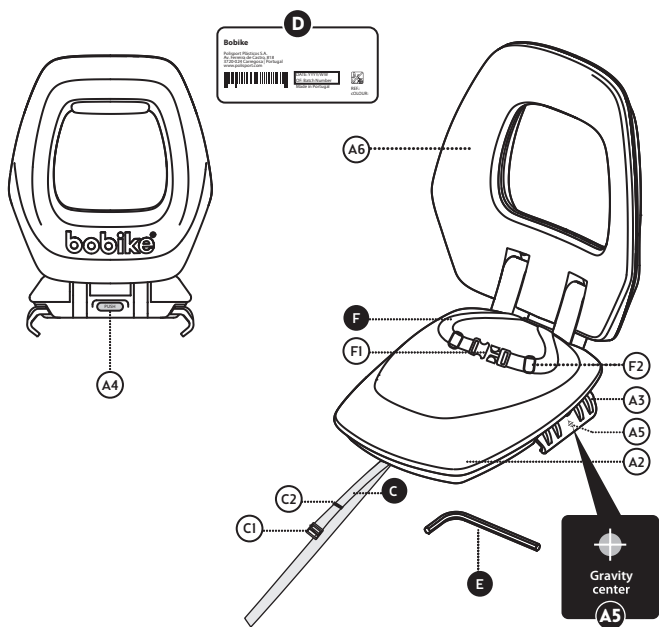

B

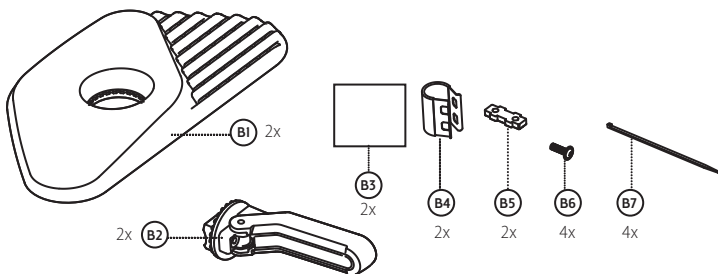

6

One® Junior

Specific Instructions for Use



EN. Carefully follow this quick guide for a correct and safe assembly. Important safety and assembly instructions are listed there. The reading of the instruction's user manual is mandatory.

DA. Følg omhyggeligt denne hurtigvejledning for en korrekt og sikker montering. Det er obligatorisk at læse brugsanvisningen.

DE. Lesen sie diese Kurzanleitung unbedingt in Zusammenhang mit der Anleitung. Das Lesen der Bedienungsanleitung ist obligatorisch.

EL. Ακολουθείστε προσεκτικά αυτόν τον σύντομο οδηγό για ορθή και ασφαλή συναρμολόγηση. Η ανάγνωση του οδηγού ΧΡΗΣΤΗ είναι υποχρεωτική.

ES. Siga las indicaciones de esta guía de instalación rápida para un montaje adecuado y seguro. La lectura del manual de instrucciones del usuario es obligatoria.

FR. Suivez scrupuleusement ce petit guide pour un assemblage sûr et adéquat. La lecture du mode d'emploi de l'instruction est obligatoire.

HU. A helyes és biztonságos összeszereléshez kövesse figyelmesen ezt a gyors útmutatót. A HASZNÁLATI kézikönyv elolvasása kötelező.

IT. Seguire attentamente questa guida rapida per un montaggio corretto e sicuro. La lettura del manuale d'uso delle istruzioni è obbligatoria.

NL. Volg deze beknopte handleiding zorgvuldig voor een correcte en veilige montage. Het lezen van de gebruikershandleiding van de instructie is verplicht.

NO. Følg denne hurtigveiledningen for riktig bruk og sikker montering nøye. Viktige instruksjoner om sikkerhet og montering er oppgitt der. Det er obligatorisk å lese brukerhåndboken.

PL. W celu przeprowadzenia prawidłowego i bezpiecznego montażu uważnie postępuj zgodnie z niniejszym krótkim przewodnikiem. Przeczytanie instrukcji obsługi jest obowiązkowe.

PT. Siga atentamente as instruções deste quick guide para uma montagem correta. A leitura do manual de instruções do usuário é obrigatória.

RU. Чтобы правильно и безопасно выполнить монтаж, тщательно соблюдайте инструкции данного краткого руководства. Ознакомление с руководством ПОЛЬЗОВАТЕЛЯ является обязательным.

ZH. 为了正确和安全地装配，请仔细遵守本快速指南。必須閱讀使用手冊。

1

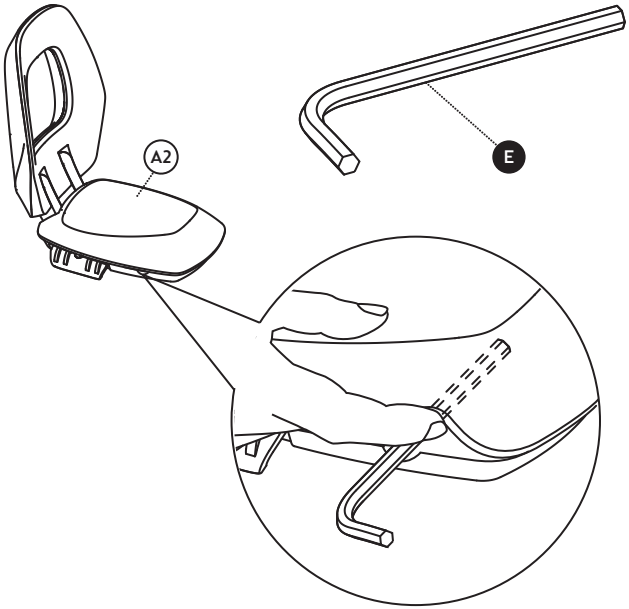

2

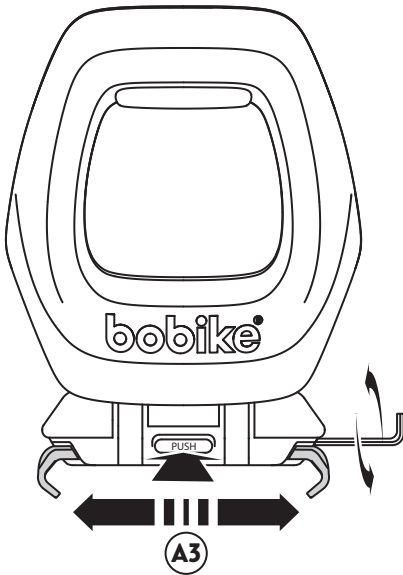

3

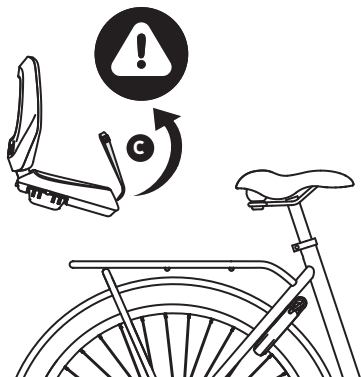

4

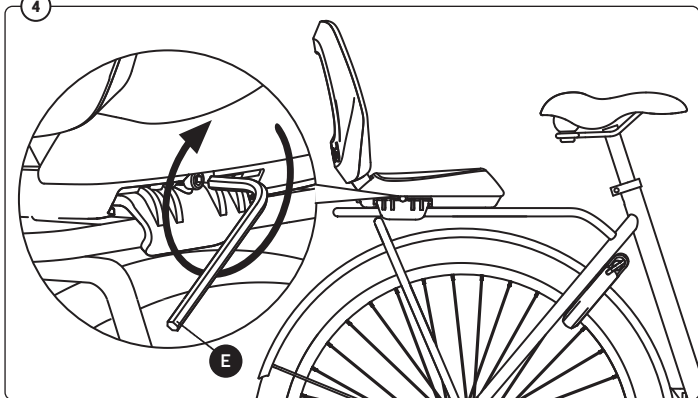

5

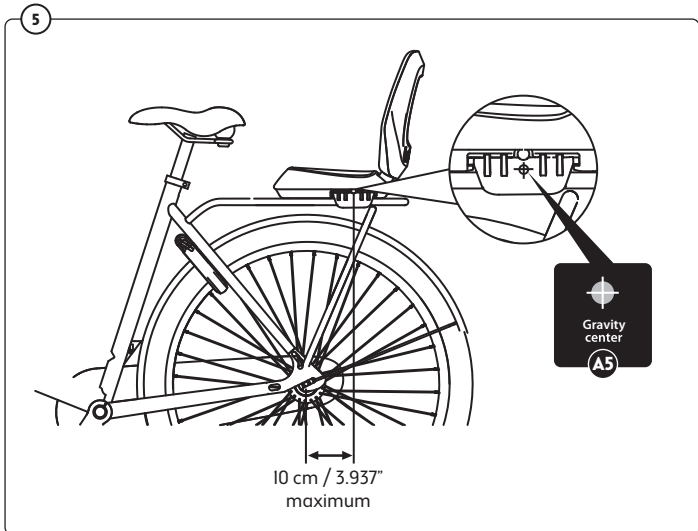

6

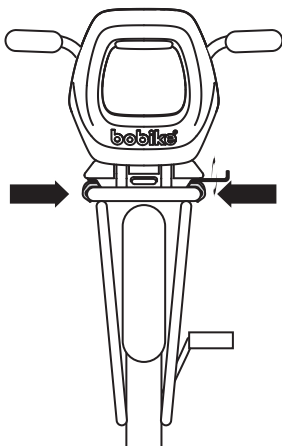
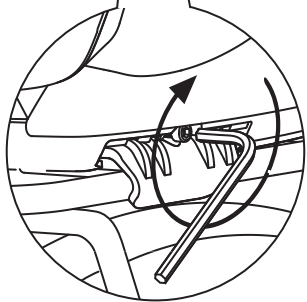
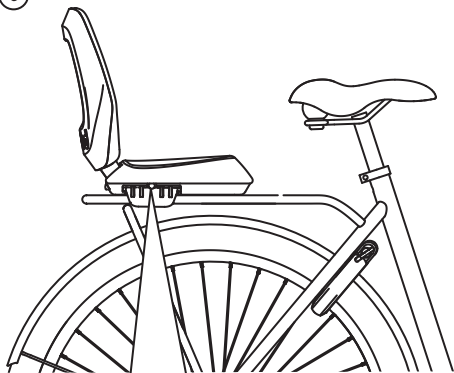

TORQUE
6N.m

7

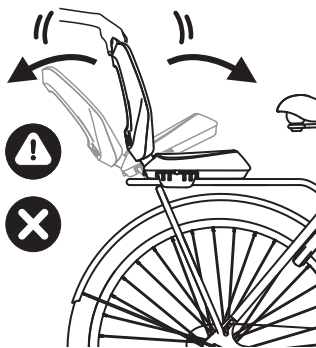
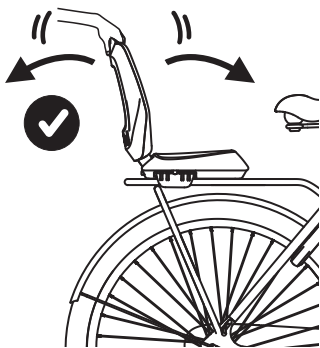

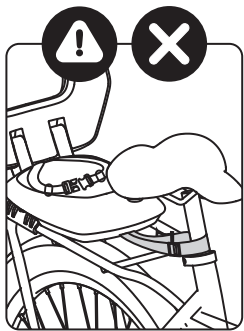
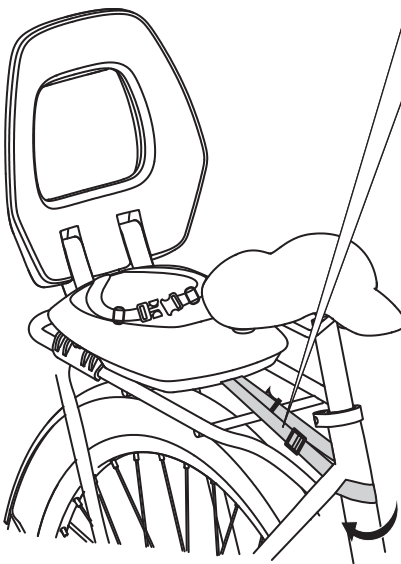
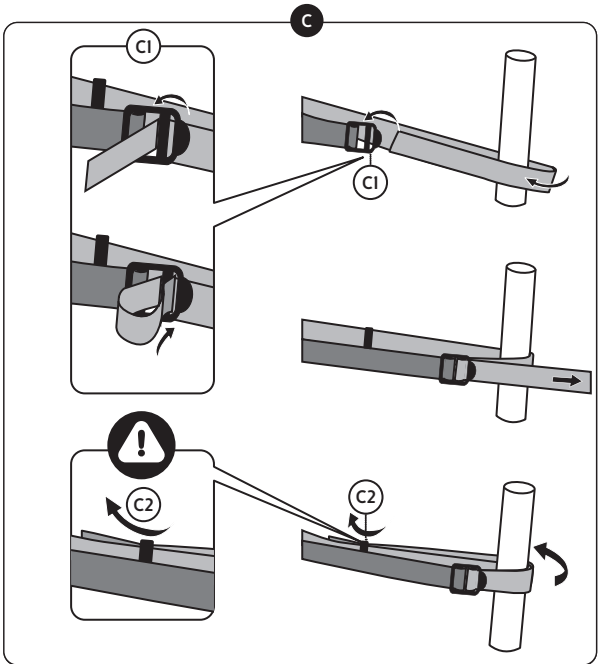

9

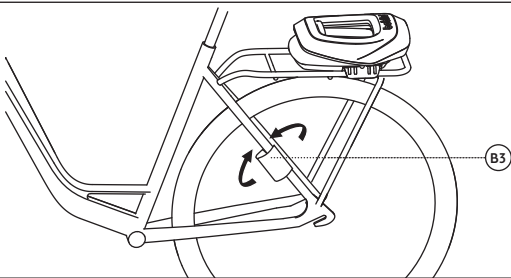

10

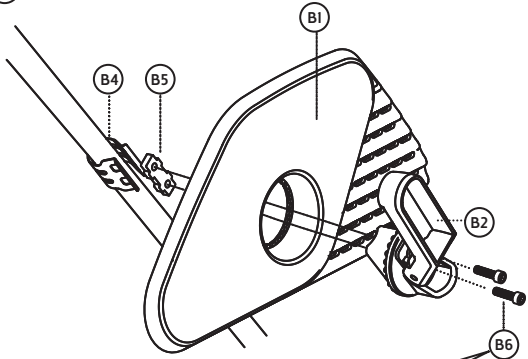

**TORQUE
6N.m**

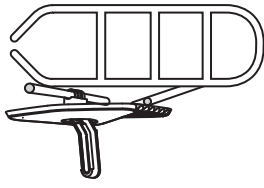
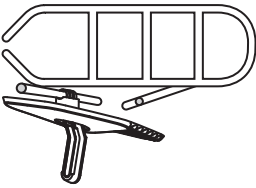
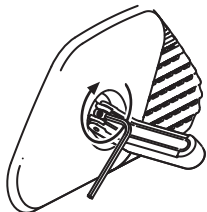

11

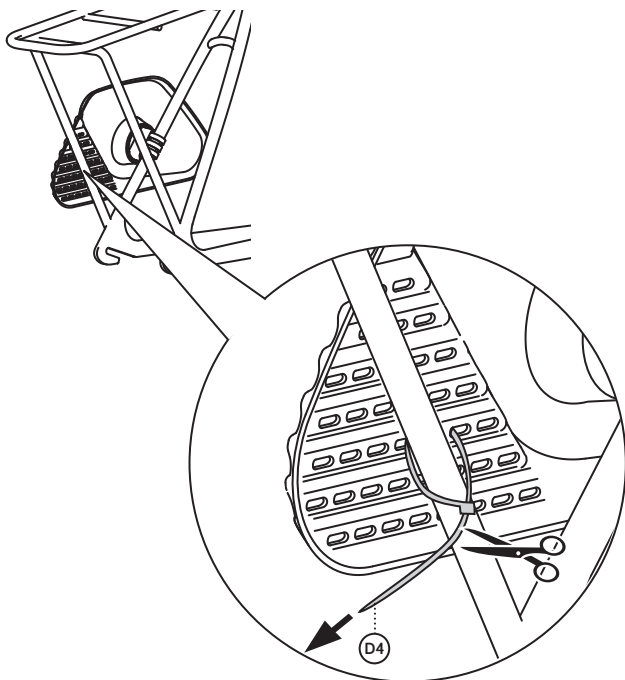
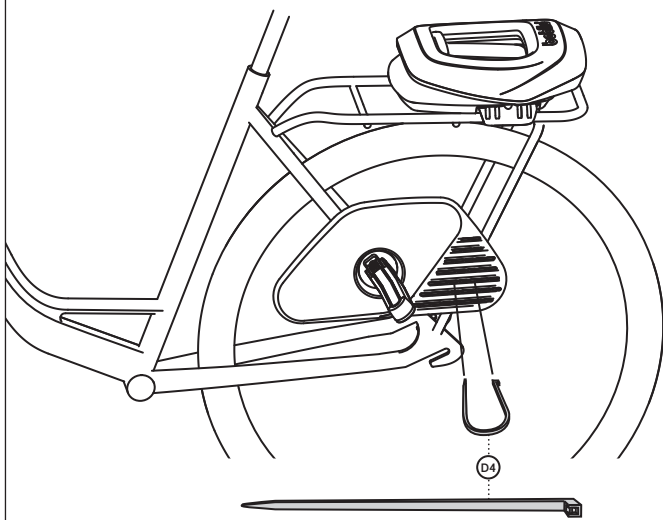

12



How to Secure the Child in the Seat

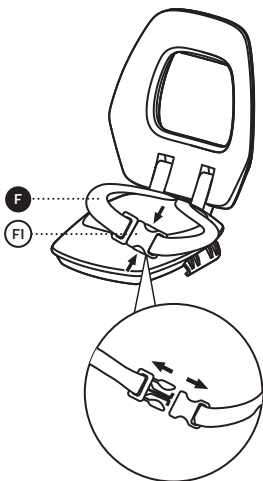
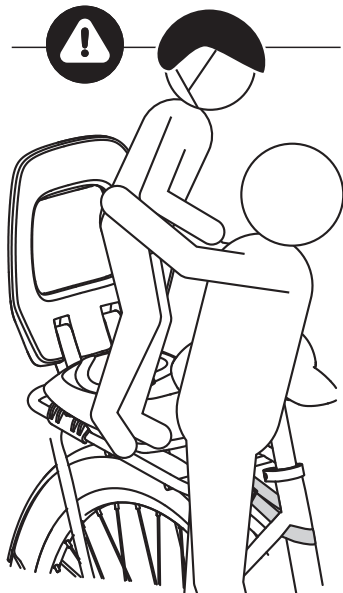

13

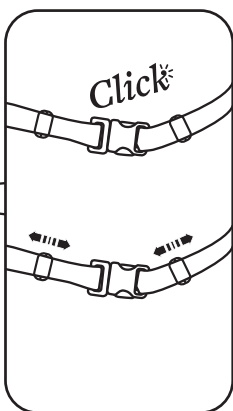



C

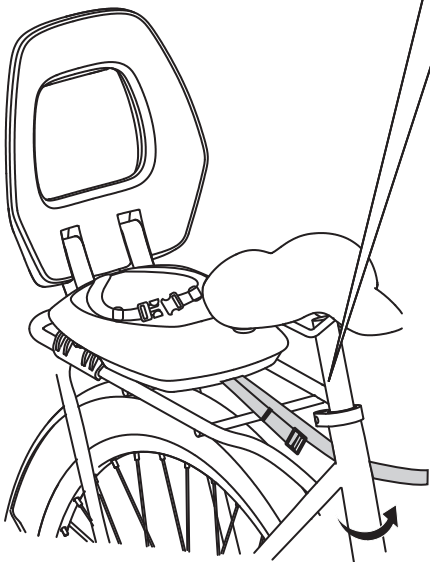
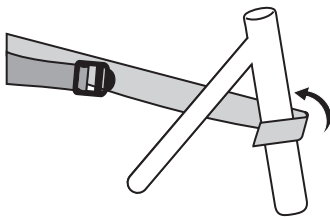
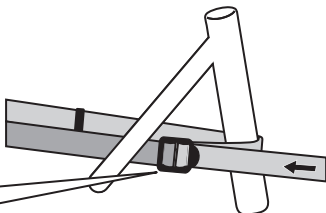
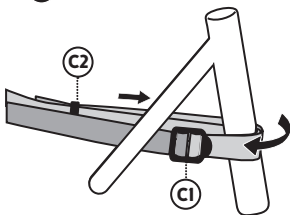

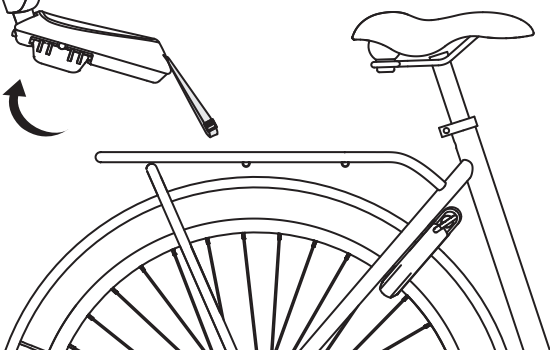
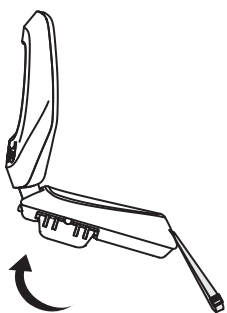
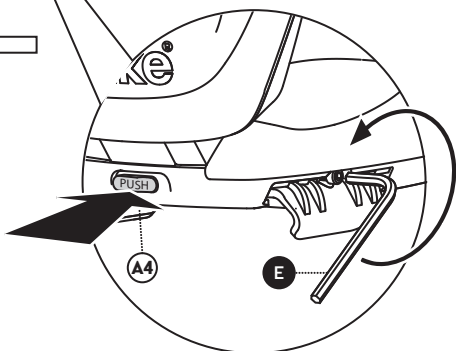
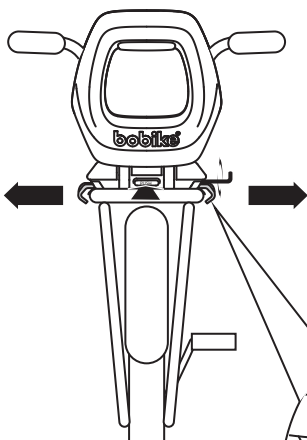



Bobike One® Junior

rear bicycle seat for luggage carrier

EN.

Table of content of product

A. Main seat	B6. Bolts M6
A2. Seat cushion	B7. Zip ties
A3. Seat clamp	C. Safety belt for bicycle frame
A4. Release button	C1. Safety belt buckle
A5. Center of gravity	C2. Safety belt retainer
A6. Backrest	D. Traceability information
B1. Foot protection plate	E. Hex Key (No. 4 Allen key)
B2. Retractable footrest	F. Safety belt for child
B3. Protective film for the fork	F1. Safety belt buckle
B4. Metal attachment plate Ø[16-21]mm	F2. Safety belt retainer
B5. Fastening block	

Specific Instructions For Mounting

COMMON FEATURES

- This child bicycle seat must not be mounted in folding bicycles.
- This child bicycle seat must not be used on speed pedelecs above 25 km/h / 15,5mph.
- This child bicycle seat must not be mounted to bicycles fitted with rear shock absorbers.
- This child bicycle seat must not be mounted to motorized vehicles such as mopeds, scooters.
- This child junior bicycle seat is only suitable for carrying children with a maximum weight of 35 Kg, a minimum height of 110 cm, and above 6 years of age, that are able to secure and keep their balance autonomously on the seat during the ride.
- The total weight of the cyclist and the child transported must not exceed the maximum permitted load permitted for the bicycle. Information on the maximum load can be found in the operating instructions of the bicycle. You can also contact the manufacturer for this question.
- This child bicycle seat can be used on E-bikes and Speed Pedelecs up to 25 km/h / 15,5mph.
- The seat may only be mounted on a bicycle suitable for the attachment of such additional loads. Please consult your bicycle or luggage carrier instructions manual.
- The position of the child bicycle seat must be adjusted so that the bicycle rider does not touch the

child bicycle seat with the feet when in motion.

- It's very important to adjust correctly the seat and its component parts for optimum comfort and safety of the child. It's also important that the seat does not slope forward, so that the child does not tend to slide out of it. It is also important that the backrest slope backward slightly.

FOR LUGGAGE CARRIERS: SPECIFIC FEATURES

- This junior bicycle seat must be assembled on a carrier with at least 38kg/ 83.78 Lbs of capacity. (35 KG + Weight of the seat).
- For safety reasons this seat shall only be fitted to luggage carriers in accordance with EN ISO 11243:2016.
- This Junior bicycle seat must be assembled on luggage carriers with a width between 120 and 175 mm, a tube diameter between 10-16 mm.
- The child bicycle seat must be assembled on bicycles with wheels with diameters of 26", 27,5", 28" and 29".
- Check if all parts of the bicycle function correctly with the child bicycle seat mounted.
- Check the instructions of the bicycle, and If you have any doubts on fitting the child bicycle seat to your bicycle, please contact your bicycle supplier for further information.

Specific Instructions for Mounting the Seat in the Bicycle

1. To assemble the seat and the footrest protection you need a hex key no. 4 (E). You could find this hex key below the cushion (A2) at the right side by lifting the flexible cushion edge.

2. Open the seat clamps (A3) to an opening greater than the width of the carrier. To open the seat clamps, turn the Allen Key (E) counterclockwise while pressing the release button (A4).
3. Pull the safety belt for the bicycle frame (C) upwards. Make sure it does not interfere with mounting the seat to the bicycle.
4. Place the seat over the carrier so that it is slightly attached to the seat clamp of the carrier. Use the Allen Key (E) for tightening.
5. The child seat has a centre of gravity (A5) (inscribed on the child seat) that must be positioned in front of the rear wheel axle. If it is positioned behind the axle, the distance must not exceed 10 cm. Special care must also be taken when positioning the child seat to ensure that the cyclist does not touch the child seat with his feet when cycling. **Note:** In Germany, according to the German Traffic Law StVZO, bicycle seats may only be fixed so that 2/3 of the seat depth or the Gravity Center of the seat is located between the front and rear axle of the bicycle. The seat shall be installed as close to the saddle as possible.
6. Once correctly positioned, tighten the jaws (A3) firmly enough so that the seat is securely attached to the carrier, turning the Allen wrench clockwise. We recommend that you use a torque of 6 N.m.
7. We suggest shaking the seat to make sure it's properly and securely attached to the luggage carrier.

This extremely important for cyclist and child safety.

8. Start to open the safety belt buckle (C1) and pass it around the bicycle frame. Adjust the belt it as shown in the picture, under tension. Make sure that remain loosen belt is not in contact with the wheel, so pass it through the Safety belt retainer (C2). This step is extremely important for the cyclist and child safety.
9. Place the fork protection film (B3) around the place where you will apply the metal plate (B4). **WARNING:** Bobike provides this film to be used and to protect the struts. We are not responsible for any damage to the bike struts.
10. The seat must always be used with the foot protection plates (B1). Their use is mandatory, since they keep the child's foot and hands from coming into contact with the wheel, thus preventing accidents. Assemble the footrest (B2) by successively installing the metal fixing plate (B4), the fixing block (B5), the foot protection plate (B1) and the footrest (B2). Tighten (6 N.m) the 2 screws (B6) of the footrest using the supplied Allen Key (E). Make sure that the foot guards (B1) are placed horizontally and properly secured both on the bike struts and on the carrier.
11. Place the included reusable zip ties (B7) on each side through the tapped holes in the foot guard plate and fasten them to the struts and the carrier. Cut reusable zip ties to size.

How to Safely Place and Secure the Child on the Seat

12. Open the seat belt (F) by simultaneously pressing the 2 points of the lock (F1) and opening the buckle. To safely place the child on the seat you must place the bicycle on flat and solid ground for maximum bicycle stability. Even if your bicycle offers robust quick stands, you must always hold the bicycle, while placing/ removing the child. You must carry your child in your lap and safely place him on the

seat. **It's forbidden for the child to climb alone on the bicycle or using the footrests to reach the seat.**

13. When you have placed your child in the seat, fasten the belt around the child's waist and click the buckle closed. **Note:** Before starting the journey, always check that the child is secured and that the belt is snug but not so tight that it hurts the child.

How to Remove the Seat from the Bicycle

14. Take off the safety belt (C) to remove the seat. To remove the seat, open the clamping mechanism jaws

by turning the Allen Key (E) counterclockwise while simultaneously pressing the release button (A4).



Attention

Make sure you have followed and fulfilled all the instructions given. When done so, the child bicycle seat is ready for use.

IT IS MANDATORY TO READ the following chapter on safety instructions about using your child bicycle seat.

Specific Instructions for Use

- The rider must be at least 16 years of age.
- Check for any laws and regulations that might be in

force in your country, relating to the carrying of children in seats attached to cycles.

- Carry only children that can sit unaided for a longer period, at least as long as the intended cycle journey.
- Do not carry a child less than 9 months of age in this child bicycle seat. To be a passenger, the child must be able to sit up straight with the head held upright while wearing a bicycle helmet. A doctor should be consulted if the child's growth is questionable.
- Make sure that the weight and height of the child do not exceed the maximum capacity of the seat, and check this at regular intervals. Check the weight of the child before using the child seat. Under no circumstances should you use the child bicycle seat to transport a child whose weight is above the permissible limit.
- Make sure to check from time to time that the weight and height of the child do not exceed the maximum permissible load of the seat.
- Make sure that it is not possible for any part of the child's body or clothing to come into contact with moving parts of the seat or bicycle and check this as the child grows.
- You must cover any sharp or pointy objects on the bicycle (e.g. frayed cables) that may be reached by the child, in any situation.
- The seat shall always be used with the foot protection plates (B1). Their use is mandatory, since they keep the child's foot and hands from coming into contact with the wheel, thus preventing accidents.
- A wheel protector is recommended to prevent the child from inserting its feet or hands between the spokes. The use of protection underneath the saddle or the use of a saddle with internal springs is mandatory. Make certain that the child is not able to hinder the brakes, thus avoiding accidents. These adjustments should be revised with child's growth.
- Cover any exposed rear saddle springs.
- When the child bicycle seat is not in use, fasten the waist buckle of the security harness to prevent the straps from dangling and entering in contact with some turning part of the bicycle as wheels, brakes, etc, which could cause accidents or damages.
- Secure the child into child bicycle seat ensuring that all the safety belts and straps applied firmly but not so tight as to cause discomfort to the child.
- Check the safety of the fasteners often.
- Always use all safety restraint system and straps to ensure that the child is secured in the seat.
- Dress the child in proper clothes according to weather conditions.
- Children in child seats need to be more warmly dressed than riders of cycles and should be protected from rain.
- Remove the seat when transporting the bicycle by car (outside the car). Air turbulence might damage the seat or loosen its fastenings or other suspended elements, which could lead to an accident.
- Accompanying persons should carefully consider stability / balance when placing the child on the bike in the seat.
- Make sure that children wear a suitable helmet that complies with EN 1078:2012+A1:2012 while riding in the seat.
- The seat and cushion can get hot if under the sun for a long time. Make sure that they are not too hot before seating the child.
- This child seat is not suitable for use during sporting activities, or in extreme conditions as per example: enduro, hard mountain biking, big road holes, jumps and off-road ways.
- When riding for the first time with the seat fitted - to test ride the cycle in a safe/quiet environment before riding on the highway.



Warnings

WARNING: Do not attach any additional luggage to the child seat. If you carry extra luggage, the bicycle's carrying capacity must not be exceeded, and we recommend that it be placed at the front of the bike.

WARNING: Do not modify the seat.

WARNING: The cycle may behave differently with a child in the seat particularly with regarding to balance, steering and braking.

WARNING: Never leave the cycle parked with a child in the seat unattended.

WARNING: For any form of crack or if the surface starts to deconstruct, this

indicates that the life of the seat has been reached and it should be replaced. A professional shall be contacted in case of doubt.

WARNING: Always check the surface temperature of the seat before any use.

WARNING: This child seat is not suitable for use during sporting activities.

WARNING: Always ensure that the head of your child is supported in reclined position.

WARNING: Additional security devices shall always be fastened.

WARNING: The seat must not be used as a luggage carrier and must not carry

any load other than that stated in this manual: a child.

WARNING: Never place the elastic bands originally provided in the carrier on the seat, or placed behind it, since the continuous pressure exerted by

these elastic bands could damage the child seat's fastening system and endanger the child and the cyclist.

WARNING: For the safety of the cyclist, the foot supports should be folded when not in use.



Attention

Failure to comply with these operating instructions can lead to serious injury or death of the bicycle operator and/or child.

Bobike is not liable for any damage to the product or persons resulting from improper installation, storage, or assembly (non-compliance with assembly instructions), improper maintenance, misuse or

use not in compliance with the technical or use specifications (non-compliance with maintenance and care instructions), modifications or repairs made by you or a third party. If you have any doubt, please get in contact with us or with your local shop so that we can assist you in order to assure your and your child safety while riding with the bicycle seat.

Maintenance

To keep the child bicycle seat in good working condition and to prevent accidents we recommend the following:

- Regularly check the mounting system of the seat to the bicycle to make sure it is in perfect condition.
- Check all the components to see if they work properly. Do not use the seat if any of the components are damaged. Damaged components must be replaced. To replace them you need to

visit your local authorized **Bobike** dealer to get the correct components for replacement. You can find them on the website: www.bobike.com.

- If you have suffered an accident with your bicycle and safety seat, we advise you to get a new safety seat. Even if there is no visible damage to the seat.
- Clean the seat with soap and water (do not use abrasive, corrosive, or toxic products). Leave it to dry at room temperature.

Warranty

3-YEAR WARRANTY: All mechanical components against manufacturer defects only. Register your product at www.bobike.com.

+ 1 EXTRA WARRANTY YEAR: Register your seat at www.bobike.com and get one more warranty year.

Important: you must register within 2 months of the date of purchase to receive the Bobike Extra Year Warranty.

WARRANTY CLAIMS

To obtain warranty service, you must have your original sales receipt. Items returned without a sales receipt will assume that the warranty begins on the date of manufacture. All warranties will be

void if the product is damaged due to user crash, abuse, system modification, or used in any way not intended as described in this operating manual.

To make sure you have all the required information to activate the warranty you need to keep the information that you have in your Traceability information label (D). You can also record here the info.

O.F _____
Date _____

* The specifications and design are subject to change without notice. Please contact Bobike for any questions.



Bobike One® Junior

Monteres på cyclens bagfabebærer cykel

DA.

Oversigt Over Produktet

- | | |
|--|--|
| A. Barnestolen | B6. M6-bolte |
| A2. Pude | B7. Kabelbindere |
| A3. Klemme | C. Sikkerhedsrem til fastspændelse på stellet |
| A4. Udløserknop | C1. Sikkerhedsbæltelås |
| A5. Tyngdepunkt | C2. Sikkerhedsbælteholder |
| A6. Ryglæn | D. Sporbarhedsoplysninger |
| B1. Fodbeskyttelsesplade | E. Unbrakonøgle Nr. 4 |
| B2. Optrækkelige fodstøtte | F. Sikkerhedssele |
| B3. Beskyttelsesfilm på gafflen | F1. Sikkerhedsspænde |
| B4. Metalplade til fastgørelse Ø[16-21]mm | F2. Sikkerhedsbælteholder |
| B5. Fastgørelses blok | |

Særlig Monteringsvejledning

FÆLLES EGENSKABER

- Dette cykelsæde til børn må ikke monteres i foldecyklar.
- Dette cykelsæde til børn må ikke bruges på speed pedelecs over 25 km/t/15,5 mph.
- Dette cykelsæde til børn må ikke monteres på cykler udstyret med støddæmper på baghjulet.
- Dette barnecykelsæde må ikke monteres på motoriserede køretøjer såsom knallerter og scootere.
- Dette junior cykelsæde er kun beregnet til at bære børn med en maksimal vægt på 35 kg, en mindste højde på 1,1 m og over 6 år gamle, som selv kan holde balancen på sædet under kørslen.
- Cyklistens og det transporterede barns samlede vægt, må ikke overstige den maksimale tilladte belastning for cyklen. Oplysninger om cyclens maksimale belastning findes i dens betjeningsvejledning. Du kan også kontakte producenten vedr. dette spørgsmål.
- Dette cykelsæde til børn kan bruges på elcykler og speed pedelecs op til 25 km/t/15,5 mph.
- Sædet må kun monteres på cykler, der er egnet til fastgørelse af sådanne ekstra belastninger. Se venligst vejledningen til din cykel eller bagagebærer.
- Stolen skal altid have en position, således at førerens ben ikke rammer stolen under kørslen.
- Det er meget vigtigt at justere sædet korrekt, samt dets bestanddele for optimal komfort og barnets sikkerhed. Det er også vigtigt, at sædet ikke får en hældning fremad, så barnet ikke har tendens til at glide ud af det. Det er også vigtigt, at ryglænet hælder en smule bagover.

TIL BAGAEBÆRERE: SÆRLIGE KENDETEGN

- Dette junior cykelsæde skal monteres på en holder med en bæreevne på mindst 38 kg / 83.78 Lbs. (35 KG + sædets vægt).
- Af sikkerhedsmæssige årsager må dette sæde kun monteres på bagagebærere i overensstemmelse med EN ISO 11243:2016.
- Dette junior cykelsæde skal monteres på bagagebærere med en bredde på mellem 120 og 175 mm og en rørdiameter på mellem 10-16 mm.
- Barnestolen er egnet til montering på cykler med hjul i størrelsen 26", 27.5", 28" og 29".
- Kontrollér at alt fungerer korrekt på cyklen, efter montering af cykelstolen.
- Se anvisningerne for cyklen, og hvis du har tvivl om, hvordan barnesædet skal monteres på din cykel, skal du kontakte din cykelleverandør for yderligere information.

Specifikke instruktioner til montering af sædet på cyklen

1. Du skal bruge en unbrakonøgle nr. 4 (E) til at montere sædet og fodstøttebeskyttelsen. Du finder unbrakonøglen under puden (A2) i højre side ved at løfte op i den fleksible kant på puden.

2. Åbn kæberne (A3) til en åbning, der er bredere end bæreren. Kæberne åbnes ved at dreje unbrakonøglen (E) mod uret, mens der trykkes på oplåserknappen (A4).

3. Træk sikkerhedsselen til cykelrammen (C) opad. Sørg for, at det ikke forstyrrer monteringen af sædet på cyklen.

4. Placer stolen over bæreren, så den er løseligt fastgjort til kæberne på bæreren. Brug nøglen (E) til tilspænding.

5. Barnesædet har et tyngdepunkt (A5) (noteret på barnesædet), der skal placeres foran baghjulets nav. Hvis det placeres bag navet, må afstanden ikke overstige 10 cm. Ved placering af barnesædet, skal det også sikres, at cyklisten ikke rører barnesædet med fødderne i forbindelse med cyklingen. **Bemærk:** I Tyskland, i henhold til den tyske færdselslov StVZO, må børnestolene kun fastgøres således at det sikres at 2/3 af sædets dybde eller tyngdepunkt er placeret mellem cyklens for- og bagaksel. Sædet skal monteres så tæt på sadlen som muligt.

6. Når den er placeret korrekt, spændes kæberne (A) stramt nok til, at sædet sidder sikkert fast på bæreren, ved at dreje unbrakonøglen med uret. Vi anbefaler et tilspændingsmoment på 6N.m.

7. Vi foreslår at prøve at ryste i sædet for at sikre, at det er korrekt og sikkert fastgjort til bagagebæreren. Dette er yderst vigtigt for cyklistens og barnets sikkerhed.

8. Begynd med at åbne sikkerhedsbæltet (C1), og send det rundt om cykelstellet. Justér bæltet som vist på billedet, under spænding. Sørg for, at den løse bælteende ikke kommer i kontakt med hjulet, ved at sende den gennem bælteholderen (C2). Dette trin er yderst vigtigt for barnets sikkerhed.

9. Placer gaffelbeskyttelsesfilmen (B3) omkring det sted, hvor metalpladen (B4) skal være. **ADVARSEL:** Bobike leverer den film, der skal bruges til at beskytte stiverne. Vi kan ikke holdes ansvarlige for nogen beskadigelse af cyklens stivere.

10. Stolen skal altid bruges sammen med fodbeskyttelsespladerne (BV1). Brugen af dem er obligatorisk, da de afholder barnets fødder og hænder fra at komme i kontakt med hjulet og dermed forebygger ulykker. Saml fodstøtten (B2) ved at montere metalfastgørelsespladen (B4), fastgørelsesklodsen (B5), fodbeskyttelsespladen (B1) og fodstøtten (B2). Spænd (6 Nm) de 2 skruer (D3) på fodstøtten med den medfølgende unbrakonøgle (E). Sørg for, at fodbeskytterne (B1) er placeret vandret og er fastspændt sikkert på cyklens stivere og på bæreren.

11. Placer de medfølgende genbrugelige klemmer (B7) på hver side gennem de stansede huller i fodbeskyttelsespladen, og fastgør dem til stiverne og bæreren. Skær de genbrugelige kabelbindere til i størrelse.

Sådan anbringes og sikres barnet i sædet

12. Åbn sikkerhedsselen (F) ved samtidigt at trykke på de 2 knapper på låsen (F1) og åbne spændet.

8 For sikkert at kunne anbringe barnet på sædet skal cyklen stilles på et fladt og solidt underlag, så cyklen opnår maksimal stabilitet. Selvom din cykel har et robust hurtigstativ, skal du altid holde cyklen, mens du anbringer/fjerner barnet. Du skal bære barnet på låret og sikkert anbringe det sædet. **Det er forbudt,**

at barnet klatrer selv op på cyklen eller bruger fodstøtterne til at nå sædet.

13. Når du har placeret dit barn i sædet, spændes selen omkring barnets talje og spændet klikkes fast.

Bemærk: Før turen startes, skal man altid kontrollere, at barnet sidder korrekt fastspændt, og at selen sidder tæt, men ikke så stramt, at det gør ondt på barnet.

Sådan Fjernes dit Babysæde Fra en Cykel

14. Tag sikkerhedsselen (C) af for at afmontere stolen. Stolen aftages ved at åbne kæbernes klemmemekanisme. Det gøres ved at dreje

unbrakonøglen (E) mod uret, mens der samtidigt trykkes på udlåserknappen (A4).



Opmærksomhed

Sørg for at følge og overholde alle instruktioner. Hvis ja, er barnesædet klar til brug.

DET ER OBLIGATORISK AT LÆSE FØLGENDE kapitel om sikkerhedsanvisninger til brug af barnesæde.

Særlige Brugsanvisninger

- Føreren af cyklen skal være fyldt 16 år.
- Tjek altid regler og lovparagraffer vedr. transport af børn i dit eget land, før du bruger stolen første gang.
- Bære udelukkende børn, der er i stand til at sidde i en længere periode, i det mindste så længe som den tilsigtede cykelrejse.
- Transporter aldrig et barn i denne stol, som er under 9 måneder gammel. For at kunne sidde i stolen skal barnet kunne sidde ved egen hjælp og barnet skal bære en cykelhjelm. Er du i tvivl om dette, spørg da din læge til råds.
- Sørg for, at barnets vægt og højde ikke overstiger sædets maksimale kapacitet, og tjek dette med jævne mellemrum. Tjek barnets vægt inden barnesædet benyttes. Under ingen omstændigheder bør du bruge barnecykelstolen til at transportere et barn, hvis vægt er over den maksimalt tilladte.
- Sørg for af og til at kontrollere, at barnets vægt og højde ikke overstiger sædets maksimalt tilladte belastning.
- Sørg for, at det ikke er muligt for nogen del af barnets krop eller tøj at komme i kontakt med bevægelige dele af sædet eller cyklen, og kontroller dette i takt med, at barnet vokser.
- Du skal tildække alle skarpe og spidse genstande på cyklen, som barnet eventuelt vil kunne nå i forskellige situationer (f.eks. slidte kabler).
- Stolen skal altid bruges sammen med fodbeskyttelsespladerne (B1). Brugen af dem er obligatorisk, da de afholder barnets fødder og hænder fra at komme i kontakt med hjulet og dermed forebygger ulykker.
- Det anbefales at anvende en hjulbeskytter for at undgå, at barnet kan komme til at stikke fødder eller hænder ind mellem hjulelejerne. Brugen af beskyttelseskærm under sadlen eller brug af en sadel med interne fjedre er påkrævet. Sørg for, at barnet ikke kan komme til at hindre anvendelsen af bremserne og undgå derved ulykker. Disse justeringer skal revideres i takt med barnets vækst.
- Dæk eventuelle udekkede bagfjedre på sadlen.
- Når der ikke sidder et barn i stolen, skal selerne fastspændes alligevel for at undgå at de bliver fanget af cyklens bevægelige dele som f.eks. baghjulet, bremsen osv., hvilket kunne forårsage ulykker eller beskadigelse.
- Fastgør barnet i cykelsædet til børn, og sørg for, at alle sikkerhedsseler og -remme sidder tæt, men ikke så stramt, at det forårsager ubehag for barnet.
- Kontrollér hyppigt fastgørelses sikkerhed.
- Brug altid alle sikkerhedsanordninger og seler for at sikre, at barnet sidder sikkert i sædet.
- Sørg for at barnet bærer det korrekte tøj i henhold til vejforholdene.
- Børn i sædet bør være varmere påklædt end den der kører cyklen, og de bør være godt beskyttet mod regn.
- Afmonter stolen når cyklen transporteres på biltag eller cykelkrog. Blæsten kan skade stolen eller fastgørelsesanordningerne, hvilket kan medføre uheld.
- Cyklen kan reagere anderledes med et barn i cykelstolen særligt i forhold til balance og når man skal styre og bremse.
- Sørg for, at barnet bærer en egnet hjelm, der er i overensstemmelse med EN 1078:2012+A1:2012, når det sidder i sædet.
- Under ekstreme varme grader kan stolen og betrækket blive utroligt varmt. Anbring derfor aldrig et barn i en stol der har stået i direkte sol, uden at tjekke disse dele først.
- Dette barnesæde er ikke egnet til brug under sportsaktiviteter eller under ekstreme forhold som f.eks. enduro, voldsom mountainbike-kørsel, store vejhuller, bump og terrænkørsel.
- Når du cykler med sædet monteret for første gang, anbefales det at prøvekøre cyklen i sikre/rolige omgivelser, før du cykler ud på større veje.



Advarsler

ADVARSEL: Fastgør ikke yderligere bagage på barnesædet. Ved ekstra bagage må cyklens bærekapacitet ikke overskrides, og vi anbefaler at den placeres foran på cyklen.

ADVARSEL: Lav ikke om på cykelstolen.

ADVARSEL: Cyklen kan opføre sig anderledes med børn/gods i anhænger, især med henblik på balance, styring og opbremsning.

ADVARSEL: Parker aldrig cyklen med barnet i cykelstolen uden opsyn.

ADVARSEL: Brug ikke cykelstolen, hvis der er dele, der er gået i stykker eller viser tegn på svaghed.

ADVARSEL: Kontroller altid sædets overfladetemperatur inden brug.

ADVARSEL: Denne cykelstol er ikke egnet til at bruge til sportsaktiviteter.

ADVARSEL: Sørg altid for, at dit barns hoved understøttes i tilbagetrukket position.

ADVARSEL: Ekstrasikkerhedsanordninger skal altid fastgøres.

ADVARSEL: Stolen må ikke bruges som bagagebærer og må ikke bære nogen last ud over den, der er angivet i denne vejledning: et barn.

ADVARSEL: Sæt aldrig de elastikbånd, der oprindeligt sad på bæreren på sædet eller placeret bag det, da det

kontinuerlige tryk, der udøves af disse elastikbånd, kunne beskadige barnesædets fastgørelsessystem og udsætte barnet og cyklisten for fare.

ADVARSEL: Af hensyn til cyklistens sikkerhed skal fodstøtterne være foldet ind, når de ikke bruges.



Opmærksomhed

Manglende overholdelse af denne betjeningsvejledning kan medføre alvorlig skade eller død af cyklisten og / eller barnet.

Bobike er ikke ansvarlig for nogen skade på produktet eller personer som følge af forkert installation, opbevaring eller montering (manglende overholdelse af montagevejledning), forkert vedligeholdelse, forkert brug eller brug,

der ikke er i overensstemmelse med de tekniske specifikationer eller betjeningspecifikationer (manglende overholdelse af vedligeholdelse og plejeinstruktioner), ændringer eller reparationer foretaget af dig eller en tredjepart. Hvis du er i tvivl, så kontakt os eller din lokale butik, så vi kan hjælpe dig med at sikre din og dit barns sikkerhed, mens du kører med cykelsædet.

Vedligeholdelse

For at sikre god brugstilstand og undgå eventuel tilskadekomst anbefaler vi:

- Regelmæssig kontrol af systemet der fastgør barnestolen til cyklen for at sikre, at det er i god stand.
- Kontrol af alle delene for at bekræfte at de alle fungerer effektivt; barnestolen må under ingen omstændigheder anvendes, hvis nogen af delene er beskadiget. De beskadigede dele skal udskiftes. For at erstatte dem, skal du gå til cykelbutikken, der også er en **Bobike**-autoriseret forhandler, for at få de korrekte

dele til udskiftning. Du kan finde dem på: **www.bobike.com**

• Hvis du har været udsat for en ulykke med cyklen og barnesædet ikke har nogen synlige skader, så anbefaler vi alligevel, at du skifter barnesædet ud med et nyt.

• Hold barnestolen ren. Til det formål anvend vand og sæbe (anvend aldrig ætsende eller slibende rensmidler eller giftige produkter), og lad stolen tørre ved stuetemperatur.

Garanti

3-ÅRS GARANTI: Kun til alle mekaniske komponenter mod producentens defekter. Registrer dit produkt på **www.bobike.com**.

+ **1 EKSTRA ÅRS GARANTI:** Registrer dit sæde på **www.bobike.com** og få et års ekstra garanti.

Vigtigt: du skal registrere dig inden for 2 måneder efter købet, for at få Bobike's 1 års ekstra garanti.

REKLAMATION

For at få garantiservice, skal du have din originale kvittering. For varer, der returneres uden en kvittering antages, at garantien begynder på datoen for

fremstillingen. Alle garantier vil blive annulleret, hvis produktet er beskadiget på grund af brugerens styrt, misbrug, systemændring eller produktet blev brugt på en måde, det ikke er beregnet til, som beskrevet i denne betjeningsvejledning.

For at sikre dig de nødvendige oplysninger for at kunne aktivere garantien, skal du gemme oplysningerne fra din sporbarhedsoplysningerlabel (D). Du kan også nedskrive dine info her.

O.F. _____.

Dato _____.

* Specifikationerne og design kan ændres uden varsel. Kontakt os, hvis du har spørgsmål.



Bobike One® Junior

Fahrradrücksitz für Gepäckträger

DE.

Produktinhaltsverzeichnis

- | | |
|---|---|
| A. Kindersitz | B6. M6-Schrauben |
| A2. Sitzpolster | B7. Kabelbinder |
| A3. Einspannklemme | C. Sicherheitsgurt für Fahrradrahmen |
| A4. Entriegelungsknopf | C1. Sicherheitsgurtschnalle |
| A5. Schwerpunkt | C2. Sicherheitsgurt-Halterung |
| A6. Rückenlehne | D. Informationen zur Rückverfolgbarkeit |
| B1. Fußschutzplatte | E. Sechskantschlüssel (Inbusschlüssel Nr. 4) |
| B2. Einklappbare Fußstütze | F. Sicherheitsgurt fürs Kind |
| B3. Schutzfolie für die Gabel | F1. Sicherheitsgurtschnalle |
| B4. Befestigungsplatte aus Metall Ø[16-21]mm | F2. Sicherheitsgurt-Halterung |
| B5. Befestigungsblock | |

Spezifische Anweisungen für die Montage

GEMEINSAME MERKMALE

- Dieser Fahrradkindersitz darf nicht auf Klappfahrräder montiert werden.
- Dieser Fahrradkindersitz darf nicht auf Speed-Pedeles mit einer Geschwindigkeit von mehr als 25 km/h eingesetzt werden.
- Dieser Fahrradkindersitz darf nicht an Fahrrädern montiert werden, die mit hinteren Stoßdämpfern ausgestattet sind.
- Dieser Kinderfahrradsitz darf nicht an motorisierten Fahrzeugen wie Mopeds oder Scootern montiert werden.
- Dieser Junior-Fahrradsitz ist nur für die Beförderung von Kindern mit einem Höchstgewicht von 35 kg, einer Mindestgröße von 110 cm und einem Alter von über 6 Jahren geeignet, die in der Lage sind, sich während des Fahrens selbstständig auf dem Sitz zu sichern und das Gleichgewicht zu halten.
- Das Gesamtgewicht des Radfahrers samt transportiertem Kind darf die für das Fahrrad zugelassene Höchstlast nicht überschreiten. Informationen zur Höchstlast finden Sie in der Gebrauchsanleitung des Fahrrads. Sie können sich diesbezüglich auch an den Hersteller wenden.
- Dieser Kinderfahrradsitz kann auf E-Bikes und Speed-Pedeles bis zu einer Geschwindigkeit von 25 km/h eingesetzt werden.
- Der Sitz darf nur an einem Fahrrad montiert werden, das für die Befestigung solcher Zusatzlasten geeignet ist. Bitte konsultieren Sie die Gebrauchsanweisungen Ihres Fahrrads oder Gepäckträgers.
- Die Position des Fahrradkindersitzes muss so

eingestellt sein, dass der Fahrradfahrer während der Fahrt den Fahrradkindersitz nicht mit den Füßen berührt.

- Es ist sehr wichtig, dass der Sitz und seine Bestandteile richtig eingestellt werden, um optimalen Komfort und Sicherheit für das Kind zu gewährleisten. Wichtig ist auch, dass der Sitz nicht nach vorne geneigt ist, sodass das Kind nicht herausrutschen kann. Wichtig ist ferner, dass die Rückenlehne leicht nach hinten geneigt ist.

FÜR GEPÄCKTRÄGER: SPEZIFISCHE MERKMALE

- Der Junior-Fahrradsitz muss auf einem Fahrradträger mit einer Tragkraft von mindestens 38kg montiert werden (35 KG + Gewicht des Sitzes).
- Aus Sicherheitsgründen darf dieser Sitz nur auf Gepäckträgern gemäß EN ISO 11243:2016 montiert werden.
- Dieser Junior-Fahrradsitz muss auf Gepäckträgern mit einer Breite zwischen 120 und 175 mm und einem Rohrdurchmesser zwischen 10-16 mm montiert werden.
- Dieser Junior-Fahrradsitz darf nur an Fahrrädern mit einem Raddurchmesser von 26", 27,5", 28" und 29" montiert werden.
- Prüfen Sie, ob alle Teile des Fahrrads mit montiertem Kindersitz sachgemäß funktionieren.
- Beachten Sie die Gebrauchsanweisung des Fahrrads, und wenn Sie Zweifel an der Montage des Fahrradkindersitzes an Ihrem Fahrrad haben, wenden Sie sich für weitere Informationen bitte an Ihren Fahrradhändler.

Spezifische Anweisungen für die Montage des Sitzes am Fahrrad

1. Um den Sitz und den Fußstützenschutz zusammenzubauen, benötigen Sie einen Inbusschlüssel Nr. 4 (E). Den Inbusschlüssel finden

Sie unterhalb des Sitzpolsters (A2) auf der rechten Seite, indem Sie die bewegliche Kante des Polsters anheben.

2. Öffnen Sie die Einspannklemme (A3) bis zu einer Öffnung, die größer als die Breite des Trägers ist. Um die Klemme zu öffnen, drehen Sie den Inbusschlüssel (E) gegen den Uhrzeigersinn, während Sie den Entriegelungsknopf (A4) gedrückt halten.
3. Ziehen Sie den Sicherheitsgurt für den Fahrradrahmen (C) nach oben. Achten Sie darauf, dass er die Montage des Sitzes am Fahrrad nicht behindert.
4. Setzen Sie den Sitz so auf den Träger, dass er leicht an den Klemmen des Trägers anliegt. Verwenden Sie zum Festziehen den Sechskantschlüssel (E).
5. Der Kindersitz hat einen Schwerpunkt (A5) (auf dem Kindersitz angegeben), welcher sich vor der Hinterradachse befinden sollte. Befindet er sich hinter der Achse, darf der Abstand 10 cm nicht überschreiten. Bei der Positionierung des Kindersitzes ist außerdem besonders darauf zu achten, dass der Radfahrer beim Fahren nicht mit den Füßen den Kindersitz berührt. **Hinweis:** In Deutschland dürfen Fahrradsitze nach StVZO nur so befestigt werden, dass sich 2/3 der Sitztiefe bzw. der Schwerpunkt des Sitzes zwischen Vorder- und Hinterachse des Fahrrades befinden. Der Sitz muss so nah wie möglich am Sattel angebracht werden.
6. Nach der korrekten Positionierung ziehen Sie die Klemmbacken (A3) so fest an, dass der Sitz sicher am Träger befestigt ist, indem Sie den Inbusschlüssel im Uhrzeigersinn drehen. Wir empfehlen ein Anzugsdrehmoment von 6N.m zu wählen.
7. Es empfiehlt sich, am Sitz zu rütteln, um sicherzustellen, dass er korrekt und sicher am Gepäckträger befestigt ist. Dies ist äußerst wichtig für die Sicherheit des Radfahrers und Kindes.
8. Öffnen Sie zunächst die Gurtschnalle (C1) und führen Sie sie um den Fahrradrahmen herum. Halten Sie den Gurt unter Spannung (siehe Abbildung). Achten Sie darauf, dass der gelockerte Gurt nicht mit dem Rad in Berührung kommt, wenn er durch die Sicherheitsgurthalterung (C2) geführt wird. Dieser Schritt ist für die Sicherheit des Radfahrers und Kindes äußerst wichtig.
9. Legen Sie die Gabelschutzfolie (B3) um die Stelle, an der Sie die Metallplatte (B4) anbringen werden. **WARNHINWEIS:** Bobike stellt diese Folie zur Verfügung, um die Streben zu schützen. Wir haften allerdings nicht für Schäden an den Fahrradstreben.
10. Der Stuhl muss immer mit den Fußschutzplatten (B1) eingesetzt werden. Ihr gemeinsamer Einsatz ist zwingend vorgeschrieben, verhindern sie doch, dass die Füße und Hände des Kindes mit dem Rad in Berührung kommen, wodurch Unfälle vermieden werden. Montieren Sie die Fußstütze (B2), indem Sie nacheinander die Metallbefestigungsplatte (B4), den Befestigungsblock (B5), die Fußschutzplatte (B1) und die Fußstütze (B2) anbringen. Ziehen Sie die 2 Schrauben (B6) der Fußstütze mit dem mitgelieferten Inbusschlüssel (E) an (6 Nm). Vergewissern Sie sich, dass die Fußschutzplatten (B1) waagrecht angebracht und sowohl an den Fahrradstreben als auch am Gepäckträger richtig befestigt sind.
11. Führen Sie die mitgelieferten wiederverwendbaren Klammern (B7) auf jeder Seite durch die Gewindebohrungen in der Fußschutzplatte und befestigen Sie sie an den Streben und am Träger. Schneiden Sie wiederverwendbare Kabelbinder zurecht.

So befestigen Sie das Kind sicher im Sitz

12. Öffnen Sie den Sicherheitsgurt (F) durch gleichzeitiges Drücken der 2 Punkte der Schnalle (F1) und Öffnen des Gurtschlösses. Um das Kind sicher auf den Sitz zu platzieren, müssen Sie das Fahrrad auf einem ebenen und festen Untergrund abstellen, um eine maximale Stabilität desselben zu gewährleisten. Auch wenn Ihr Fahrrad über robuste Schnellständer verfügt, müssen Sie das Fahrrad immer festhalten, während Sie das Kind hereinsetzen/herausnehmen. Sie müssen Ihr Kind hochheben und es sicher auf dem Sitz absetzen. **Keinesfalls darf man das Kind alleine auf das Fahrrad klettern oder alleine die Fußstützen benutzen lassen, um den Sitz zu erreichen.**
13. Sobald Sie Ihr Kind in den Sitz gesetzt haben, legen Sie den Gurt um die Taille des Kindes und rasten Sie den Verschluss ein. **Hinweis:** Vergewissern Sie sich vor Fahrtantritt immer, dass das Kind angeschnallt ist und dass der Gurt fest sitzt, jedoch nicht so fest, dass er dem Kind wehtut.

Wie man den Sitz vom Fahrrad abnimmt

14. Nehmen Sie den Sicherheitsgurt (C) weg, um den Sitz abzunehmen. Dazu die Klemmbacken öffnen durch Drehen des Inbusschlüssels (E) gegen den Uhrzeigersinn bei gleichzeitigem Drücken des Entriegelungsknopfes (A4).



Achtung

Stellen Sie sicher, dass Sie alle gegebenen Anweisungen befolgt und erfüllt haben. Danach ist der Fahrradkindersitz einsatzbereit.

LESEN SIE UNBEDINGT das folgende Kapitel über Sicherheitshinweise zur Benutzung Ihres Fahrradkindersitzes.

Spezifische Anweisungen für den Gebrauch

- Der Radfahrer muss mindestens 16 Jahre alt sein.
- Informieren Sie sich über die in Ihrem Land geltenden Gesetze und Vorschriften für die Beförderung von Kindern auf Kindersitzen, die an Fahrrädern angebracht sind.
- Befördern Sie nur Kinder, die längere Zeit allein sitzen können, mindestens so lange wie die geplante Radfahrt.
- Transportieren Sie kein Kind unter 9 Monaten in diesem Fahrradkindersitz. Um als Beifahrer mitfahren zu können, muss das Kind in der Lage sein, aufrecht zu sitzen und den Kopf aufrecht zu halten, während es einen Fahrradhelm trägt. Bestehen Zweifel an der Reife des Kindes, sollte ein Arzt konsultiert werden.
- Stellen Sie sich, dass das Gewicht und die Größe des Kindes die maximale Zuladung des Sitzes nicht überschreiten, und überprüfen Sie dies in regelmäßigen Abständen. Überprüfen Sie das Gewicht des Kindes, bevor Sie den Kindersitz verwenden. Benutzen Sie den Fahrradkindersitz auf keinen Fall für die Beförderung eines Kindes, dessen Gewicht über der zulässigen Grenze liegt.
- Vergewissern Sie sich von Zeit zu Zeit, dass das Gewicht und die Größe des Kindes die maximal zulässige Höchstbelastung des Sitzes nicht überschreiten.
- Achten Sie darauf, dass keine Körperteile oder Kleidungsstücke des Kindes mit beweglichen Teilen des Sitzes oder des Fahrrads in Berührung kommen können, und überprüfen Sie dies stets aus Neue, wenn das Kind wächst.
- Scharfe oder spitze Gegenstände am Fahrrad (z. B. ausgefranste Kabel), die vom Kind erreicht werden könnten, müssen jederzeit abgedeckt werden.
- Der Sitz muss stets mit den Fußschutzplatten (B1) eingesetzt werden. Ihr gemeinsamer Einsatz ist zwingend vorgeschrieben, verhindern sie doch, dass die Füße und Hände des Kindes mit dem Rad in Berührung kommen, wodurch Unfälle vermieden werden.
- Ein Radschutz wird empfohlen, um zu verhindern, dass das Kind mit den Füßen oder Händen zwischen die Speichen gerät. Bei gefederten Sätteln muss ein Schutz angebracht werden, es sei denn, die Federn befinden sich im Inneren des Sattels. Die Verwendung eines Schutzes unter dem Sattel oder die Verwendung eines gefederten Sattels ist obligatorisch. Stellen Sie sicher, dass das Kind die

Bremsen nicht behindern kann, um Unfälle zu vermeiden. Diese Einstellungen sollten je nach Wachstum des Kindes angepasst werden.

- Decken Sie alle freiliegenden hinteren Sattelfedern ab.
- Wenn der Fahrradkindersitz nicht benutzt wird, schließen Sie die Gurtschnalle des Sicherheitsgurtes, um zu verhindern, dass die Gurte durchhängen und mit drehenden Teilen des Fahrrads wie Rädern, Bremsen usw. in Kontakt kommen, was zu Unfällen oder Schäden führen könnte.
- Sichern Sie das Kind im Fahrradkindersitz und stellen Sie sicher, dass alle Sicherungsgurte und Riemen zwar fest, jedoch nicht so straff angelegt sind, dass sie dem Kind Unbehagen bereiten.
- Überprüfen Sie die Sicherheit der Verschlüsse regelmäßig.
- Verwenden Sie immer sämtliche Sicherheitsrückhaltesysteme und Riemen, um sicherzustellen, dass das Kind im Sitz gesichert ist.
- Kleiden Sie das Kind den Wetterbedingungen entsprechend.
- Kinder in Kindersitzen sollten wärmer gekleidet sein als Fahrradfahrer und vor Regen geschützt werden.
- Nehmen Sie den Sitz ab, wenn Sie das Fahrrad mit dem Auto transportieren (außerhalb des Pkw). Luftturbulenzen könnten den Sitz beschädigen oder seine Befestigungen oder andere aufgehängte Elemente lösen, was zu einem Unfall führen könnte.
- Die Begleitpersonen sollten sorgfältig auf die Stabilität / das Gleichgewicht achten, wenn sie das Kind auf dem Fahrrad in den Sitz setzen.
- Stellen Sie sicher, dass Kinder während der Fahrt im Sitz einen geeigneten Helm tragen, der der Norm EN 1078:2012+A1:2012 entspricht.
- Sitz und Kissen können heiß werden, wenn sie längere Zeit der Sonne ausgesetzt sind. Stellen Sie, bevor Sie das Kind hineinsetzen, sicher, dass diese nicht zu heiß sind.
- Dieser Kindersitz ist nicht geeignet für den Einsatz bei sportlichen Aktivitäten oder unter extremen Bedingungen wie zum Beispiel: Enduro, hartes Mountainbiken, große Straßenlöcher, Sprünge und Offroad-Strecken.
- Wenn Sie zum ersten Mal mit montiertem Sitz fahren, sollten Sie das Fahrrad in einer gefahrlosen/ruhigen Umgebung testen, bevor Sie auf der Straße fahren.



Warnungen

WARNUNG: Befestigen Sie kein zusätzliches Gepäck am Kindersitz. Wenn Sie zusätzliches Gepäck mitführen, darf die Tragfähigkeit des Fahrrads nicht überschritten werden, und wir empfehlen, dieses vorne am Fahrrad zu platzieren.

WARNUNG: Nehmen Sie am Sitz keine Veränderungen vor.

WARNUNG: Das Fahrrad könnte sich mit einem Kind auf dem Sitz anders als gewohnt verhalten, insbesondere in

Bezug auf Gleichgewicht, Lenkung und Bremsen.

WARNUNG: Stellen Sie das Fahrrad mit einem Kind auf dem Sitz niemals unbeaufsichtigt ab.

WARNUNG: Bei jeder Art von Rissen oder wenn die Oberfläche anfängt, sich zu zersetzen, ist dies ein Zeichen dafür, dass die Lebensdauer des Sitzes erreicht ist und er ersetzt werden sollte. Im Zweifelsfall sollte ein Fachmann hinzugezogen werden.

WARNUNG: Prüfen Sie vor jeder Benutzung die Oberflächentemperatur des Sitzes.

WARNUNG: Dieser Kindersitz eignet sich nicht für die Verwendung bei sportlichen Aktivitäten.

WARNUNG: Achten Sie immer darauf, dass der Kopf Ihres Kindes in zurückgelehnter Position gestützt wird.

WARNUNG: Zusätzliche Sicherheitsvorrichtungen müssen immer angebracht werden.

WARNUNG: Der Stuhl darf nicht als Gepäckträger missbraucht werden und

keine anderen als die in dieser Anleitung vorgesehene Last tragen: ein Kind.

WARNUNG: Spannen Sie niemals die ursprünglich im Gepäckträger enthaltenen Gummibänder auf den Sitz oder hinter den Sitz, da der von den Gummibändern ausgeübte Dauerdruck das Befestigungssystem des Kindersitzes beschädigen und somit das Kind und den Radfahrer gefährden könnte.

WARNUNG: Zur Sicherheit des Radfahrers sollten die Fußstützen bei Nichtgebrauch eingeklappt werden.



Achtung

Die Nichtbeachtung dieser Gebrauchsanweisung kann zu schweren Verletzungen oder zum Tod des Fahrradfahrers und/oder des Kindes führen.

Bobike haftet nicht für Schäden am Produkt oder an Personen, die durch unsachgemäße Installation, Lagerung oder Montage (Nichtbeachtung der Montageanleitung), unsachgemäße Wartung, missbräuchliche oder nicht bestimmungsgemäße

Verwendung (Nichtbeachtung der Wartungs- und Pflegeanleitung), bzw. durch von Ihnen oder Dritten vorgenommene Änderungen oder Reparaturen entstehen. Im Zweifelsfall setzen Sie sich bitte mit uns oder Ihrem Fachhändler vor Ort in Verbindung, damit wir Ihnen helfen können, Ihre Sicherheit und die Ihres Kindes beim Fahren mit dem Fahrradsitz zu gewährleisten.

Wartung

Um den Kinderfahrradsitz in einem guten Betriebszustand zu halten und Unfälle zu vermeiden, empfehlen wir Folgendes:

Überprüfen Sie regelmäßig das Befestigungssystem des Sitzes am Fahrrad, um sicherzustellen, dass es sich in einwandfreiem Zustand befindet.

• Überprüfen Sie alle Komponenten auf ihre Funktionstüchtigkeit. Setzen Sie den Sitz nicht ein, wenn einzelne Komponenten beschädigt sind. Beschädigte Komponenten müssen ersetzt werden. Um sie zu ersetzen, sollten Sie Ihren örtlichen **Bobike**-Händler aufsuchen, um die

passenden Komponenten für den Austausch zu erhalten. Sie finden diesen auf der Website:

www.bobike.com.

• Sollte sich mit Ihrem Fahrrad und Sicherheitssitz ein Unfall ereignet haben, empfehlen wir Ihnen, einen neuen Sicherheitssitz zu erwerben. Wir raten dazu, selbst wenn keine sichtbaren Schäden am Sitz vorliegen.

• Reinigen Sie den Sitz mit Wasser und Seife (verwenden Sie keine scheuernden, ätzenden oder toxischen Produkte). Anschließend bei Raumtemperatur trocknen lassen.

Garantie

3 JAHRE GARANTIE: auf alle mechanischen Komponenten nur gegen Herstellerfehler. Registrieren Sie Ihr Produkt unter www.bobike.com.

ZUSÄTZLICHES GARANTIEJAHR: Registrieren Sie Ihren Sitz unter www.bobike.com und erhalten Sie ein weiteres Garantiejahr. Wichtig: Sie müssen sich innerhalb von 2 Monaten nach dem Kaufdatum registrieren, um in den Vorteil des zusätzlichen Garantiejahrs von Bobike zu kommen.

Wichtig: Sie müssen sich innerhalb von 2 Monaten nach dem Kaufdatum registrieren, um die Bobike-Extra-Jahr-Garantie zu erhalten.

GARANTIEANSPRÜCHE

Um Garantieleistungen in Anspruch nehmen zu können, müssen Sie den Original-Kaufbeleg vorlegen. Bei Artikeln, die ohne Kaufbeleg zurückgeschickt werden, wird davon ausgegangen,

dass die Garantie mit dem Herstellungsdatum beginnt. Jegliche Garantie erlischt, wenn das Produkt durch einen Unfall, Missbrauch oder eine Systemänderung beschädigt oder in einer Weise verwendet wird, die nicht der Beschreibung in dieser Bedienungsanleitung entspricht.

Um sicherzustellen, dass Sie alle erforderlichen Informationen für die Inanspruchnahme der Garantie haben, sollten Sie die Informationen auf dem Etikett mit den Rückverfolgbarkeitsinformationen (D) gut aufbewahren. Sie können diese Information auch hier vermerken.

O.F. _____

Datum _____

* Die technischen Daten und das Design können ohne vorherige Ankündigung geändert werden. Bei Fragen wenden Sie sich bitte an Bobike.



Bobike One® Junior

πίσω κάθισμα ποδηλάτου για σχάρες αποσκευών

EL

Ευρετήριο Προϊόντος

A. Κυρίωςκάθισμα

A2. Μαξιλάρι

A3. Σφιγκτήρας

A4. Κουμπί ξεκλειδώματος

A5. Κέντροβάρους

A6. Πλάτη

B1. Πλάκα προστασίας ποδιών

B2. Πτυσσόμενοποδόδιο

B3. Προστατευτική ταινία για το πιρούνι

B4. Μεταλλική πλάκα στήριξης Ø[16-21]mm

B5. Σύστημα πρόσδεσης

B6. Μπουλόνια M6

B7. Δέστρες

C. Ζώνη ασφαλείας που εφαρμόζει στο ποδήλατο

C1. Πορπη ζωνης ασφαλειας

C2. Μηχανισμος συγκρατησης ζωνης ασφαλειας

D. Πληροφοριες ιχνηλασιμότητας

E. ΚλειδίAllen Αρ.4

F. Ζώνη ασφαλείας

F1. Πόρπη

F2. Μηχανισμος συγκρατησης ζωνης ασφαλειας

Ειδικες Οδηγίες για τη Συναρμολογηση

ΣΥΝΗΘΗ ΧΑΡΑΚΤΗΡΙΣΤΙΚΑ

- Αυτό το παιδικό κάθισμα ποδηλάτου δεν επιτρέπεται να τοποθετείται σε πτυσσόμενα ποδήλατα.
- Αυτό το παιδικό κάθισμα ποδηλάτου δεν επιτρέπεται να χρησιμοποιείται σε ηλεκτρικά ποδήλατα ταχύτητας άνω των 25 km/h / 15,5mph.
- Το συγκεκριμένο κάθισμα μωρού δεν πρέπει να τοποθετείται σε ποδήλατα με οπίσθιο αμορτισέρ.
- Το παρόν παιδικό κάθισμα ποδηλάτου δεν πρέπει να συναρμολογείται σε μηχανοκίνητα οχήματα όπως μοτοποδήλατα και σκούτερ.
- Το παρόν παιδικό κάθισμα είναι κατάλληλο μόνο για τη μεταφορά παιδιών με μέγιστο βάθος 35 κιλών, ελάχιστο ύψος 110 εκατοστά και ηλικία άνω των 6 ετών, τα οποία είναι σε θέση να κρατούνται και να διατηρούν την ισορροπία τους αυτόνομα στο κάθισμα κατά τη διάρκεια της κίνησης.
- Το συνολικό βάρος του ποδηλάτη και του παιδιού που μεταφέρει δεν πρέπει να ξεπερνάει το μέγιστο επιτρεπτό φορτίο του ποδηλάτου. Πληροφορίες για το μέγιστο φορτίο μπορείτε να βρείτε στις οδηγίες χρήσης του ποδηλάτου. Για το συγκεκριμένο θέμα μπορείτε επίσης να επικοινωνήσετε με τον κατασκευαστή.
- Αυτό το παιδικό κάθισμα ποδηλάτου μπορεί να χρησιμοποιηθεί σε κάθε είδους ηλεκτρικά ποδήλατα ταχύτητας έως 25 km/h / 15,5 mph.
- Το συγκεκριμένο κάθισμα μπορεί να τοποθετηθεί μόνο σε ποδήλατα που υποστηρίζουν την προσαρμογή τέτοιων επιπλέον φορτίων. Συμβουλευτείτε το εγχειρίδιο οδηγιών του ποδηλάτου ή της σχάρας αποσκευών.
- Η θέση του καθίσματος μωρού πρέπει να ρυθμίζεται

με τρόπο που ο ποδηλάτης να μην ακουμπά το κάθισμα μωρού με τα πόδια του όταν βρίσκεται σε κίνηση.

- Είναι πολύ σημαντικό να ρυθμίσετε σωστά το κάθισμα και τα μέρη του για τη βέλτιστη άνεση και ασφάλεια του παιδιού. Είναι επίσης σημαντικό το κάθισμα να μην γέρνει προς τα μπρος ώστε να μην έχει το παιδί την τάση να γλιστράει από αυτό. Είναι επίσης σημαντικό η πλάτη να γέρνει ελαφρά προς τα πίσω.

ΓΙΑ ΜΕΤΑΦΟΡΕΙΣ: ΕΙΔΙΚΑ ΧΑΡΑΚΤΗΡΙΣΤΙΚΑ

- Το παιδικό κάθισμα ποδηλάτου πρέπει να συναρμολογηθεί σε σχάρα με χωρητικότητα τουλάχιστον 38kg/83,78 Lbs. (35 KG + βάρος του παιδικού καθίσματος).
- Για λόγους ασφαλείας, το κάθισμα πρέπει να τοποθετείται μόνο σε σχάρες αποσκευών σύμφωνες με το EN ISO 11243:2016.
- Το παιδικό κάθισμα ποδηλάτου πρέπει να συναρμολογηθεί σε σχάρες αποσκευών με πλάτος μεταξύ 120 και 175 mm, διάμετρο σωλήνα 10-16 mm.
- Το κάθισμα μωρού μπορεί να τοποθετηθεί σε ποδήλατα με τροχούς διαμέτρου 26, 27,5, 28 ή 29 ιντσών.
- Ελέγξτε αν όλα τα μέρη του ποδηλάτου λειτουργούν σωστά όταν έχει τοποθετηθεί το κάθισμα μωρού.
- Ελέγξτε τις οδηγίες χρήσης του ποδηλάτου και, αν έχετε οποιαδήποτε αμφιβολία σχετικά με την τοποθέτηση του καθίσματος μωρού στο ποδήλατό σας, επικοινωνήστε με τον προμηθευτή του ποδηλάτου σας για περαιτέρω πληροφορίες.

Ειδικές οδηγίες συναρμολόγησης του καθίσματος στο ποδήλατο

1. Για την τοποθέτηση του καθίσματος και των ποδωστήρων απαιτείται κλειδί Allen no. 4 (E). Μπορείτε να βρείτε αυτό το κλειδί Allen κάτω από το

κάθισμα (A2) στη δεξιά πλευρά, ανασκλώνοντας την εύκαμπτη άκρη του μαξιλαριού.

2. Ανοίξτε τον σφιγκτήρα (A3) σε άνοιγμα

μεγαλύτερο από το πλάτος της σχάρας αποσκευών. Για να ανοίξετε τον σφικτήρα, γυρίστε το κλειδί Allen (E) αριστερόστροφα ενώ πατάτε το κουμπί ξεκλειδώματος (A4).

3. Τραβήξτε προς τα πάνω τη ζώνη ασφαλείας για τον σκελετό του ποδηλάτου (C). Φροντίστε να μην παρεμποδίζει τη συναρμολόγηση του καθίσματος στο ποδήλατο.

4. Τοποθετήστε το κάθισμα πάνω από τη σχάρα, έτσι ώστε να είναι ελαφρώς συνδεδεμένο με τον σφικτήρα της σχάρας. Χρησιμοποιήστε το κλειδί (E) για σφίξιμο.

5. Ο κέντρο βάρους του παιδικού καθίσματος (a5) (που είναι χαραγμένο πάνω στο κάθισμα) πρέπει να βρίσκεται μπροστά από τον άξονα του οπίσθιου τροχού. Εάν βρίσκεται πίσω από τον άξονα, η απόκλιση που έχει από την ίδια ευθεία με αυτόν δεν πρέπει να ξεπερνάει τα 10 cm. Ιδιαίτερη προσοχή πρέπει επίσης να δίνεται και κατά την τοποθέτηση του παιδικού καθίσματος, έτσι ώστε να εξασφαλίζεται ότι ο ποδηλάτης δεν ακουμπά το κάθισμα με τα πόδια του όταν οδηγεί το ποδήλατο. **Σημείωση:** Στη Γερμανία, σύμφωνα με το Νόμο Κυκλοφορίας StVZO, τα καθίσματα ποδηλάτων πρέπει να τοποθετούνται έτσι ώστε τα 2/3 του βάθους του καθίσματος ή το κέντρο βάρους του να βρίσκονται στο εσωτερικό της απόστασης μεταξύ του μπροστινού και του οπίσθιου άξονα του ποδηλάτου. Το κάθισμα θα πρέπει να τοποθετηθεί όσο το δυνατόν πιο κοντά στη σέλα.

6. Μετά τη σωστή τοποθέτηση, σφίξτε τον σφικτήρα (A3) αρκετά, ώστε το κάθισμα να είναι τοποθετημένο σταθερά στη σχάρα, γυρίζοντας το κλειδί Allen δεξιόστροφα. Προτείνουμε τη χρήση ροπής 6Nm.

7. Συνιστούμε να κουνήσετε το κάθισμα για να βεβαιωθείτε ότι έχει τοποθετηθεί σωστά και με ασφάλεια στον σχάρα αποσκευών. Αυτό το βήμα είναι εξαιρετικά σημαντικό για την ασφάλεια του ποδηλάτη και του παιδιού.

8. Ξεκινήστε ανοίγοντας την πόρπη της ζώνης ασφαλείας (C1) και περάστε τη γύρω από το πλαίσιο του ποδηλάτου. Ρυθμίστε τη ζώνη όπως φαίνεται στην εικόνα, υπό τάση. Βεβαιωθείτε ότι το περίσσειμα της ζώνης ασφαλείας δεν έρχεται σε επαφή με τον τροχό, γι' αυτό περάστε το μέσα από τον μηχανισμό συγκράτησης της ζώνης ασφαλείας (C2). Αυτό το βήμα είναι εξαιρετικά σημαντικό για την ασφάλεια του παιδιού.

9. Τοποθετήστε την προστατευτική ταινία για το πιρούνι (B3) γύρω από το σημείο όπου θα εφαρμόσετε τη μεταλλική πλάκα στήριξης (B4). **Προειδοποίηση:** Η Bobike παρέχει αυτήν την ταινία για χρήση και προστασία των στηρίγματων. Δεν φέρουμε ευθύνη για τυχόν ζημιές στα στηρίγματα ποδηλάτου.

10. Το κάθισμα θα πρέπει να χρησιμοποιείται πάντα με τις πλάκες προστασίας ποδιών (B1). Η χρήση τους είναι υποχρεωτική, αφού εμποδίζουν την επαφή των ποδιών και των χεριών του παιδιού με τους τροχούς, αποτρέποντας έτσι τυχόν ατυχήματα. Συναρμολογήστε το πιτσόσμένο υποπόδιο (B2) εγκαθιστώντας κατά σειρά τη μεταλλική πλάκα στήριξης (B4), το σύστημα πρόσδεσης (B5), την πλάκα προστασίας ποδιών (B1) και το στηρίγμα ποδιών (B2). Σφίξτε (6Nm) τις 2 βίδες στο πιτσόσμένο υποπόδιο (B6) με το παρεχόμενο εξαγωνικό κλειδί (E). Βεβαιωθείτε ότι τα προστατευτικά ποδιών (B1) έχουν τοποθετηθεί οριζόντια και ασφαλιστεί σωστά και στα στηρίγματα ποδηλάτου και στη σχάρα.

11. Τοποθετήστε τις παρεχόμενες επαναχρησιμοποιούμενες δέστρες (B7) σε κάθε πλευρά μέσω των ωπών στην πλάκα προστατευτικών ποδιών και στερεώστε τις στα στηρίγματα και στη σχάρα. Κόψτε τα επαναχρησιμοποιούμενα δεματικά καλωδίων στο κατάλληλο μέγεθος.

Πώς να τοποθετήσετε και να ασφαλίσετε το παιδί στο κάθισμα

12. Ανοίξτε τη ζώνη ασφαλείας (F) πιέζοντας ταυτόχρονα το 2 σημεία του μηχανισμού κλειδώματος (F1) και ανοίγοντας την πόρπη.

Για να τοποθετήσετε με ασφάλεια το παιδί στο κάθισμα, πρέπει να τοποθετήσετε το ποδήλατο σε επίπεδο και στερεό έδαφος για μέγιστη σταθερότητα του ποδηλάτου. Ακόμα και αν το ποδήλατό σας διαθέτει γερούς γρήγορους ορθοστάτες, πρέπει πάντα να κρατάτε το ποδήλατο, ενώ τοποθετείτε/βγάξετε το παιδί. Πρέπει να μεταφέρετε το παιδί σας στην αγκαλιά σας και να το τοποθετήσετε με ασφάλεια

στο κάθισμα. **Απαγορεύεται το παιδί να ανεβαίνει μόνο του στο ποδήλατο ή να χρησιμοποιεί τα υποπόδια για να φτάσει στο κάθισμα.**

13. Μετά την τοποθέτηση του παιδιού στο κάθισμα, δέστε τη ζώνη γύρω από τη μέση του παιδιού και κλείστε την πόρπη έως ότου ακουστεί το κλικ. **Σημείωση:** Πριν ξεκινήσετε τη διαδρομή να βεβαιώνετε πάντα πως το παιδί είναι ασφαλέ και η ζώνη είναι σφιχτή, αλλά όχι τόσο που να πονάει το παιδί.

Πως να αφαιρέσετε το καθισμα απο το ποδηλατο

14. Αφαιρέστε τη ζώνη ασφαλείας (C) για να αφαιρέσετε το παιδικό κάθισμα. Για να αφαιρέσετε το παιδικό κάθισμα, ανοίξτε τον σφικτήρα του

μηχανισμού συγκράτησης στρίβοντας το κλειδί Allen € αριστερόστροφα, ενώ πατάτε ταυτόχρονα το κουμπί αποδέσμευσης (A4).



Προσοχη

Βεβαιωθείτε ότι έχετε ακολουθήσει και τηρήσει όλες τις οδηγίες που δόθηκαν. Αν ισχύει αυτό, το κάθισμα μωρού είναι έτοιμο για χρήση.

ΕΙΝΑΙ ΥΠΟΧΡΕΩΤΙΚΟ ΝΑ ΔΙΑΒΑΣΕΤΕ το ακόλουθο κεφάλαιο για τις οδηγίες ασφαλείας σχετικά με τη χρήση του καθίσματος μωρού.

Ειδικες Οδηγίες Για τη Χρήση

- Ο ποδηλάτης πρέπει να είναι τουλάχιστον 16 ετών.
- Ελέγξτε τους ισχύοντες νόμους και κανονισμούς της χώρας σας που αφορούν τη μεταφορά παιδιών σε κάθισμα ποδηλάτων.
- Πάρτε μαζί σας μόνο παιδιά που μπορούν να κάθονται ήσυχα χωρίς επίβλεψη για μεγαλύτερο χρονικό διάστημα, τουλάχιστον για όσο διαρκεί η προβλεπόμενη ποδηλατική διαδρομή.
- Μη μεταφέρετε παιδιά μικρότερα των 9 μηνών με αυτό το κάθισμα μωρού. Για να είναι επιβάτης, το παιδί πρέπει να μπορεί να κάθεται ίσια και με το κεφάλι ψηλά όταν φορά κράνος ποδηλάτου. Θα πρέπει να συμβουλευτείτε έναν γιατρό αν δεν είστε σίγουροι για την ανάπτυξη του παιδιού.
- Βεβαιωθείτε ότι το βάρος και το ύψος του παιδιού δεν υπερβαίνουν τα αντίστοιχα μέγιστα επιτρεπτά όρια του καθίσματος, και πραγματοποιείτε τον σχετικό έλεγχο ανά τακτά χρονικά διαστήματα. Ελέγξτε το βάρος του παιδιού πριν χρησιμοποιήσετε το κάθισμα μωρού. Σε καμία περίπτωση δε θα πρέπει να χρησιμοποιείτε το κάθισμα για να μεταφέρετε ένα παιδί του οποίου το βάρος υπερβαίνει το επιτρεπτό όριο.
- Φροντίστε να ελέγχετε κατά καιρούς ότι το βάρος και το ύψος του παιδιού δεν υπερβαίνουν το μέγιστο επιτρεπόμενο φορτίο του καθίσματος.
- Βεβαιωθείτε ότι κανένα μέρος του σώματος ή του ρουχισμού του παιδιού δεν μπορεί να έρθει σε επαφή με κινούμενα μέρη του καθίσματος ή του ποδηλάτου. Ελέγχετε αυτή τη συνθήκη καθώς το παιδί μεγαλώνει.
- Καλύψτε κάθε αιχμηρό ή μυτερό αντικείμενο του ποδηλάτου (π.χ. ξεφτισμένα καλώδια) στα οποία θα μπορούσε να έχει πρόσβαση το παιδί με οποιοδήποτε τρόπο.
- Το κάθισμα θα πρέπει να χρησιμοποιείται πάντα με τις πλάκες προστασίας ποδιών (B1). Η χρήση τους είναι υποχρεωτική, αφού εμποδίζουν την επαφή των ποδιών και των χεριών του παιδιού με τους τροχούς, αποτρέποντας έτσι τυχόν ατυχήματα.
- Σας προτείνουμε να έχετε προστατευτικό τροχού έτσι ώστε το παιδί να μην μπορεί να βάλει τα πόδια του ή τα χέρια του ανάμεσα στις ακτίνες. Η χρήση προστασίας κάτω από τη σέλα ή η χρήση σέλας με εσωτερικά ελατήρια είναι υποχρεωτική. Για την αποφυγή ατυχημάτων, βεβαιωθείτε ότι το παιδί δεν μπορεί να μπλεχτεί με τα φρένα. Καθώς μεγαλώνει το παιδί, αυτές οι προσαρμογές θα πρέπει να αναθεωρούνται.
- Καλύψτε τυχόν εκτεθειμένα ελατήρια στο πίσω

μέρος της σέλας.

- Όταν το κάθισμα μωρού δε χρησιμοποιείται, σφίξτε από την ασφαλιστική διάταξη πρόσδεσης την πόρπη της ζώνης για να αποτρέψετε το μπέρδεμα των ιμάντων, καθώς και την επαφή τους με κάποιο κινούμενο μέρος του ποδηλάτου, όπως τους τροχούς, τα φρένα ή σιδηρόποτε άλλο, που θα μπορούσε να προκαλέσει ατυχήματα ή ζημιές.
- Ασφαλίστε το παιδί στο κάθισμα διασφαλίζοντας ότι οι ζώνες και όλοι οι ιμάντες ασφαλείας είναι σφιχτοί αλλά όχι τόσο πολύ που να προκαλούν δυσφορία στο παιδί.
- Ελέγχετε συχνά ότι τα στερεωτικά μέρη είναι καλά ασφαλισμένα.
- Χρησιμοποιείτε πάντα ολόκληρο το σύστημα πρόσδεσης και τους ιμάντες ασφαλείας προκειμένου να είστε βέβαιοι ότι το παιδί είναι ασφαλισμένο στο κάθισμα.
- Φορέστε στο παιδί τα κατάλληλα ρούχα, ανάλογα με τις καιρικές συνθήκες.
- Το παιδί που κάθεται στο κάθισμα μωρού πρέπει να είναι ντυμένο με πιο ζεστά ρούχα από τον ποδηλάτη και να προστατεύεται από τη βροχή.
- Αφαιρέστε το κάθισμα όταν μεταφέρετε το ποδήλατο με το αυτοκίνητο (χρησιμοποιώντας τον εξωτερικό χώρο του αυτοκινήτου). Οι αναταράξεις από τον αέρα μπορούν να προκαλέσουν ζημιές στο κάθισμα ή να χαλαρώσουν τις διατάξεις πρόσδεσης του ποδηλάτου, κάτι που θα μπορούσε να οδηγήσει σε ατύχημα.
- Οι συνοδοί πρέπει να δίνουν ιδιαίτερη προσοχή στη σταθερότητα / ισορροπία, όταν τοποθετούν το παιδί στο ποδήλατο, μέσα στο κάθισμα.
- Φροντίστε να φορούν τα παιδιά κατάλληλο κράνος το οποίο πληροί τις απαιτήσεις του EN 1078:2012+A1:2012, όταν επιβαίνουν στο κάθισμα.
- Το κάθισμα και το μαξιλάρι μπορεί να ζεσταθούν πολύ αν βρίσκονται στον ήλιο για μεγάλο χρονικό διάστημα. Σιγουρευτείτε ότι δεν είναι πολύ ζεστά πριν βάλετε το παιδί να καθίσει.
- Αυτό το παιδικό κάθισμα δεν είναι κατάλληλο για χρήση κατά τη διάρκεια αθλητικών δραστηριοτήτων ή σε ακραίες συνθήκες, όπως για παράδειγμα: enduro, σκληρή ποδηλασία βουνού, μεγάλες λακούβες στο δρόμο, άλματα και διαδρομές εκτός δρόμου.
- Όταν κάνετε ποδήλατο για πρώτη φορά αφότου τοποθετήσετε το κάθισμα, κάντε μια δοκιμαστική βόλτα σε ασφαλές και ήσυχο περιβάλλον προτού βγείτε στον αυτοκινητόδρομο.



Προειδοποιήσεις

ΠΡΟΕΙΔΟΠΟΙΗΣΗ: Μην τοποθετείτε πρόσθετες αποσκευές στο παιδικό κάθισμα. Εάν μεταφέρετε επιπλέον αποσκευές, δεν πρέπει να υπερβείτε την ικανότητα μεταφοράς του ποδηλάτου και σας συνιστούμε να τις τοποθετήσετε στο μπροστινό μέρος του ποδηλάτου.

ΠΡΟΕΙΔΟΠΟΙΗΣΗ: Μην κάνετε τροποποιήσεις στο κάθισμα.

ΠΡΟΕΙΔΟΠΟΙΗΣΗ: Το ποδήλατο ενδέχεται να συμπεριφέρεται

διαφορετικά με ένα παιδί στο κάθισμα, ιδιαίτερα όσον αφορά στην ισορροπία, στο τιμόνι και στο φρενάρισμα.

ΠΡΟΕΙΔΟΠΟΙΗΣΗ: Μην αφήνετε ποτέ παρκαρισμένο το ποδήλατο με παιδί στο κάθισμα χωρίς επίβλεψη.

ΠΡΟΕΙΔΟΠΟΙΗΣΗ: Κάθε μορφή ρωγμής ή αν η επιφάνεια αρχίσει να διαλύεται δείχνει πως η διάρκεια ζωής του καθίσματος έχει ολοκληρωθεί και θα πρέπει να αντικατασταθεί. Σε περίπτωση αμφιβολίας απευθυνθείτε σε έναν ειδικό.

ΠΡΟΕΙΔΟΠΟΙΗΣΗ: Ελέγχετε πάντοτε τη θερμοκρασία της επιφάνειας του καθίσματος πριν από κάθε χρήση.

ΠΡΟΕΙΔΟΠΟΙΗΣΗ: Το παιδικό κάθισμα δεν είναι κατάλληλο για χρήση κατά τη διάρκεια αθλητικών δραστηριοτήτων.

ΠΡΟΕΙΔΟΠΟΙΗΣΗ: Βεβαιωθείτε πάντα ότι το κεφάλι του παιδιού σας στηρίζεται σε αναπαιυτική θέση.

ΠΡΟΕΙΔΟΠΟΙΗΣΗ: Τυχόν πρόσθετες διατάξεις ασφαλείας πρέπει πάντα να τηρούνται.

ΠΡΟΕΙΔΟΠΟΙΗΣΗ: Το παιδικό κάθισμα δεν πρέπει να χρησιμοποιείται ως σχάρα αποσκευών και για τη μεταφορά οποιουδήποτε αντικειμένου, παρά μόνο

σύμφωνα με όσα αναγράφονται στο εγχειρίδιο: για τη μεταφορά παιδιού.

ΠΡΟΕΙΔΟΠΟΙΗΣΗ: Μην τοποθετείτε ποτέ τους ελαστικούς ιμάντες που παρέχονται με τη σχάρα στο κάθισμα ή πίσω του, αφού η συνεχόμενη πίεση που ασκείται από τους ιμάντες θα μπορούσε να προκαλέσει βλάβη στο σύστημα πρόσδεσης του παιδικού καθίσματος και να θέσει σε κίνδυνο το παιδί και τον ποδηλάτη.

ΠΡΟΕΙΔΟΠΟΙΗΣΗ: Για την ασφάλεια του ποδηλάτη, τα στηρίγματα ποδιών θα πρέπει να αναδιπλώνονται πάντα όταν δεν χρησιμοποιούνται.



Προσοχή

Η αδυναμία συμμορφωσης με αυτές τις οδηγίες λειτουργίας μπορεί να οδηγήσει σε σοβαρό τραυματισμό ή θάνατο του χειριστή του ποδηλάτου ή/και του παιδιού. Bobike δε φέρει καμία ευθύνη για οποιαδήποτε φυσική βλάβη που προκαλείται από εσάς ή από τρίτους είτε στο προϊόν είτε σε φυσικά πρόσωπα και που οφείλεται σε τυχόν εσφαλμένη εγκατάσταση, αποθήκευση ή συναρμολόγηση (μη συμμόρφωση ως προς τις οδηγίες συναρμολόγησης), εσφαλμένη συντήρηση,

κακή χρήση ή χρήση που δεν συμμορφώνεται με τα τεχνικά ή χρηστικά χαρακτηριστικά (μη συμμόρφωση ως προς τις οδηγίες συντήρησης και περιποίησης), τροποποιήσεις ή επιδιορθώσεις. Σε περίπτωση οποιασδήποτε αμφιβολίας, παρακαλούμε να επικοινωνήσετε μαζί μας ή με το τοπικό σας κατάστημα, ώστε να σας βοηθήσουμε με σκοπό τη διασφάλιση τόσο της δικής σας όσο και της ασφάλειας του παιδιού σας κατά τη διάρκεια των διαδρομών σας με το κάθισμα ποδηλάτου.

Συντήρηση

Για τη σωστή λειτουργία του καθίσματος μωρού και για την αποφυγή ατυχημάτων σας προτείνουμε τα εξής:

- Ελέγχετε συχνά εάν η διάταξη στερέωσης του καθίσματος μωρού στο ποδήλατο βρίσκεται σε καλή κατάσταση.
- Επιθεωρείτε όλα τα μέρη, ελέγχοντας εάν λειτουργούν σωστά, και μη χρησιμοποιείτε το κάθισμα μωρού εάν κάποιο από αυτά έχει υποστεί ζημιά. Τα κατεστραμμένα μέρη θα πρέπει πάντα να αντικαθίστανται. Για να τα αντικαταστήσετε θα πρέπει να πάτε σε ένα κατάστημα ποδηλάτων, το οποίο είναι

επίσης εξουσιοδοτημένος αντιπρόσωπος της **Bobike**, προκειμένου να προμηθευτείτε τα κατάλληλα μέρη για την αντικατάσταση. Μπορείτε να τα βρείτε στον ιστότοπο: www.bobike.com.

- Αν είχατε κάποιο ατύχημα με το ποδήλατο και το κάθισμα μωρού δεν έχει εμφανή ζημιά, ακόμη κι έτσι σας συνιστούμε να αντικαταστήσετε το κάθισμα μωρού με ένα καινούργιο.
- Καθαρίζετε το κάθισμα με σαπούνι και νερό (μη χρησιμοποιείτε αποξεστικά, διαβρωτικά ή τοξικά προϊόντα).

Εγγύηση

ΕΓΓΥΗΣΗ 3 ΕΤΩΝ: Ισχύει μόνο για μηχανικά εξαρτήματα με κατασκευαστικά ελαττώματα. Καταχωρίστε το προϊόν στη διεύθυνση www.bobike.com.

+ 1 ΕΠΙΠΛΕΟΝ ΕΤΟΣ ΕΓΓΥΗΣΗΣ: Καταχωρίστε το κάθισμά σας στην ηλεκτρονική διεύθυνση www.bobike.com.

Σημαντική επισήμανση: προκειμένου να λάβετε το Επιπλέον Έτος Εγγύησης της Polisport, θα πρέπει να έχετε πραγματοποιήσει την καταχώρηση μέσα σε διάστημα δύο μηνών από την ημερομηνία της αγοράς.

ΑΞΙΩΣΕΙΣ ΕΓΓΥΗΣΗΣ

Για να λάβετε υπηρεσίες εγγύησης, θα πρέπει να έχετε την πρωτότυπη απόδειξη αγοράς. Η εγγύηση των ειδών που επιστρέφονται χωρίς την απόδειξη αγοράς θα αρχίζει από την ημερομηνία κατασκευής. Όλες οι

εγγυήσεις είναι άκυρες αν το προϊόν έχει υποστεί ζημιά εξαιτίας ατυχήματος, κακής χρήσης, τροποποίησης του συστήματος ή έχει χρησιμοποιηθεί με οποιονδήποτε άλλο τρόπο που δεν προβλέπεται από το παρόν εγχειρίδιο λειτουργίας.

Προκειμένου να βεβαιωθείτε ότι έχετε στη διάθεσή σας όλες τις απαραίτητες πληροφορίες για την ενεργοποίηση της εγγύησης, οφείλετε να φυλάξετε τα στοιχεία που αναγράφονται στην ετικέτα πληροφοριών ιχνηλασιμότητας (D). Μπορείτε επίσης να καταγράψετε τα στοιχεία εδώ.

O.F. _____.

Date _____.

* Τα τεχνικά χαρακτηριστικά και ο σχεδιασμός υπόκεινται σε αλλαγές χωρίς προειδοποίηση. Για οποιαδήποτε ερώτηση μη διστάσετε να επικοινωνήσετε μαζί μας.



Bobike One® Junior

silla trasera para portaequipajes

ES.

Componentes del Producto

- | | |
|--|--|
| A. Asiento principal | B6. Tornillos M6 |
| A2. Cojín | B7. Abrazaderas |
| A3. Pinza del asiento | C. Cinturón de seguridad para el cuadro de la bicicleta |
| A4. Botón de desbloqueo | C1. Hebilla de seguridad |
| A5. Centro de gravedad | C2. Sujeción de seguridad |
| A6. Respaldo | D. N.º de serie de lote |
| B1. Placa de protección de los pies | E. Llave Allen N.º4 |
| B2. Reposapiés plegable | F. Correas del sistema de retención |
| B3. Película protectora para la horquilla | F1. Hebilla de seguridad |
| B4. Placa de fijación metálica Ø[16-21]mm | F2. Sujeción de seguridad |
| B5. Bloque de fijación | |

Instrucciones Específicas para el Montaje

CARACTERÍSTICAS COMUNES

- Esta silla no se puede montar en bicicletas plegables.
- Esta silla no se puede utilizar en bicicletas eléctricas que alcancen velocidades superiores a 25 km/h (15,5 mph).
- La silla no se puede instalar en bicicletas con amortiguadores traseros.
- La silla no se puede montar en vehículos motorizados, como ciclomotores, escúteres.
- Esta silla infantil solo es apta para transportar niños con un peso máximo de 35 kg, una altura mínima de 1,10 m y mayores de 6 años que sean capaces de sujetarse y mantener el equilibrio por sí mismos en la silla durante el paseo.
- La suma del peso del conductor y del niño transportado no puede ser superior a la carga máxima permitida de la bicicleta. La información sobre la carga máxima se encuentra en las instrucciones de uso de la bicicleta. En caso de dudas, póngase en contacto con el fabricante.
- Esta silla se puede utilizar en bicicletas eléctricas que alcancen velocidades máximas de 25 km/h (15,5 mph).
- La silla únicamente se puede montar en bicicletas aptas para añadir cargas adicionales. Consulte el manual de instrucciones de su bicicleta o de su portaequipajes.
- La posición de la silla debe regularse de forma que

el conductor no entre en contacto con ella cuando la bicicleta esté en movimiento.

- Es muy importante ajustar correctamente la silla y sus componentes para garantizar la comodidad y la seguridad del niño. Asimismo, es importante que la silla no se incline hacia delante para evitar que el niño se resbale y se caiga, y que el respaldo esté ligeramente inclinado hacia atrás.

PARA LOS PORTAEQUIPAJES: CARACTERÍSTICAS ESPECÍFICAS

- Esta silla infantil se debe instalar en un portaequipajes con una capacidad mínima de 38 kg/83.78 Lbs. (35 kg + peso de la silla).
- Por seguridad, esta silla únicamente se puede instalar en portaequipajes que cumplan la normativa EN ISO 11243:2016).
- Esta silla infantil se debe instalar en portaequipajes con una anchura comprendida entre 120 y 175 mm y un tubo de diámetro de 10-16 mm.
- La silla trasera se puede instalar en bicicletas con ruedas con diámetro de 26", 27,5", 28" y 29".
- Compruebe que todos los componentes de la bicicleta funcionan debidamente cuando la silla esté instalada.
- Consulte las instrucciones de la bicicleta y si tiene dudas sobre cómo montar la silla, póngase en contacto con el fabricante de su bicicleta.

Instrucciones Específicas para Montar la Silla en la Bicicleta

1. Para fijar la silla y la protección del reposapiés se necesita una llave Allen del n.º 4 (E). Encontrará la llave del cojín (A2), en el lado derecho, levantado el borde flexible del cojín.
2. Abra las pinzas (A3) hasta una abertura mayor que la anchura del portaequipajes. Para abrir las pinzas, utilice la llave Allen (E) en el sentido contrario a las agujas del reloj mientras presiona el botón de desbloqueo (A4).

3. Tire del cinturón de seguridad para el cuadro de la bicicleta (C) hacia arriba. Asegúrese de que no impide montar la silla en la bicicleta.
4. Coloque la silla sobre el portaequipajes de forma que las pinzas queden ligeramente sujetas al portaequipajes. Utilice la llave (E) para conseguir un buen ajuste.
5. La silla portabebés tiene un centro de gravedad (A5) (identificado en la silla) que se tiene que colocar delante del eje de la rueda trasera. Si se coloca detrás del eje, la distancia no puede superar los 10 cm. Se debe prestar especial atención al colocar la silla portabebés para garantizar que el ciclista no la toque con los pies mientras está pedaleando. **Nota:** En Alemania, según la ley sobre tráfico StVZO, los sillines para bicicleta deben colocarse de manera que 2/3 de la profundidad del asiento o el centro de gravedad del sillín estén situados entre los ejes delantero y trasero de la bicicleta. Instale la silla lo más cerca posible del sillín.
6. Una vez colocada correctamente, apriete las pinzas (A3) lo suficiente para que la silla quede bien sujeta en el portaequipajes girando la llave hexagonal en el sentido de las agujas del reloj. Recomendamos utilizar un par de apriete de 6 N.m.
7. Recomendamos zarandear la silla para asegurarse de que está correctamente fijada al portaequipaje de la bici. Este paso es sumamente importante para garantizar la seguridad del niño y del ciclista.
8. Abra la hebilla de seguridad (C1) y pase el cinturón alrededor del cuadro de la bicicleta. Ajuste el cinturón

como se muestra en la imagen, de modo que quede bien tensado. Asegúrese de que la parte del cinturón que queda suelta no entre en contacto con la rueda. Para ello, introdúzcala en la sujeción de seguridad (C2). Este paso es sumamente importante para garantizar la seguridad del niño y del ciclista.

9. Coloque la película protectora para la horquilla (B3) alrededor del lugar donde aplicará la placa de fijación metálica (B4). **ADVERTENCIA:** Bobike proporciona esta película para ser utilizada y para la protección del puntal. No nos hacemos responsables de los daños que puedan sufrir los puntales de la bicicleta.

10. La silla debe utilizarse siempre con las placas de protección de los pies (B1). Su uso es estrictamente obligatorio, ya que impiden que los pies y las manos del niño entren en contacto con la rueda, evitando así accidentes. Monte el reposapiés (B2) instalando sucesivamente la placa de fijación metálica (B4), el bloque de fijación (B5), la placa de protección de los pies (B1) y el reposapiés (B2). Apriete (6 Nm) los dos tornillos (B6) del reposapiés con la llave Allen (E) suministrada. Asegúrese de que las placas de protección de los pies (B1) están colocadas horizontalmente y correctamente fijadas tanto en el puntal de la bicicleta como en el portaequipajes.

11. Coloque las abrazaderas reutilizables incluidas (B7) a cada lado a través de los orificios ranurados de la placa de protección de los pies y fíjelas al puntal y al portaequipajes. Corte las abrazaderas reutilizables según el tamaño correcto.

Cómo sujetar al niño en la silla de manera segura

12. Abra la correa del sistema de sujeción (F) pulsando simultáneamente los dos puntos del cierre (F1) y abriendo la hebilla. Para colocar al niño en la silla de manera segura, asegúrese de que la bicicleta está sobre una superficie plana y firme para una mayor estabilidad. Aunque la bicicleta tenga una pata de cabra robusta, sujete la bicicleta mientras está colocando o bajando al niño de la silla. Coja al niño en brazos y colóquelo de manera segura en

la silla. **No permita que el niño se suba solo a la bicicleta ni que escale por los reposapiés para llegar hasta la silla.**

13. Cuando el niño esté colocado en la silla, coloque el cinturón rodeando la cintura del niño y cierre la hebilla. **Nota:** Antes de montar en la bicicleta, compruebe siempre que el niño está bien sujeto y que el cinturón está ajustado, pero sin dañar al niño.

Cómo Retirar la Silla de la Bicicleta

14. Retire el cinturón de seguridad (C) para extraer la silla. Para extraer la silla, abra las pinzas del mecanismo de sujeción girando la llave Allen (E) en

el sentido contrario a las agujas del reloj y pulsando al mismo tiempo el botón de desbloqueo (A4).



Atención

Asegúrese de que ha seguido y cumplido todas las instrucciones dadas. En caso afirmativo, ya puede utilizar la silla.

ES OBLIGATORIO LEER el siguiente capítulo sobre las instrucciones de seguridad de la silla.

Instrucciones de Uso Específicas

- El conductor debe tener, como mínimo, 16 años de edad.
- Compruebe si en el país en el que se utiliza la silla infantil delantera existe legislación específica relativa al transporte de niños en sillas para bicicletas.
- Transporte únicamente niños que se mantengan sentados sin ayuda durante un período de tiempo prolongado, al menos equivalente al tiempo de viaje previsto.
- Nunca transporte a niños menores de 9 meses en esta silla para bicicleta. Para poder transportarlo, el niño debe ser capaz de mantenerse sentado, con la cabeza equilibrada, sin esfuerzo y con la cabeza protegida con un casco de bicicleta. Si el niño presenta un crecimiento cuestionable, debe consultar a un médico.
- Asegúrese de que el peso y la altura del niño no superan la capacidad máxima de la silla y compruébelo con regularidad. Compruebe el peso del niño antes de utilizar la silla. En ningún caso utilice la silla para transportar un niño cuyo peso supere el límite permitido.
- De vez en cuando, compruebe que el peso y la altura del niño no superan la capacidad máxima de la silla.
- Asegúrese de que ninguna parte del cuerpo del bebé ni su ropa entran en contacto con las piezas móviles de la silla o la bicicleta, y siga verificándolo a medida que el niño vaya creciendo.
- Debe proteger todo objeto puntiagudo de la estructura de la bicicleta que pueda alcanzar al niño en cualquier circunstancia (por ejemplo, cables deshilachados).
- La silla debe utilizarse siempre con las placas de protección de los pies (B1). Su uso es estrictamente obligatorio, ya que impiden que los pies y las manos del niño entren en contacto con la rueda, evitando así accidentes.
- Se aconseja el uso de una protección en la rueda para evitar que el niño introduzca los pies o las manos en los radios. Es obligatorio el uso de una protección por debajo del sillín o un sillín con muelles internos y asegurarse de que el niño no acceda a la zona de los frenos para prevenir accidentes. Este ajuste deberá revisarse a medida que el niño vaya creciendo.
- Cubra cualquier pieza que quede a la vista en la parte trasera del sillín.
- Abroche todos los cinturones incluso cuando no transporte a ningún niño. De este modo, se evitará que las hebillas se balanceen y entren en contacto con algún componente móvil de la bicicleta, con los frenos o las ruedas, ya que podrían provocar accidentes o dañarse.
- Una vez que haya colocado al niño en la silla para bicicleta, es obligatorio ajustar inmediatamente todos los cinturones y abrazaderas de modo que no incomoden ni hagan daño al niño.
- Compruebe la seguridad de los cierres con regularidad.
- Utilice siempre un sistema de sujeción y cinturones para garantizar que el niño está seguro en la silla.
- Es aconsejable vestir al niño con ropa adecuada para las condiciones atmosféricas.
- Los niños que se transportan en la silla necesitan estar más abrigados que los ciclistas y deben estar protegidos de la lluvia.
- Retire la silla siempre que transporte la bicicleta con el coche (en el exterior del coche). Las turbulencias de aire podrían dañar la silla o soltar sus sujeciones a la bicicleta, lo que podría provocar un accidente.
- Las personas acompañantes tienen que tener en cuenta la estabilidad y el equilibrio cuando sienten al niño en la silla.
- Asegúrese de que, cuando va en la silla, el niño lleva un casco adecuado que cumple la norma EN 1078:2012+A1:2012.
- Compruebe la temperatura de la silla tras una larga exposición al sol, ya que puede estar caliente y provocar quemaduras en el niño.
- La silla no es compatible con actividades deportivas ni con condiciones como enduro, rutas de montaña, socavones en la carretera, saltos y rutas campo a través.
- Antes de montar primera vez con la silla instalada, circule con la bicicleta por un entorno seguro/tranquilo para probarla.



Advertencias

ADVERTENCIA: No coloque equipaje adicional en la silla infantil. Si necesita transportar equipaje adicional, tenga en cuenta que no se puede superar la capacidad máxima de transporte de la bicicleta y que debe colocarlo en la parte frontal de esta.

ADVERTENCIA: No modifique el asiento.

ADVERTENCIA: Puede que la bicicleta se comporte de forma diferente cuando la silla infantil esté ocupada, concretamente en términos de equilibrio, dirección y frenado.

ADVERTENCIA: Nunca deje la bicicleta aparcada con un niño desatendido en la silla.

ADVERTENCIA: La aparición de grietas o que la superficie se deshaga indica que la silla ha llegado al final de su vida útil, por lo que es necesario sustituirla. En caso de duda, póngase en contacto con un profesional.

ADVERTENCIA: Compruebe la temperatura de la silla antes de cada uso.

ADVERTENCIA: La silla no es compatible con actividades deportivas.

ADVERTENCIA: Compruebe siempre que la cabeza del niño queda apoyada, incluso en la posición reclinada.

ADVERTENCIA: Los dispositivos de seguridad adicionales deben estar siempre cerrados.

ADVERTENCIA: La silla no debe utilizarse como portaequipajes y no debe transportar más carga que la indicada en este manual: un niño.

ADVERTENCIA: No coloque nunca en la silla los elásticos disponibles originalmente con el portaequipajes, o instaladas posteriormente, ya que la presión continua ejercida por estos elásticos puede dañar el sistema de fijación de la silla y poner en peligro al niño y al ciclista.

ADVERTENCIA: Para la seguridad del ciclista, los reposapiés deben estar recogidos cuando no se utilicen.



Atención

El incumplimiento de estas instrucciones de funcionamiento puede provocar lesiones graves o la muerte del usuario de la bicicleta y/o el niño.

Bobike queda exenta de cualquier responsabilidad en caso de daños materiales o personales producidos como resultado de una instalación, almacenamiento o fijación (incumplimiento de las instrucciones de fijación) inadecuadas, mantenimiento inadecuado, uso indebido o uso

sin tener en cuenta las especificaciones técnicas o instrucciones de uso (incumplimiento de las instrucciones de mantenimiento y cuidado), modificaciones o reparaciones realizadas por usted o por terceros. Si tiene alguna duda, póngase en contacto con nosotros o con su distribuidor habitual para que podamos ayudarle a garantizar su seguridad y la del niño que vaya a utilizar la silla para bicicleta.

Mantenimiento

Para mantener el correcto funcionamiento del producto y evitar accidentes, recomendamos lo siguiente:

- Verifique regularmente que el sistema de fijación de la silla a la bicicleta se encuentra en perfectas condiciones.
- Inspeccione todos los componentes para verificar si funcionan correctamente y no utilice la silla si alguno de los componentes está dañado. Sustituya siempre las piezas dañadas. Acuda a una tienda especializada

distribuidora autorizada de **Bobike** para poder obtener las piezas de recambio adecuadas. También están disponibles en www.bobike.com.

- En caso de accidente, sustituya la silla por una nueva, aunque no presente daños visibles.
- Si la silla está sucia, lávela con agua y jabón (no utilice productos abrasivos, corrosivos ni tóxicos) y déjela secar a temperatura ambiente.

Garantía

TRES AÑOS DE GARANTÍA: en todos los componentes mecánicos por defectos de fabricación. Registre su producto en www.bobike.com.

+ 1 AÑO DE GARANTÍA EXTRA: Registre su silla en www.bobike.com y consiga un año adicional de garantía.

Importante: Tiene que registrarse durante los dos meses posteriores a la fecha de compra del producto para poder beneficiarse del año de garantía adicional Bobike.

RECLAMACIONES DE LA GARANTÍA

Para poder beneficiarse del servicio de garantía, es obligatorio presentar el recibo de compra original. Para los artículos devueltos sin recibo de compra, se considerará que la garantía entró en vigor en la fecha

de fabricación. La garantía quedará invalidada en caso de que el producto presente daños debido a un uso inadecuado por parte del usuario, modificaciones del sistema o utilización no descrita en este manual.

Para asegurarse de que dispone de toda la información necesaria para activar su garantía, tiene que guardar los datos que aparecen en el número de serie de lote (D) de su producto. También puede escribir aquí los datos.

O.F. _____.

Fecha _____.

* Las especificaciones y el diseño están sujetos a cambios sin previo aviso. En Bobike estaremos encantados de resolver sus dudas. Póngase en contacto con nosotros.



Bobike One® Junior

Siège vélo arrière pour porte-bagages

FR.

Index du Produit

- A. Siège principal
- A2. Coussin
- A3. Mâchoires de fixation
- A4. Bouton de déverrouillage
- A5. Centre de gravité
- A6. Dossier
- B1. Plaque de protection du pied
- B2. Repose-pieds rétractable
- B3. Film de protection de la fourche
- B4. Plaque de fixation métallique Ø[16-21]mm
- B5. Bloc de serrage
- B6. Vis de serrage M6
- B7. Colliers de serrage
- C. Sangle de sécurité du cadre du vélo
- C1. Boucle de ceinture de sécurité
- C2. Dispositif rattrapeur de ceinture de sécurité
- D. Étiquette de traçabilité du produit
- E. Clé Allen N° 4
- F. Ceinture de sécurité
- F1. Boucle de ceinture de sécurité
- F2. Dispositif rattrapeur de ceinture de sécurité

Instructions Spécifiques de Montage

CARACTÉRISTIQUES COMMUNES

- Ce siège enfant de vélo doit être monté sur vélos pliables.
- Ce siège enfant de vélo ne doit pas être utilisé sur pédales à assistance électrique dont la vitesse est supérieure à 25 km/h /15,5 mph.
- Ce siège vélo enfant ne devra pas être monté sur des vélos équipés d'amortisseurs arrières.
- Ce siège enfant de vélo doit être monté sur des véhicules motorisés tels que des motos et des scooters.
- Ce siège vélo enfant n'est adapté qu'au transport d'enfants ayant un poids maximal de 35 kg, une hauteur minimal de 1,10 m. et un âge supérieur à 6 ans ; dimensions en mesure de protéger et de garder l'équilibre de l'enfant sur le siège de manière autonome, pendant le voyage.
- Le poids total du cycliste et de l'enfant transporté ne doit pas dépasser la capacité maximale autorisée du vélo. L'information relative à la capacité maximale peut être trouvée dans les instructions de fonctionnement du vélo. Vous pourrez également contacter le fabricant sur cette question.
- Ce siège enfant de vélo ne doit pas être utilisé sur vélos électriques dont la vitesse est supérieure à 25 km/h / 15,5 mph.
- Le siège ne pourra être monté que sur un vélo adapté à la fixation d'une telle charge supplémentaire. Veuillez consulter le manuel d'instructions de votre vélo ou porte-bagages.
- La position du siège vélo enfant doit être ajustée afin

que le conducteur ne puisse pas le toucher avec les pieds lorsqu'il pédale.

- Il est très important de régler correctement le siège et ses composants afin d'offrir à l'enfant une sécurité et un confort optimal. Il est également important que le siège ne soit pas incliné vers l'avant afin d'éviter que l'enfant ne glisse hors du siège. Il est également important que le dossier soit légèrement incliné vers l'arrière.

POUR LES PORTE-BAGAGES: CARACTÉRISTIQUES SPÉCIFIQUES

- Ce siège vélo arrière pour enfants doit être assemblé sur le porte-bagages d'au moins 38 kg /83.78 Lbs de capacité. (35 KG + Poids du siège).
- Pour des raisons de sécurité, ce siège ne peut s'adapter qu'à un porte-bagages, conformément à la norme EN ISO 11243:2016.
- Ce siège vélo pour enfant doit être assemblé sur un porte-bagages ayant une largeur comprise entre 120 et 175 mm et un diamètre de tube compris entre 10-16 mm.
- Le siège vélo enfant peut être monté sur des vélos avec roues de diamètres entre 26", 27,5", 28" et 29".
- Vérifiez que tous les éléments du vélo fonctionnent correctement lorsque le siège vélo enfant est monté.
- Vérifiez les instructions du vélo et en cas de doute sur l'ajustement du siège vélo de l'enfant à votre vélo, veuillez contacter votre distributeur vélo pour plus d'information.

Instructions Spécifiques de Montage du Siège sur le Vélo

1. Pour assembler le siège et la protection du repose-pieds, il faut employer une clé hexagonale n° 4 (E). Vous pourrez trouver cette clé hexagonale en

dessous du coussin (A2) sur le côté droit en soulevant le bord du coussin.

2. Ouvrir les mors (A3) jusqu'à une ouverture supérieure à la largeur du porte-bagages. Pour ouvrir les mors, utilisez la clé hexagonale (E) dans le sens inverse des aiguilles d'une montre, lorsque vous appuyez sur le bouton de déverrouillage (A4).

3. Tirer vers le haut la ceinture de sécurité vers le cadre du vélo (C). Veuillez-vous assurer qu'il n'entrave pas le montage du siège sur le vélo.

4. Posez la chaise sur le porte-bagages afin de fixer légèrement les mors à ce dernier. Utilisez la clé (E) pour effectuer le serrage.

5. Le siège vélo enfant dispose d'un centre de gravité (A5) (inscrit sur le siège vélo enfant) qui doit être placé devant l'axe de la roue arrière. S'il est placé derrière l'axe, la distance ne doit pas dépasser 10 cm. Une prudence particulière s'impose au moment de placer le siège vélo enfant afin de garantir que le cycliste ne touche pas le siège vélo enfant avec ses pieds en roulant. **Note** : En Allemagne, conformément à la législation routière StVZO, les sièges vélo enfant ne peuvent être installés sur le vélo qu'à condition que les 2/3 de la profondeur du siège ou le centre de gravité du siège se situe(nt) entre l'axe avant et arrière du vélo. Le siège doit être installé aussi proche que possible de la selle.

6. Après l'avoir positionnée correctement, serrez fermement les mors (A3) afin que la chaise soit bien fixée au porte-bagages, en pivotant la clé hexagonale dans le sens des aiguilles d'une montre. Nous recommandons l'utilisation d'un couple de vissage de 6N.m.

7. Nous suggérons de secouer le siège pour garantir qu'il est correctement attaché en sécurité au porte-bagages. Cette étape est extrêmement importante pour la sécurité du cycliste et de l'enfant.

8. Commencez par ouvrir la boucle de ceinture de sécurité (C1) et passez-la autour du cadre du vélo. Ajustez la ceinture comme sur l'image, sous tension. Assurez-vous que la ceinture détendue restante ne reste pas en contact avec la roue ; pour cela passez-la à travers le dispositif de rétention (C2). Cette étape est extrêmement importante pour la sécurité du cycliste et de l'enfant.

9. Placez le film de protection de la fourche (B3) en enveloppant l'endroit où vous placerez la plaque de fixation métallique (B4). **Important** : Bobike met à disposition ce film de protection à utiliser pour la protection de la tringle. Nous déclinons toute responsabilité en raison de tout dommage des tringles et tubes du vélo.

10. La chaise doit toujours être utilisée avec les plaques de protection du pied (B1). Leur usage est strictement obligatoire car elles empêchent que le pied et les mains de l'enfant ne touchent la roue, évitant ainsi tout accident. Montez l'appui pour les pieds (B2) en installant successivement la plaque de fixation métallique (B4), le bloc de serrage (B5), la plaque de protection pour les pieds (B1) et l'appui pour les pieds (B2). Serrez (6Nm) les deux vis (B6) de l'appui des pieds à l'aide de la clé hexagonale fournie (E). Veuillez pour assurer que les protections des pieds sont placées de manière horizontale et dûment fixées, que ce soit sur le mors du vélo ou sur le porte-bagages.

11. Placez les colliers de serrage réutilisables et inclus (B7) sur chaque côté par les orifices barrés de la plaque de protection des pieds et serrez-les au mors et au porte-bagages. Coupez les colliers réutilisables à la bonne taille.

Sécuriser et placer en toute sécurité l'enfant sur le siège

12. Ouvrir la ceinture de sécurité (F) en appuyant simultanément sur les 2 points du verrouillage (F1) et en ouvrant la boucle.

Pour installer en toute sécurité l'enfant sur le siège, vous devez placer le vélo sur une surface plane et solide pour une stabilité maximale du vélo. Même si votre vélo dispose de supports robustes et agiles, vous devez impérativement tenir le vélo tout en installant/retirant l'enfant. Vous devez toujours porter l'enfant sur vos genoux et l'installer en sécurité sur le

siège. **Il est formellement interdit que l'enfant monte seul sur le vélo ou d'utiliser les repose-pieds pour atteindre le siège.**

13. Lorsque vous placez l'enfant sur le siège, serrez la ceinture autour de la taille de l'enfant et cliquez sur la boucle pour la fermer. **Note** : Avant tout voyage, toujours vérifier que l'enfant est protégé et que la ceinture est ajustée sans être trop serrée pour ne pas le blesser.

Comment Démontez votre Siège Enfant d'un Vélo

14. Ôtez la ceinture de sécurité (C) pour retirer la chaise. Pour retirer la chaise, ouvrez les mors du mécanisme de fixation en tournant la clé hexagonale

(E) dans le sens inverse des aiguilles d'une montre tout en appuyant sur le bouton de déverrouillage (A4).



Attention

Vérifiez que vous avez bien suivi l'ensemble des instructions. Une fois la vérification effectuée, le siège vélo enfant est prêt à être utilisé.

IL EST IMPÉRATIF DE LIRE le chapitre suivant sur les instructions de sécurité lors de l'utilisation de votre siège vélo enfant.

Instructions Spécifiques d'Utilisation

- Le conducteur du vélo doit être âgé de 16 ans au moins.
- Vérifiez les lois et règlements en vigueur dans votre pays concernant le transport d'enfants à vélo.
- Transportez uniquement les enfants pouvant rester assis sans aide, pendant un long moment, au moins durant la durée du de voyage envisagé.
- N'utilisez pas ce siège vélo enfant pour des enfants âgés de moins de 9 mois. Pour circuler comme passager, l'enfant doit pouvoir s'asseoir bien droit et la tête haute lorsqu'il porte un casque de protection. Consultez un médecin si l'enfant présente des problèmes de développement.
- Assurez-vous que le poids et la hauteur de l'enfant ne dépassent pas la capacité maximale du siège et vérifiez cette information régulièrement. Vérifiez le poids de l'enfant avant d'utiliser le siège enfant. N'utilisez en aucun cas le siège vélo enfant pour transporter un enfant dont le poids est supérieur à la limite permise.
- Vérifiez de temps en temps que le poids et la hauteur de l'enfant ne dépassent pas les limites admises pour l'usage du siège.
- Assurez-vous que l'enfant n'ait pas accès à la zone des freins afin d'éviter tout accident. Ces ajustements devront être revus durant la croissance de l'enfant.
- Veillez à protéger tout élément pointu du vélo que l'enfant pourrait toucher (comme des câbles effilochés).
- La chaise doit toujours être utilisée avec les plaques de protection du pied (B1). Leur usage est strictement obligatoire car elles empêchent que le pied et les mains de l'enfant ne touchent la roue, évitant ainsi les accidents.
- Il est recommandé d'installer une protection sur la roue afin d'éviter que l'enfant ne puisse introduire ses pieds ou ses mains dans les rayons. L'utilisation d'une protection sous la selle ou d'une selle dotée de ressorts internes est obligatoire. Assurez-vous que l'enfant n'ait pas accès à la zone des freins afin d'éviter tout accident. Ces ajustements devront être revus durant la croissance de l'enfant.
- Couvrez tout ressort arrière et exposé de la selle.
- Lorsque le siège vélo enfant n'est pas utilisé, bouclez la ceinture du harnais de sécurité afin d'éviter que les sangles se balancent et touchent des parties en mouvement (roues, freins, etc.), car elles peuvent causer des accidents ou s'endommager.
- Attachez l'enfant au siège en vous assurant que les ceintures de sécurité et les sangles sont bien en place et correctement serrées (sans excès toutefois, afin que l'enfant n'éprouve aucune gêne).
- Veuillez vérifier régulièrement les points d'attaches.
- Toujours utiliser le système et les sangles de retenue de sécurité afin de garantir la sécurité de l'enfant sur le siège.
- Habillez l'enfant avec des vêtements adéquats selon les conditions météorologiques.
- Les enfants sur les sièges doivent être vêtus plus chaudement que les cyclistes ; ils doivent également être protégés de la pluie.
- Retirez le siège pour transporter le vélo en voiture (à l'extérieur). La turbulence aérienne pourrait endommager le siège ou desserrer les fixations au vélo, pouvant provoquer un accident.
- Les accompagnant doivent soigneusement examiner la stabilité/l'équilibre au moment de placer l'enfant sur le siège du vélo.
- Assurez-vous que lorsque l'enfant se déplace sur le siège, il porte un casque adapté qui respecte la norme EN 1078:2012+A1:2012.
- Le siège ainsi que le coussinet peuvent être très chauds en cas de longue exposition solaire ; assurez-vous qu'ils ne soient pas brûlants avant d'asseoir l'enfant.
- Le siège enfant n'est pas adapté à une utilisation sportive ou dans le cadre de conditions extrêmes, telles que : enduro, VTT, grands trous sur la route, sauts et chemins hors route.
- Lors de la première excursion en vélo avec le siège fixé, testez et roulez dans un environnement sûr et calme avant de vous déplacer sur une voie rapide.



Attention

AVERTISSEMENT: N'attachez aucun bagage additionnel au siège enfant. Si vous transportez un autre bagage, veillez à ne pas dépasser la capacité de charge du vélo et nous recommandons qu'il soit placé à l'avant du vélo.

AVERTISSEMENT: Ne modifiez pas le siège.

AVERTISSEMENT: Le vélo peut répondre de manière différente en présence d'un enfant sur le siège, en particulier pour ce qui est de l'équilibre, de la direction et du freinage.

AVERTISSEMENT: Ne jamais laisser le vélo garé avec un enfant sur le siège vélo enfant sans surveillance.

AVERTISSEMENT: En cas de fissure ou si la surface se décompose, cela indique que la durée de vie du siège est terminée et qu'il doit être remplacé. En cas de doute, veuillez prendre contact avec un professionnel.

AVERTISSEMENT: Toujours vérifier la température de la surface du siège avant son utilisation.

AVERTISSEMENT: Le siège enfant n'est pas adapté à une utilisation sportive.

AVERTISSEMENT: Veillez systématiquement à ce que la tête de l'enfant soit appuyée en position inclinée.

AVERTISSEMENT: Les dispositifs de sécurité supplémentaires doivent toujours être fixés.

AVERTISSEMENT: La chaise ne doit pas être utilisée comme porte-bagages et transporter une charge qui ne soit pas annoncée dans ce manuel (enfant).

AVERTISSEMENT: Ne jamais placer sur la chaise les élastiques mis à disposition à l'origine sur le porte-bagages, ou placés a posteriori car la pression continue exercée par ces élastiques peut endommager le système de fixation de la chaise et mettre en danger l'enfant et le cycliste.

AVERTISSEMENT: Pour la sécurité du cycliste, les repose-pieds doivent être en position rangée lorsqu'ils ne sont pas utilisés.



Attention

Le non-respect de ces instructions peut entraîner des blessures graves ou le décès du cycliste et/ou de l'enfant. Bobike n'est pas responsable des dommages qui pourront survenir au produit ou aux personnes, en conséquence d'installation, rangement ou montage inappropriés, d'entretien et usage incorrects, ou d'utilisation non conforme aux spécifications techniques ou

d'utilisation (non-respect des instructions d'entretien et de maintenance) ou encore de modifications ou de réparations réalisées par un tiers ou que vous aurez effectuées. En cas de doute, veuillez nous contacter ou vous diriger à votre commerçant le plus proche afin que nous puissions vous aider pour vous garantir toute la sécurité lors de vos déplacements avec le siège enfant de vélo.

Entretien

Pour garantir un bon fonctionnement et éviter les accidents, nous vous recommandons de:

- Vérifier régulièrement si le système de fixation du siège vélo enfant au vélo se trouve en bon état.
- Inspecter toutes les pièces en vérifiant leur bon fonctionnement. N'utilisez pas le siège vélo enfant si l'une des pièces est endommagée. Toute pièce défectueuse devra être remplacée. Pour tout remplacement, veuillez-vous rendre chez un revendeur **Bobike** agréé. Vous serez ainsi en mesure de trouver toutes les pièces détachées que vous souhaitez

remplacer. Vous pouvez également vous les procurer sur le site Internet www.bobike.com.

- Si vous avez souffert d'un accident avec le vélo mais que le siège vélo enfant ne semble pas endommagé, nous vous recommandons tout de même de le remplacer par un nouveau siège.
- Vérifier la propreté du siège vélo enfant ; lorsqu'il est sale, nettoyez-le avec de l'eau et du savon (n'utilisez pas de produits abrasifs, corrosifs ou toxiques) et laissez-le sécher à température ambiante.

Garantie

GARANTIE 3 ANS: Uniquement pour les composants mécaniques ayant des défauts de fabrication. Enregistrez votre produit sur www.bobike.com.

UN AN SUPPLÉMENTAIRE DE GARANTIE: Uniquement pour les composants mécaniques ayant des défauts de fabrication. Enregistrez votre siège vélo enfant sur www.bobike.com.

Important : vous devez vous inscrire dans un délai de 2 mois à partir de la date d'achat pour bénéficier de la Garantie supplémentaire d'un an Bobike.

DEMANDES DE GARANTIE

Pour bénéficier du service de garantie, vous devez conserver votre facture. Sans facture, la date de début de garantie des pièces retournées correspondra à leur date de fabrication. La garantie ne s'appliquera pas en

cas de dommage causé par l'utilisateur, notamment en cas d'accident, d'utilisation abusive, de modification du système ou d'utilisation non adaptée et contraire aux recommandations du manuel d'utilisation.

Afin de garantir que vous possédez toute l'information requise pour activer la garantie, il est nécessaire que vous gardiez l'information dont vous disposez à travers votre Étiquette de traçabilité du produit (D). Vous pouvez également garder votre information, ci-dessous.

O.F. _____

Date _____ .

* Les spécifications et la conception sont susceptibles de subir des modifications sans avertissement préalable. Pour toute question, veuillez nous contacter directement.



Bobike One® Junior

hátsó kerékpárülés csomagtartóhoz

HU.

Termékmutató

- | | |
|--|---|
| A. Ülészváz | B6. M6 csavarok |
| A2. Párna | B7. Kötegelők |
| A3. Rögzítőkapocs | C. A kerékpárvázhoz csatlakozó biztonsági öv |
| A4. Kioldógomb | C1. Biztonsági öv csatja |
| A5. Center of gravity | C2. Biztonsági öv rögzítő |
| A6. Háttámla | D. Nyomonkövethetőségi információk |
| B1. Lábvédő lemez | E. 4-ös imbusz kulcs |
| B2. Kihúzható lábtartó | F. Biztonságiöv |
| B3. Védőfóliát a villára | F1. Biztonsági csat |
| B4. Fém rögzítőlemez Ø[16-21]mm | F2. Biztonsági öv rögzítő |
| B5. Illesztőblokk | |

Különleges Szerelési Utasítások

KÖZÖS JELLEMZŐK

- Ez a gyermek-kerékpárülés nem szerelhető összecsatolható kerékpárra.
- Ez a gyermek-kerékpárülés nem használható 25 km/h, azaz 15,5 mph feletti sebességű elektromos kerékpárokon.
- Ne szerelje a gyerekülést hátsó rugótaggal ellátott kerékpárra.
- Ezt a gyermek-kerékpárülést nem szabad motorizált járművekre, például mopedekre és robogókra felszerelni.
- Ez a junior kerékpárülés csak olyan, legfeljebb 35 kg-os, legalább 1,10 m magas és 6 évesnél idősebb gyermekek szállítására alkalmas, akik képesek önállóan biztosítani és megtartani egyensúlyukat az ülésen menet közben.
- A kerékpáros és a gyermek össztömege nem haladhatja meg a kerékpár engedélyezett maximális teherbírását. A kerékpár maximális terhelésével kapcsolatos információkat a használati útmutatóban találja. Ezzel kapcsolatos információkat a gyártótól is kérhet.
- Ez a gyermek-kerékpárülés legfeljebb 25 km/h, azaz 15,5 mph feletti sebességű elektromos és speed pedelec kerékpárokon használható.
- Az ülést csak olyan kerékpárokra szabad felszerelni, amelyek rendelkeznek az ilyen típusú plusz teher szállításhoz szükséges kiegészítővel. Kérjük, olvassa

el a kerékpár és a csomagtartó használati útmutatóját.

- A gyermekülést úgy állítsa be, hogy a kerékpáros lába ne érjen az üléshez mozgás közben.
- A gyermek kényelme és biztonsága érdekében rendkívül fontos, hogy az ülés és annak alkatrészei megfelelően legyenek rögzítve. Az ülés nem csúszhat előre, hogy a gyermek ne csúszhasson ki belőle. A háttámlának enyhén hátrafelé dönthetőnek kell lennie.

CSOMAGTARTÓKHOZ: SPECIÁLIS JELLEMZŐK

- Ezt a junior kerékpárülést legalább 38 kg / 83,78 font teherbírású csomagtartóra kell felszerelni. (35 KG + Az ülés súlya).
- Biztonsági okokból ezt az ülést csak olyan csomagtartókra szabad szerelni, amelyek megfelelnek az EN ISO 11243:2016 szabványnak.
- Ezt a Junior kerékpárülést 120 és 175 mm közötti szélességű, 10-16 mm közötti csőátmérőjű csomagtartókra kell szerelni.
- A gyerekülés 26", 27,5", 28" és 29" átmérőjű kerekekkel rendelkező kerékpárokra lehet felszerelni.
- Ellenőrizze, hogy a kerékpár alkatrészei megfelelően működnek-e.
- Ellenőrizze a kerékpár használati útmutatóját, és ha bizonytalan a gyermekülés kerékpárra való felszerelésével kapcsolatban, további információért forduljon a kerékpárt értékesítő céghez.

Speciális utasítások az ülés kerékpárra történő felszereléséhez

1. Az ülés és a lábtartó védelmének összeszereléséhez egy 4. számú imbuszkulcsra van szüksége (E). Ezt az imbuszkulcsot a párna (A2) alatt, a jobb oldalon, a rugalmas párna szélének felemelésével találhatja meg.

2. Nyissa a pofákat (A3) a hordozó szélességénél nagyobbra. A pofák kinyitásához forgassa el az imbuszkulcsot (E) az óramutató járásával ellentétes irányba, miközben nyomja a kioldógombot (A4).

3. Húzza felfelé a kerékpárváz biztonsági övét (C). Győződjön meg róla, hogy a biztonsági öv nem akadályozza az ülés kerékpárra való felszerelését.

4. Helyezze az ülést a csomagtartóra úgy, hogy a pofák lazán megfognák. Az imbuszkulccsal (E) szorítsa rá.

5. A gyerekülés rendelkezik egy súlyponttal (A5) (a gyerekülésen feltüntetve), melyet a hátsó keréktengely metszési pontjára kell szerelni. Amennyiben a tengely mögé esik a súlypont, a tengely és ez utóbbi közti távolság nem haladhatja meg a 10 cm-et. Különös figyelmet kell annak szentelni az ülső felszerelésekor, hogy a biciklis utazás közben nem éri el lábaival a gyerekülést. **Megjegyzés:** Németországban a német közúti közlekedésről szóló törvény (StVZO) szerint a kerékpárüléseket úgy kell rögzíteni, hogy az ülésmélység vagy a súlypont 2/3-a a kerékpár első és a hátsó tengelye közé essen. Az ülést a nyereghez a lehető legközelebb kell felszerelni.

6. Miután sikerült jó helyre elhelyezni, az imbuszkulcsot az óramutató járásának irányába elforgatva szorítsa meg a pofákat (A3) erősen, hogy az ülés biztosan rögzüljön a csomagtartóra. A javasolt nyomaték 6 Nm.

7. Javasoljuk, hogy az ülés megrázásával ellenőrizze, hogy az ülés megfelelően és biztonságosan rögzül-e

a csomagtartóhoz. Ez a lépés rendkívül fontos a gyermek és a kerékpáros biztonsága érdekében.

8. Nyissa ki a biztonsági öv csatját (C1), és vezesse körbe a kerékpárvázon. Tartsa megfeszítve, és állítsa be az övet a képen látható módon. Gondoskodjon róla, hogy a fennmaradó meglazult öv ne érjen a kerékhez, ezért vezesse át a biztonsági öv rögzítőjén (C2). Ez a lépés rendkívül fontos a gyermek és a kerékpáros biztonsága érdekében.

9. Helyezze a villavédő fóliát (B3) arra a helyre, ahova majd a fémlemez (B4) fog kerülni. **Figyelmeztetés:** A Bobike biztosította fóliát a felső hátsó villák védelmére kell használni. A kerékpár felső hátsó villákban keletkezett károkért nem vállalunk felelősséget.

10. Az üléshez mindig használni kell a lábvédő lemezt (B1). Használatuk kötelező, mivel megakadályozzák, hogy a gyermek lába és keze hozzáérjen a kerékhez, amivel megelőzhető a balesetek. Szerelje össze a lábtartót (B2) a fém rögzítőlemezzel (B4), a rögzítőblokkal (B5), a lábvédő lemezzel (B1) és a lábtartó (B2) egymás utáni felszerelésével. Húzza meg (6 Nm) a lábtartó 2 csavarját (B6) a mellékelt imbuszkulccsal (E). Ügyeljen arra, hogy a lábvédők (B1) vízszintesen mind a kerékpár felső hátsó villákhoz, mind a csomagtartóhoz rendesen rögzítve legyenek.

11. Illessze a mellékelt, újrafelhasználható bilincseket (B7) mindkét oldalon a lábvédő lemezen lévő furatokon keresztül, és rögzítse őket a felső hátsó villához és a csomagtartóhoz. Vágja méretre az újra felhasználható kábelkötözőket.

Hogyan kell a gyermeket az ülésbe ültetni és biztonságosan rögzíteni

12. Nyissa ki a biztonsági övet (F) a csat (F1) 2 pontjának egyidejű megnyomásával és a csat kinyitásával.

8 To safely place the child on the seat you must place the bicycle on flat and solid ground for maximum bicycle stability. Even if your bicycle offers robust quick stands, you must always hold the bicycle, while placing/ removing the child. You must carry your child in your lap and safely place him on the seat.

It's forbidden for the child to climb alone on the bicycle or using the footrests to reach the seat.

13. Miután gyermeket az ülésbe ültette, helyezze az övet a gyermek dereka köré, és zárja be a csatot. **Megjegyzés:** Az utazás megkezdése előtt mindig ellenőrizze, hogy a gyermek be van-e kötve, és hogy az öv elég feszes-e, de ne legyen annyira szoros a bekötés, hogy az fájjon a gyermeknek.

Hogyan Szerelje le a Gyermekülést a Kerékpárról

14. Az ülés eltávolításához vegye le a biztonsági övet (C). Az ülés eltávolításakor a szorítószerszemet pofáinak kinyitásához forgassa el az imbuszkulcsot (E)

az óramutató járásával ellentétes irányba, miközben egyidejűleg nyomja a kioldógombot (A4).



Figyelem

Győződjön meg arról, hogy minden utasítást követett és elvégzett. Ha igen, a gyermekülés használatra kész.

A következő rész a gyermekülés használatára vonatkozó biztonsági előírásokat tartalmazza, melyeket KÖTELEZŐ ELOLVASNI.

Különleges Használati Utasítások

- A kerékpáros legalább 16 éves legyen.
- Tájékozódjon az országában hatályos, a gyerekek kerékpáros gyerekülésén történő szállítására vonatkozó jogszabályokról és előírásokról.
- Csak olyan gyermeket szállítson, aki segítség nélkül képes hosszabb ideig – legalább a tervezett kerékpárút időtartamáig – ülni maradni.
- 9 hónaposnál kisebb gyermeket ne ültessen a gyermekülésbe. Az utazó gyermeknek ugyanis egyenesen kell tartania a fejét a kerékpáros sisakban. Ajánlott orvossal konzultálni fejlődésben lévő gyermekek esetében.
- Győződjön meg arról, hogy a gyerek súlya és magassága nem haladja meg az ülés maximális megengedett teherbírását, és ezt ellenőrizze rendszeresen. A gyermekülés használata előtt mérje meg a gyermek súlyát. A gyermekülés semmilyen esetben sem használható a megengedettnél nagyobb testsúlyú gyermek szállítására.
- Időről időre ellenőrizze, hogy a gyermek súlya és magassága nem lépi-e túl az ülés maximálisan engedélyezett teherbírását.
- Győződjön meg arról, hogy a gyermek testének és ruházatának egyetlen része sem lép kapcsolatba az ülés vagy a kerékpár mozgó részeivel a gyermek növekedése során sem.
- Takarjon le minden olyan éles és hegyes részt a kerékpáron, amelyhez a gyermek esetlegesen hozzáférhet.
- Az üléshez mindig használni kell a lábvédő lemezt (B1). Használatuk kötelező, mivel megakadályozzák, hogy a gyermek lába és keze hozzáérjen a kerékhez, amivel megelőzhető a balesetek.
- Kerékvédő használata javasolt, mely megakadályozza, hogy a gyermek kezét vagy lábát a küllők közé tegye. A kerékvédő nyereg alatti használata, továbbá a nyereg belső rugókkal történő használata kötelező. Ügyeljen arra, hogy a gyermek ne tudja megakadályozni a fékezést, mert ez balesetet okozhat.
- Fedje le a szabadon lévő hátsó nyeregrugókat.
- Ha a gyermek nincs az ülésben, csatolja össze a biztonsági öv derékpántját, hogy lebegve ne érhesen a bicikli forgó részeihez (kerék, fék stb.), mivel az balesetet vagy károkat okozhat.
- Bizonyosodjon meg róla, hogy a biztonsági övek és csatok megfelelően védik a gyermeket, de nem túl szorosak, kényelmetlen érzetet keltve a gyermekben.
- Rendszeresen ellenőrizze a rögzítőket.
- Mindig használjon minden biztonsági rendszert és övet a gyermek biztonságos szállítására érdekében.
- Gyermekeit az időjárásnak megfelelően öltöztesse fel.
- Az ülésben helyet foglaló gyermekeknek melegebb öltözetet kell viselniük, mint a kerékpárosnak, és az esőtől is védeni kell őket.
- Vegye le az ülést, amikor a kerékpárt autóval szállítja (az autó külső részén). A levegő okozta turbulencia károsíthatja az ülést vagy meglazíthatja a kerékpár rögzítését, és ez balesethez vezethet.
- A kísérő személyeknek gondosan meg kell őrizniük a stabilitást/egyensúlyt, amikor a gyermeket az ülésbe helyezik.
- Győződjön meg arról, hogy a gyermek az ülésben történő utazás során megfelelő sisakot visel, amely megfelel az EN 1078:2012+A1:2012 szabványnak.
- Meleg időben az ülés és a párna, ha hosszú ideig napsugárzásnak van kitéve, átmelegedhet. Mielőtt a gyermeket az ülésbe ülteti, győződjön meg róla, hogy az ülés nem túl forró.
- Ez a gyermekülés nem alkalmas sportolásra, illetve extrém körülmények között történő használatra, mint például: enduro, vad hegyi kerékpározás, nagy úthibákkal teli úton közlekedés, ugratások és terepjárás.
- Az ülés felszerelése utáni első kerékpározáskor - biztonságos / csendes környezetben tegyen próbakört a kerékpárral, mielőtt országúton közlekedne.



Figyelmeztetések

FIGYELEM: Ne rögzítsen további csomagokat a gyermekülésre. Amennyiben további csomagja van, ne lépje túl a kerékpár teherbíró képességét, és javasoljuk, hogy a csomagokat a kerékpár elejébe helyezze.

FIGYELEM: Ne módosítsa az ülést.

FIGYELEM: Előfordulhat, hogy a kerékpár eltérően működik olyankor, amikor a gyermek az ülésben van, különösen az egyensúly, a kormányzás és a fékezés tekintetében.

FIGYELEM: Soha ne parkolja le a kerékpárt úgy, hogy a gyermeket

felügyelet nélkül az ülésben hagyja.

FIGYELEM: Bármilyen repedés, vagy ha a felület kezd szétesni, az azt jelzi, hogy az ülés élettartama lejárt, és ki kell cserélni. Kétség esetén szakemberhez kell fordulni.

FIGYELEM: Mindig ellenőrizze az ülés felszíni hőmérsékletét használat előtt.

FIGYELEM: Ez a gyermekülés nem megfelelő sporttevékenység során történő használatra.

FIGYELEM: Mindig győződjön meg arról, hogy gyermeke feje hátradöntött helyzetben, megtámasztva van.

FIGYELEM: Minden esetben fel kell erősíteni a kiegészítő biztonsági szerkezeteket.

FIGYELEM: Az ülést nem szabad csomagtartóként használni, és nem szabad mást szállítani benne, csak ami a használati utasításban szerepel: gyermek.

FIGYELEM: Soha ne helyezze az eredetileg a csomagtartóban található

gumiszalagokat az ülésre, vagy az ülés mögé, mivel a gumiszalagok által kifejtett folyamatos nyomás károsíthatja a gyermekülés rögzítő rendszerét, és veszélyeztetheti a gyermeket és a kerékpárost.

FIGYELEM: A kerékpáros biztonsága érdekében a lábtartót használaton kívül be kell hajtani.



Figyelem

A jelen használati utasítás be nem tartása a kerékpárvezető és/vagy a gyermek súlyos sérüléséhez vagy halálához vezethet! A Bobike nem vállal felelősséget a termék vagy személyi sérülés esetén, amennyiben a sérülés nem megfelelő felszerelés, tárolás vagy összeszerelés (az összeszerelési útmutató be nem tartása), helytelen karbantartás, nem rendeltetészerű vagy a műszaki

és használati utasításoknak nem megfelelő használat (a karbantartási és ápolási útmutató be nem tartása), a felhasználó vagy harmadik személy által végzett módosítások vagy javítások miatt következett be. Ha bármilyen kétsége van, kérjük, lépjen kapcsolatba velünk vagy a helyi üzlettel, hogy segíthessünk Önnek, hogy biztosítsuk az Ön és gyermeke biztonságát a kerékpárúléssel való közlekedés során.

Karbantartás

A megfelelő működés fenntartásához és a balesetek megelőzésére az alábbiakat ajánljuk figyelmébe:

- Rendszeresen ellenőrizze, hogy a gyermekülés tökéletesen van-e rögzítve a kerékpáron.
- Vizsgáljon meg minden alkatrészt, ellenőrizze megfelelő működésüket, és ne használja a gyermekülést, amennyiben valamelyik alkatrész sérült. A sérült alkatrészeket minden esetben ki kell cserélni. A megfelelő cserealkatrészek a **Bobike** hivatalos viszonteladójánál (kerékpárüzletek)

szerezhetők be. A viszonteladók listája elérhető a honlapon: **www.bobike.com**.

- Azt ajánljuk, cserélje ki a gyermekülést egy újra, ha a kerékpárral balesetet szenvedett – még akkor is, ha a gyermekülésen nincs látható sérülés.
- Ellenőrizze a gyermekülés tisztaságát, és amennyiben az piszkos, tisztítsa meg szappanos vízzel (ne használjon súrolószereket, maró hatású vagy mérgező anyagokat), ezután hagyja szobahőmérsékleten megszáradni.

Garancia

3 ÉV GARANCIA: Az összes mechanikai alkatrésze kizárólag a gyártási hibák esetében. Regisztrálja a termékét a **www.bobike.com** oldalon.

+1 ÉV EXTRA GARANCIA: Regisztrálja az ülést a **www.bobike.com** weboldalon, és egy évvel meghosszabbítjuk a garanciát.

Fontos: a Bobike Extra Garancia megszerzéséhez a vásárlástól számított két hónapon belül regisztrálnia kell.

GARANCIA IGÉNYLÉSE

Garanciaszolgáltatás igényléséhez Önnek rendelkeznie kell az eredeti nyugtával. A nyugta nélkül visszaszolgáltatót árucikkekre érvényes garancia kezdeti időpontjaként a gyártási dátumot

fogjuk tekinteni. Mindennemű garancia érvényét veszti, ha a termék sérülése baleset, visszaélészerű használat, a terméken eszközölt módosítás vagy a jelen használati utasításban leírt rendeltetészerű használatból bármiben eltérő használat eredménye.

Annak érdekében, hogy a garancia érvényesítéséhez minden szükséges információval rendelkezzen, meg kell őriznie a Nyomonkövethetőségi információs címkét (D). Az adatokat ide is feljegyezheti.

O.F. _____ .

Date _____ .

* A termék műszaki adatait és külső alakját a gyártó előzetes értesítés nélkül megváltoztathatja. Bármilyen további kérdés esetén kérjük, lépjen kapcsolatba a Bobike.



Bobike One® Junior

Seggiolino posteriore per portapacchi

IT.

Indice del Prodotto

- | | |
|---|--|
| A. Seggiolino principale | B6. Viti M6 |
| A2. Imbottitura | B7. Reggette |
| A3. Ganasce aggancio portapacchi | C. Cintura di sicurezza per telaio |
| A4. Pulsante di sblocco | C1. Fibbia della cintura di sicurezza |
| A5. Baricentro | C2. Fermo della cintura di sicurezza |
| A6. Schienale | D. Informazioni sulla tracciabilità |
| B1. Struttura di protezione dei piedi | E. Brugola N°4 |
| B2. Poggiapiedi retrattile | F. Cinture di sicurezza |
| B3. Pellicola protettiva per la forcella | F1. Fibbia di sicurezza |
| B4. Piastra di collegamento metallica Ø[16-21]mm | F2. Fermo della cintura di sicurezza |
| B5. Blocco di fissaggio | |

Istruzioni Specifiche per il Montaggio

CARATTERISTICHE COMUNI

- Il seggiolino non deve essere montato su biciclette pieghevoli.
- Il seggiolino non deve essere utilizzato su pedelec con velocità superiore a 25 km/h.
- Il seggiolino non deve essere montato su biciclette dotate di ammortizzatori posteriori.
- Il seggiolino per bicicletta non deve essere montato su veicoli a motore quali ciclomotori e scooter.
- Questo seggiolino junior per bicicletta è adatto a trasportare solo bambini con peso massimo di 35 Kg, altezza minima di 1,10 m e sopra i 6 anni che sono in grado di assicurare e mantenere l'equilibrio autonomamente sul seggiolino durante il viaggio.
- Il peso totale del ciclista e del bambino trasportato non deve superare il carico massimo consentito per la bicicletta. Le informazioni sul carico massimo sono riportate nelle istruzioni per l'utilizzo della bicicletta. È possibile inoltre contattare il produttore per eventuali chiarimenti a proposito.
- Questo seggiolino per bambini può essere utilizzato su biciclette elettriche fino a 25 km/h.
- Il seggiolino può essere montato solo su una bicicletta adatta per il fissaggio di tali carichi aggiuntivi. Si prega di consultare il manuale di istruzioni della bicicletta e del portapacchi.
- La posizione del seggiolino deve essere regolata

in modo che chi guida la bicicletta non tocchi il seggiolino con i piedi mentre pedala.

- È molto importante sistemare correttamente il seggiolino e i suoi componenti per un migliore comfort e sicurezza del bambino. È inoltre importante che il seggiolino non sia inclinato in avanti per evitare che il bambino possa scivolare. È importante anche che lo schienale sia leggermente inclinato all'indietro.

PER PORTAPACCHI: CARATTERISTICHE SPECIFICHE

- Questo seggiolino junior per bicicletta deve essere montato su un portapacchi da almeno 38 kg. (35 KG + peso del seggiolino).
- Per ragioni di sicurezza questo seggiolino deve essere montato esclusivamente sul portapacchi conforme alla norma EN ISO 11243:2016.
- Questo seggiolino per bicicletta Junior deve essere montato su portapacchi con una larghezza tra 120 e 175 mm, e un diametro del tubo tra 10-16 mm.
- Il sedile per bimbo può essere montato su biciclette con ruote del diametro di 26", 27,5", 28" e 29".
- Controllare che tutte le parti della bicicletta funzionino regolarmente, con il seggiolino montato.
- Consultare le istruzioni della bicicletta e per qualsiasi dubbio relativo al montaggio del seggiolino sulla bicicletta, contattare il distributore per ulteriori informazioni.

Istruzioni specifiche per il montaggio del Seggiolino sulla Bicicletta

1. Per montare il seggiolino e la protezione del poggiapiedi è necessaria una chiave esagonale n. 4 (E). Potete trovare questa chiave esagonale sotto

l'imbottitura (A2) sul lato destro sollevando il bordo flessibile del cuscino.

2. Aprire le ganasce (A3) ad un'apertura più ampia

della larghezza del portapacchi. Per aprire le ganasce utilizzare la chiave esagonale (E) in senso antiorario mentre si preme il pulsante di sblocco (A4).

3. Tirare la cintura di sicurezza del telaio della bicicletta (C) verso l'alto. Assicuratevi che non interferisca con il montaggio della sella sulla bicicletta.

4. Posizionare il seggiolino sul portapacchi in modo tale da in modo da bloccare leggermente le ganasce sul portapacchi. Utilizzare la chiave (E) per stringere.

5. Il seggiolino ha un centro di gravità (A5), indicato sul seggiolino, che deve essere posizionato davanti all'asse della ruota posteriore. Se posizionato dietro l'asse, la distanza non deve superare i 10 cm. Particolare cura deve essere posta nel posizionamento del seggiolino per bambini per assicurare che il ciclista non tocchi il seggiolino con i piedi mentre sta pedalando. **Nota:** in Germania, secondo il codice stradale tedesco StVZO, i seggiolini per bicicletta possono essere fissati solo in modo che 2/3 della profondità del seggiolino o il baricentro del seggiolino stesso si trovi tra l'asse anteriore e quello posteriore della bicicletta. Il seggiolino deve essere montato il più vicino possibile alla sella.

6. Una volta posizionato correttamente, stringere con la forza necessaria le ganasce (A3) in modo che il seggiolino sia fissato saldamente al portapacchi ruotando la chiave esagonale in senso orario. Si consiglia di utilizzare una coppia di 6Nm.

7. Sugeriamo di provare a muovere il seggiolino per assicurarsi che sia correttamente e saldamente fissato al portapacchi della bicicletta. È estremamente importante per la sicurezza del bambino e del ciclista.

8. Iniziare ad aprire la fibbia della cintura di sicurezza (C1) e passarla intorno al telaio della bicicletta. Regolare la cintura tensionando come mostrato nella figura. Assicurarsi che la cintura penzolante non entri in contatto con la ruota, quindi farla passare attraverso il fermo della cintura di sicurezza (C2). Questa operazione è estremamente importante per la sicurezza del bambino e del ciclista.

9. Posizionare la pellicola protettiva della forcella (B3) intorno al punto in cui si intende applicare la piastra metallica. **Avvertenza:** Bobike fornisce questa pellicola da utilizzare per la protezione del telaio. Non assumiamo alcuna responsabilità per eventuali danni al telaio della bicicletta.

10. Il seggiolino deve essere sempre utilizzato con le strutture di protezione dei piedi (B1). Il loro uso è obbligatorio, in quanto impediscono che i piedi e le mani del bambino non vengano a contatto con la ruota, evitando così incidenti. Montare il poggia piedi (B2) inserendo successivamente la piastra metallica di fissaggio (B4), il blocco di fissaggio (B5), la struttura di protezione dei piedi (B1) e il poggia piedi (B2). Stringere (6Nm) le 2 viti (B6) del poggia piedi con la chiave esagonale in dotazione (E). Assicurarsi che le strutture di protezione dei piedi (B1) siano posizionate orizzontalmente e correttamente fissati sia al telaio della bicicletta che al portapacchi.

11. Posizionare le fascette riutilizzabili in dotazione (B7) su ciascun lato attraverso i fori asolati della piastra di protezione dei piedi e fissarli al montante e al portapacchi. Tagliare a misura le fascette riutilizzabili.

Come posizionare saldamente e in sicurezza il bambino sul seggiolino

12. Aprire la cintura di sicurezza (F) premendo contemporaneamente i 2 punti di ritenuta (F1) e aprendo la fibbia.

Per sistemare il bambino sul seggiolino in modo sicuro, è necessario posizionare la bicicletta su un terreno piano e solido per garantire la massima stabilità della bicicletta. Anche se la bicicletta è dotata di robusti cavalletti, è necessario mantenere sempre la bicicletta, mentre si posiziona e rimuove il bambino. Il bambino deve essere preso in braccio e posizionato

in modo sicuro sul seggiolino. **È proibito far salire il bambino da solo sulla bicicletta o usando i poggia piedi per raggiungere il seggiolino.**

13. Dopo aver sistemato il bambino nel seggiolino, allacciare la cintura intorno alla vita del bambino e agganciare la fibbia. Nota: Prima di iniziare il viaggio, verificare sempre che il bambino sia ben saldo e che la cintura sia ben aderente, ma in modo che non causi fastidio e non faccia male al bambino.

Come Rimuovere il tuo Seggiolino dalla Bicicletta

14. Togliere la cintura di sicurezza (C) per rimuovere il seggiolino. Per smontare il seggiolino, aprire le ganasce ruotando la chiave esagonale (E) in senso

antiorario premendo contemporaneamente il pulsante di sblocco (A4).



Attenzione

Assicurarsi di aver osservato e realizzato le istruzioni fornite. In caso affermativo, il seggiolino è pronto all'uso.

È OBBLIGATORIO LEGGERE INTEGRALMENTE il capitolo che segue sulle istruzioni di sicurezza riguardanti l'uso del seggiolino.

Istruzioni Specifiche di Utilizzo

- La persona che guida la bicicletta deve avere almeno 16 anni.
- Verificare se nel proprio paese sono in vigore leggi specifiche in materia di trasporto di bambini su seggiolini per biciclette.
- Portare solo bambini in grado di stare seduti senza aiuto per un lungo periodo di tempo, almeno per la durata del giro in bicicletta.
- Non trasportare sul seggiolino bambini di età inferiore ai 9 mesi. Per poter essere trasportato, il bambino deve essere in grado di mantenersi seduto, con la testa eretta, indossando un casco da bicicletta. Per qualsiasi chiarimento sullo stadio di sviluppo del bambino, consultare un medico.
- Assicurarsi che il peso e l'altezza del bambino non superino la capacità massima del seggiolino. Controllare a intervalli regolari. Controllare il peso del bambino prima di utilizzare il seggiolino portabimbo. In nessuna circostanza si deve utilizzare il seggiolino per trasportare bambini il cui peso è superiore al limite consentito.
- Assicurarsi di controllare di tanto in tanto che il peso e l'altezza del bambino non superino il carico massimo ammissibile del seggiolino.
- Assicurarsi che nessuna parte del corpo o dei vestiti del bambino possa entrare in contatto con le parti mobili del seggiolino o della bicicletta. Questo controllo deve essere effettuato regolarmente man mano che il bambino cresce.
- Proteggere eventuali oggetti appuntiti della struttura della bicicletta che possono essere raggiunti dal bambino (per esempio cavi usurati).
- Il seggiolino deve essere sempre utilizzato con le strutture di protezione dei piedi (B1) Il loro uso è obbligatorio, in quanto impediscono che i piedi e le mani del bambino non vengano a contatto con la ruota, evitando così incidenti.
- Si raccomanda di collocare un copriruota per evitare che il bambino introduca i piedi o le mani nei raggi. È obbligatorio utilizzare una protezione sotto il sellino oppure un sellino dotato di molle interne, e verificare che il bambino non abbia accesso alla zona dei freni, al fine di evitare incidenti. Questi accorgimenti devono essere rivisti man mano che il bambino cresce.
- Coprire le molle posteriori esposte della sella.
- Quando il seggiolino non viene utilizzato, allacciare la fibbia della cintura di sicurezza, per impedire che le fibbie stesse rimangano penzolanti ed entrino in contatto con le parti in movimento della bicicletta, come ruote, freni, ecc., perché potrebbero causare incidenti o subire danni.
- Assicurarsi che il bambino sia ben saldo al seggiolino, controllando che tutte le cinture di sicurezza e le cinghie siano saldamente allacciate, ma non così strette da causare disagio al bambino.
- Controllare spesso gli elementi di fissaggio per assicurarsi che siano ben serrati.
- Utilizzare sempre tutti i sistemi di ritenuta di sicurezza e le cinghie per garantire che il bambino sia seduto sul seggiolino in totale sicurezza.
- Vestire il bambino con indumenti adeguati alle condizioni meteorologiche.
- Il bambino nel seggiolino deve indossare indumenti più pesanti rispetto al guidatore e deve essere protetto dalla pioggia.
- Togliere il seggiolino quando si trasporta la bicicletta in automobile (all'esterno dell'automobile). Le turbolenze d'aria potrebbero danneggiare il seggiolino o allentare gli elementi di fissaggio alla bicicletta, con il rischio di provocare incidenti.
- Gli adulti accompagnatori devono valutare attentamente la stabilità / equilibrio sedendo il bambino nel seggiolino montato sulla bicicletta.
- Assicurarsi che i bambini indossino un casco adatto, conforme alla norma EN 1078:2012+A1:2012, mentre viaggiano sul seggiolino.
- Il seggiolino e l'imbottitura possono riscaldarsi, se esposti al sole per periodi prolungati. Assicurarsi che non siano troppo caldi prima di accomodarvi il bambino.
- Questo seggiolino non è adatto all'uso durante le attività sportive o in condizioni estreme come per esempio: enduro, mountain bike enduro, grandi buche, salti e modalità off-road.
- Pedalare per la prima volta con il seggiolino montato in un ambiente sicuro e silenzioso prima di andare in strada.



Avvertenza

AVVERTENZA: Non collocare nessun tipo di bagaglio supplementare sul seggiolino. Se si ha un bagaglio extra, la capacità di carico della bicicletta non deve essere superata e si consiglia di collocarlo sulla parte anteriore della bici.

AVVERTENZA: Non modificare il seggiolino.

AVVERTENZA: La guida e la manovrabilità della bicicletta potrebbero risultare diverse quando si trasporta un bambino nel seggiolino, in

particolare per quanto riguarda l'equilibrio il controllo dello sterzo e la frenata.

AVVERTENZA: Non lasciare mai la bicicletta parcheggiata lasciando il bambino incustodito nel seggiolino.

AVVERTENZA: La presenza di una qualsiasi fessura o crepa, o se la superficie inizia a decomporsi significa che il seggiolino è giunto al termine del ciclo di vita utile. In caso di dubbio, contattare un professionista.

AVVERTENZA: Controllare sempre la temperatura della superficie del seggiolino prima dell'uso.

AVVERTENZA: Questo seggiolino non è adatto all'uso durante le attività sportive.

AVVERTENZA: Assicurarsi sempre che la testa del bambino sia ben supportata anche in posizione reclinata.

AVVERTENZA: I dispositivi di sicurezza supplementari devono sempre essere fissati.

AVVERTENZA: Il seggiolino non deve essere usato come portabagagli e non

deve trasportare alcun carico diverso da quello specificato in questo manuale, ovvero, un bambino.

AVISO: Non collocare mai sul seggiolino gli elastici in dotazione con il portapacchi o acquistati separatamente, poiché la pressione continua esercitata da questi elastici può danneggiare il sistema di ancoraggio del seggiolino e mettere in pericolo il bambino e il ciclista.

AVISO: Per la sicurezza del ciclista, i poggiatesta devono essere ripiegati quando non vengono utilizzati.



Attenzione

Non rispettare le presenti istruzioni per il funzionamento può provocare serie ferite o la morte del ciclista e/o del bambino. Bobike non è responsabile per eventuali danni al prodotto o alle persone derivanti da un'installazione, conservazione o montaggio non corretti (mancato rispetto delle istruzioni di montaggio), manutenzione e uso impropri o non conformi alle

specifiche tecniche o di utilizzo (mancato rispetto delle istruzioni relative alla manutenzione e alla cura), modifiche o riparazioni effettuate dall'utente o da terzi. In caso di dubbi, si prega di contattarci o di contattare il vostro negozio in modo da potervi fornire assistenza e garantire la vostra sicurezza e quella del vostro bambino durante la guida con il seggiolino per bicicletta.

Manutenzione

• Per un funzionamento ottimale del seggiolino ed evitare incidenti, vi consigliamo di eseguire le seguenti operazioni:

• Controllare regolarmente il sistema di fissaggio del seggiolino alla bicicletta e assicurarsi che sia in perfette condizioni.

• Controllare che tutti i componenti del seggiolino siano in perfette condizioni. Non usare il seggiolino se uno dei componenti è danneggiato.

I componenti danneggiati devono essere sostituiti.

Per qualsiasi sostituzione recarsi presso un rivenditore **Bobike** autorizzato. Qui sarà possibile trovare tutti i pezzi di ricambio da sostituire dove troverete i componenti di ricambio corretti che potrete acquistare anche sul sito internet **www.bobike.com**

• Se si è avuto un incidente con la bicicletta e anche se il seggiolino non presenta danni visibili, è consigliabile sostituirlo con uno nuovo.

• Lavare il seggiolino con acqua e sapone, (non usare prodotti abrasivi corrosivi o tossici).

Garanzia

GARANZIA DI 3 ANNI: Tutti i componenti meccanici solo per difetti di produzione. Registrate il vostro prodotto sul sito **www.bobike.com**.

GARANZIA ADDIZIONALE DI 1 ANNO: Basterà registrare il seggiolino in **www.bobike.com** per ricevere un altro anno di garanzia.

Importante: è necessario registrarsi entro 2 mesi dalla data di acquisto per ricevere la Garanzia Addizionale di 1 anno di Bobike.

RICHIESTA DI GARANZIA

Per usufruire del nostro servizio di garanzia è necessario conservare la ricevuta di acquisto. Per i prodotti restituiti senza ricevuta di acquisto verrà considerata come data di inizio del periodo di

garanzia la data di produzione. La garanzia perde validità se il prodotto dovesse essere danneggiato in seguito ad incidente, uso incorretto, manomissione del prodotto o utilizzo errato.

Per garantire di disporre di tutte le informazioni necessarie per attivare la garanzia è necessario conservare le informazioni della vostra Etichetta informativa sulla rintracciabilità (D). È inoltre possibile registrare qui le informazioni.

O.F. _____.

Data _____.

* Le specifiche e il design sono soggetti a cambiamenti senza preavviso. Per qualsiasi dubbio o situazione si prega di contattare Bobike.



Bobike One® Junior

bagagedrager bevestiging

NL

Inhoudsopgave Van Het Product

- | | |
|---|---|
| A. Zitje | B6. Bouten M6 |
| A2. Zitkussentje | B7. Tiewraps |
| A3. Klem mechanisme | C. Veiligheidsriem voor het fietsframe |
| A4. Ontgrendelingsknop | C1. Gesp van de veiligheidsriem |
| A5. Zwaartepunt | C2. Houder voor de veiligheidsriem |
| A6. Rugleuning | D. Traceerbaarheidgegevens |
| B1. Voetbeschermingsplaatje | E. Inbussleutel nr.4 |
| B2. Inklapbare voetensteun | F. Veiligheidsgordel |
| B3. Beschermhuls | F1. Gesp veiligheidsgordel |
| B4. Metalen montage plaat Ø[16-21]mm | F2. Houder voor de veiligheidsriem |
| B5. Bevestigingsblok | |

Specifieke Bevestigingsinstructies

ALGEMENE KENMERKEN

- Dit fietszitje mag niet worden bevestigd op een vouwfiets.
- Dit fietszitje mag niet worden bevestigd op een speed pedelec die sneller kan dan 25 km/u (16 mph).
- Dit fietszitje niet bevestigen op fietsen die uitgerust zijn met achtervering.
- Dit fietszitje mag niet worden bevestigd op gemotoriseerde voertuigen zoals brommers en scooters.
- Dit fietszitje mag alleen worden gebruikt voor het vervoer van kinderen ouder dan 6 jaar, met een minimumlengte van 110cm en gewicht tot maximaal 35 kg, die zelf rechtop kunnen blijven zitten tijdens de rit.
- Het gezamenlijke gewicht van de fietser en het vervoerde kind mag nooit meer bedragen dan de maximale toegestane capaciteit van de fiets. Informatie over de maximale belasting vindt u in de handleiding van de fiets. U kunt voor deze vraag ook contact opnemen met de fabrikant.
- Dit fietszitje mag worden bevestigd op elektrische fietsen met een maximumsnelheid van 25 km/u (16 mph).
- Het fietszitje mag alleen bevestigd worden op fietsen die geschikt zijn om de extra belasting te dragen. Raadpleeg de gebruikshandleiding van uw fiets en bagagedrager.
- Plaats het fietszitje zo dat de fietser tijdens het

fietsen niet met de voeten tegen het fietszitje aankomt.

- Het is erg belangrijk om het fietszitje en zijn onderdelen op de juiste wijze te monteren voor optimaal comfort en veiligheid van het kind. Het is ook belangrijk dat het fietszitje niet naar voren helt, zodat het kind er niet uit kan glijden. Verder is het ook van belang dat de rugsteun enigszins naar achteren helt.

VOOR BAGAGEDRAGERS: SPECIFIEKE KENMERKEN

- Dit juniorzitje mag gemonteerd worden op bagagedragers die een draagvermogen hebben van tenminste 37 kg (35 kg + het gewicht van het zitje).
- Om veiligheidsredenen mag dit juniorzitje alleen gemonteerd worden op bagagedragers die voldoen aan de norm EN ISO 11243:2016.
- Dit juniorzitje mag gemonteerd worden op bagagedragers met een breedte tussen 120 en 175 mm en een buis diameter van 10 tot 16mm.
- Het kinderzitje kan worden gemonteerd op fietsen met een wieldiameter van 26, 27,5, 28 tot 29 inch.
- Controleer of alle onderdelen van de fiets goed werken nadat het fietszitje erop gemonteerd is.
- Lees de instructies van de fiets door. Mocht u dan nog twijfels hebben of het fietszitje geschikt is voor uw fiets, neemt u contact op met de leverancier van uw fiets voor meer informatie.

Specifieke Instructies voor de Bevestiging van het Fietszitje op de Fiets

1. Voor het monteren van het zitje en de voetbescherming heb je nodig een standaard inbussleutel nr. 4 (E). Deze kun je vinden onder het kussentje (A2) door de onderrand van het

kussentje aan de rechterzijde een klein beetje op te tillen.

2. Open het klem mechanisme (A3), totdat de opening breder is dan de bagagedrager. Om het klem mechanisme te openen draait u de inbussleutel (E) tegen de klok in rond en drukt u tegelijkertijd de ontgrendelingsknop (A4) in.

3. Haal de veiligheidsriem voor het fietsframe (C) naar boven. Zorg ervoor dat die niet in de weg kan komen te zitten van het bevestigen van het fietszitje op de fiets.

4. Plaats het zitje zo over de bagagedrager dat die het klem mechanisme lichtjes raakt. Gebruik de inbussleutel (E) om het zitje vast te zetten.

5. Het zwaartepunt van het kinderzitje (A5) (aangegeven op het kinderzitje) moet zich voor de as van het achterwiel bevinden. Als het zich achter de as bevindt, dan mag het zich niet verder dan 10 cm achter de as bevinden. Let er bij het vastmaken van het kinderzitje goed op dat de fietser tijdens het fietsen het kinderzitje niet met zijn/haar voeten raakt. **Let op:** In Duitsland moet volgens de Duitse verkeerswet StVZO het fietszitje zo geplaatst zijn dat 2/3 van de diepte van het zitje of het zwaartepunt zich tussen de voor- en achteras van de fiets bevindt. Installeer het fietszitje zo dicht mogelijk bij het zadel.

6. Zodra de plaatsing van het fietszitje goed is, draait u het klem mechanisme (A) krachtig vast, totdat het fietszitje stevig op de bagagedrager is vastgezet. U doet dit door de inbussleutel met de klok mee te draaien. Voor het vastdraaien raden we een aanhaalmoment van 6 Nm aan.

7. We raden aan om het fietszitje te schudden om te controleren of het goed en stevig op de

bagagedrager is vastgezet. Dit is uiterst belangrijk voor de veiligheid van het kind en de fietser.

8. Open de gesp van de veiligheidsriem (C1) en haal die om het fietsframe heen. Stel de riem af terwijl deze gespannen is, zoals in de afbeelding weergegeven. Let erop dat het losse deel van de riem niet in aanraking met het wiel mag komen. Haal dat daarom door de houder voor de veiligheidsriem (C2). Deze stap is uiterst belangrijk voor de veiligheid van het kind en de fietser.

9. Breng de beschermingshuls voor de achterspoel (B3) aan rond de plek waar u de metalen montage plaat (B4) gaat installeren. **Waarschuwing:** Bobike levert deze huls om op de achterspoel aan te brengen en deze te beschermen. We zijn niet verantwoordelijk voor eventuele beschadigingen van de achterspoel.

10. Het fietszitje moet altijd met de voetbeschermingsplaatjes (B1) worden gebruikt. Het gebruik ervan is verplicht omdat ze ervoor zorgen dat de voeten en handen van het kind niet met het wiel in aanraking kunnen komen en dus ongelukken voorkomen. Zet de voetsteun in elkaar door achtereenvolgens de metalen montage plaat (B4), het bevestigingsblok (B5), het voetbeschermingsplaatje (B1) en de voetsteun (B2) aan te brengen. Draai de 2 schroeven (B6) van de voetsteun vast met de meegeleverde inbussleutel (E) (6 Nm). Zorg ervoor dat de voetbeschermers (B1) horizontaal worden geplaatst en goed zijn vastgezet op zowel de achterspoel van de fiets als op de bagagedrager.

11. Plaats de meegeleverde herbruikbare tielwraps (B7) aan elke zijde door de juiste kleine openingen van het voetbeschermingsplaatje en zet ze aan de fietsvoel en de bagagedrager vast. Knip de herbruikbare kabelbinders op maat.

Hoe het kind veilig in het fietszitje te plaatsen en goed vast te zetten

12. Open de veiligheidsgordel (F) door tegelijkertijd op de 2 punten van het slotje (F1) te duwen en de gesp te openen.

Om het kind veilig in het fietszitje te plaatsen moet de fiets op een vlakke en stevige ondergrond staan, zodat die zo stabiel mogelijk staat. Zelfs als de standaard van uw fiets zeer robuust is, dan nog moet u de fiets altijd vasthouden wanneer u het kind in het fietszitje plaatst of er weer uit haalt. Draag uw kind op uw schoot en plaats het veilig in het fietszitje.

Het is verboden voor het kind om in z'n eentje op de fiets te klimmen of om de voetsteunen te gebruiken om bij het fietszitje te komen.

13. Wanneer u uw kind in het stoeltje heeft geplaatst, bevestig de gordel om het middel van het kind en klik de gesp dicht. **Let op:** voordat u een ritje gaat maken, moet u altijd goed controleren of het kind goed vast gesespt zit en of de gordel niet zo strak zit dat het kind pijn heeft.

Hoe Het Fietszitje Van De Fiets Te Verwijderen

14. Maak de veiligheidsriem voor de fiets (C) los en verwijder deze om het fietszitje te verwijderen. Voor het verwijderen van het fietszitje opent u het klem

mechanisme door de inbussleutel (E) tegen de klok in rond te draaien en tegelijkertijd de ontgrendelknop (A4) in te drukken.



Let Op

Zorg ervoor u alle opgegeven instructies volledig opgevolgd heeft. Als dat het geval is, dan is het fietszitje klaar voor gebruik.

HET IS VERPLICHT OM het volgende hoofdstuk over veiligheidsinstructies voor het gebruik van uw fietszitje TE LEZEN.

Specifieke Gebruiksaanwijzingen

- De fietser moet ten minste 16 jaar oud zijn.
- Stel u op de hoogte van de wetgeving en nationale regelgeving voor uw land met betrekking tot het vervoeren van kinderen in zitjes die op fietsen bevestigd zijn.
- Vervoer alleen kinderen die een langere periode zelfstandig stil kunnen zitten, of ten minste voor de duur van het fietsritje.
- Vervoer in dit fietszitje geen kind dat jonger is dan 9 maanden. Om vervoerd te mogen worden, moet het kind rechtop kunnen zitten met het hoofd rechtop terwijl het een fietshelm draagt. Raadpleeg een arts als de groei van het kind twijfel oplevert.
- Let er goed op dat het gewicht en de lengte van het kind niet boven de maximale capaciteit van het fietszitje uitkomen en controleer dit regelmatig. Controleer het gewicht van het kind voordat u het fietszitje gaat gebruiken. In geen geval mag u het fietszitje gebruiken om een kind te vervoeren dat een hoger gewicht heeft dan toegestaan is.
- Controleer geregeld of het gewicht en de lengte van het kind de maximaal toegestane belasting van het fietszitje niet overschrijden.
- Let erop dat niets van het lichaam of de kleding van het kind in aanraking kan komen met de bewegende delen van de fiets. Blijf dit tijdens de groei van het kind regelmatig controleren.
- U moet elk scherp of puntig voorwerp op de fiets waar het kind bij kan bedekken (zoals gerafelde kabels).
- Het fietszitje moet altijd met de voetbeschermingsplaatjes (B1) worden gebruikt. Het gebruik ervan is verplicht omdat ze ervoor zorgen dat de voeten en handen van het kind niet met het wiel in aanraking kunnen komen en dus ongelukken voorkomen.
- Wij raden u aan om jasbeschermers te gebruiken om te voorkomen dat het kind zijn handen of voeten tussen de spaken steekt. Het is verplicht om de onderkant van het zadel te beschermen of om een zadel met ingebouwde vering te gebruiken. Zorg er ook voor dat het kind niet bij de remmen kan komen, om ongelukken te voorkomen. Deze maatregelen

- moeten aan de leeftijd van het kind aangepast worden.
- Scherm eventueel blootliggende zadelferen af.
- Als het fietszitje niet gebruikt wordt, zet dan de veiligheids gordels vast, zodat deze niet in contact kunnen komen met een draaiend onderdeel van de fiets, zoals de wielen, remmen e.d. Doet u dit niet dan kan dit tot ongelukken of beschadigingen leiden.
- Zet het kind stevig vast in het fietszitje en zorg dat alle veiligheids gordels en banden stevig aangetrokken zijn, maar niet zo vast dat het kind er hinder van ondervindt.
- Controleer regelmatig of deze klemmen nog steeds veilig vastzitten.
- Gebruik altijd de veiligheids gordels om er zeker van te zijn dat het kind goed vastzit in het fietszitje.
- Kleed het kind passend afhankelijk van de weersomstandigheden.
- Kinderen in fietszitjes moeten warmer aangekleed zijn dan de fietser en moeten tegen de regen beschermd zijn.
- Haal het fietszitje van de fiets af als u de fiets aan of op een auto (buitenkant) vervoert. Door turbulentie kan het fietszitje beschadigd raken of kan er een sluiting losraken wat tot een ongeluk kan leiden.
- De begeleiders moeten zeer goed letten op de stabiliteit / balans van de fiets wanneer het kind in het fietszitje wordt geplaatst.
- Zorg ervoor dat het kind tijdens elke tocht in het fietszitje een geschikte fietshelm draagt die voldoet aan EN 1078:2012+A1:2012.
- Het fietszitje en de bekleding kunnen heet worden als ze lange tijd aan de zon blootgesteld zijn. Controleer of ze niet te heet zijn, voordat u het kind erin zet.
- Dit fietszitje is niet geschikt voor gebruik tijdens sportactiviteiten of onder extreme omstandigheden, zoals bij: enduro, hard mountainbiken, grote gaten in de weg, springen met de fiets of offroad paden.
- Wanneer u het fietszitje voor het eerst op uw fiets hebt bevestigd: fiets eerst in een veilige/rustige omgeving om aan het fietszitje te wennen voordat u de grote weg op gaat.



Waarschuwingen

WAARSCHUWING: Maak geen extra bagage aan het fietszitje vast. Als u extra bagage meeneemt, let er dan op dat het draagvermogen van de fiets niet wordt overschreden. En we raden aan om de bagage voorkant op de fiets te plaatsen.

WAARSCHUWING: Breng geen wijzigingen aan het fietszitje aan.

WAARSCHUWING: Wanneer er een kind in het fietszitje zit, kan de bediening van de fiets anders aanvoelen, met name met betrekking tot de balans, het sturen en het remmen.

WAARSCHUWING: Laat een fiets nooit zonder toezicht geparkeerd staan met een kind in het fietszitje.

WAARSCHUWING: Bij een eerste barst of zodra het oppervlak los begint te laten, is het einde van de levensduur van het fietszitje bereikt en moet u het vervangen. Raadpleeg in geval van twijfel een deskundige.

WAARSCHUWING: Controleer altijd vóór elk gebruik de oppervlaktetemperatuur van het fietszitje.

WAARSCHUWING: Dit fietszitje is niet geschikt om te gebruiken tijdens sportactiviteiten.

WAARSCHUWING: Zorg ervoor dat het hoofd van uw kind altijd wordt ondersteund wanneer het kind achterover geleund ligt.

WAARSCHUWING: Extra veiligheidsvoorzieningen moeten altijd vastge maakt worden.

WAARSCHUWING: Het fietszitje mag niet als bagagedrager worden gebruikt en mag enkel vervoeren waar het volgens deze handleiding voor is bedoeld: een kind.

WAARSCHUWING: Plaats nooit de oorspronkelijke snelbinders van de bagagedrager over of achter het fietszitje. De voortdurende kracht die door deze elastische binders wordt uitgevoerd, kan het bevestigingssysteem van het fietszitje beschadigen en het kind en de fietser in gevaar brengen.

WAARSCHUWING: Voor de veiligheid van de fietser moeten de voetsteunen worden ingeklapt wanneer deze niet worden gebruikt.



Let Op

Het niet naleven van deze gebruiksaanwijzingen kan leiden tot ernstige verwondingen of het overlijden van de fietser en/of kind. Bobike is niet aansprakelijk voor schade aan het product of aan personen, die voortkomt uit het onjuist installeren, opslaan of monteren (niet navolgen van de montage-instructies), onjuist onderhouden, misbruik of gebruik dat niet voldoet aan de

technische of gebruiksspecificaties (niet navolgen van de instructies voor onderhoud en verzorging), aanpassingen of reparaties uitgevoerd door u of door derden. Neem bij vragen contact met ons op of met uw plaatselijke winkelier, zodat we u kunnen helpen de veiligheid van u en uw kind te garanderen bij het gebruik van uw fietszitje op uw fiets.

Onderhoud

Voor een goede werking en om ongelukken te voorkomen raden we u het volgende aan:

- Controleer regelmatig het bevestigingssysteem waarmee het fietszitje aan de fiets vastzit om te zien of het in goede staat verkeert.
- Controleer of alle onderdelen van het fietszitje naar behoren functioneren. Gebruik het fietszitje niet als er een onderdeel kapot is. Beschadigde onderdelen moeten vervangen worden. Voor een nieuw onderdeel moet u naar een rijwielpecialzaak gaan die ook een erkende

Bobike-leverancier is. U kunt ze vinden op de website: **www.bobike.com**.

- Ook als u een ongeluk met de fiets heeft gehad en het fietszitje geen zichtbare schade opgelopen heeft, dan nog raden wij u aan om het fietszitje in te ruilen voor een nieuwe.
- Maak het fietszitje zo nu en dan schoon met water en zeep (geen schuurmiddelen of corrosieve of giftige stoffen gebruiken). Het zitkussentje kan in een lauwwarm sopje gewassen worden en vervolgens opgehangen worden om te drogen.

Garantie

3 JAAR GARANTIE: alleen op de mechanische onderdelen in het geval van fabricagefouten. Registreer uw product op **www.bobike.com**.

+ 1 EXTRA JAAR GARANTIE: Registreer uw fietszitje op **www.bobike.com** en krijg één jaar extra garantie.

Let op: om in aanmerking te komen voor het extra jaar garantie van Bobike moet u het fietszitje binnen 2 maanden vanaf de aankoopdatum geregistreerd hebben.

GARANTIECLAIMS

Om in aanmerking te komen voor de garantieservice, moet u uw originele kassabon bewaard hebben. Als er een artikel zonder een kassabon geretourneerd wordt, dan gaat de garantie in vanaf de

fabricagedatum. Elke garantie vervalt als het product beschadigd is als gevolg van een val, misbruik of aanpassingen aan het systeem door de gebruiker, of als het product gebruikt is op een andere wijze dan bedoeld, zoals in deze handleiding beschreven is.

Om er zeker van te zijn dat u alle vereiste informatie hebt om van de garantie gebruik te kunnen maken, bewaart u de gegevens van uw label met de informatie voor de traceerbaarheid (D). U kunt de informatie ook hier noteren.

O.F. _____.

Datum _____.

* De specificaties en het ontwerp kunnen zonder voorafgaande kennisgeving gewijzigd worden. Aarzel bij eventuele vragen niet om contact met ons op te nemen.



Bobike One® Junior

bakmontert barnesete for bagasjebrett

NO.

Innholdsfortegnelse for produkt

- | | |
|--|---|
| A. Barnesete for sykkel | B6. Bolter M6 |
| A2. Pute | B7. Buntelbånd |
| A3. Klemmemekanisme | C. Sikkerhetsbelte for sykkelramme |
| A4. Utløserknapp | C1. Sikkerhetsspenne |
| A5. Tyngdepunkt | C2. Sikkerhetsbelte |
| A6. Ryggstøtte | D. Sporinginformasjon |
| B1. Plate for fotbeskyttelse | E. Umbrakonøkkel Nr.4 |
| B2. Uttrekkbar fotstøtte | F. Sikkerhetsbelte |
| B3. Beskyttelsesfilmen for gaffelen | F1. Sikkerhetsspenne |
| B4. Metallfesteplate Ø[16-21]mm | F2. Sikkerhetsbelte |
| B5. Festeblokk | |

Spesifikk Monteringsanvisning

VANLIGE FUNKSJONER

- Dette barnesetet må ikke monteres på sammenleggbare sykler.
- Dette barnesetet må ikke brukes på speed-pedelecter i over 25 km/t / 15,5 mph.
- Dette barnesetet for sykkel må ikke monteres på sykler med støtdempere bak.
- Dette barnesetet må ikke monteres på motoriserte kjøretøy som mopeder og scootere.
- Dette barnesykkelsetet er kun egnet for barn med en maksimal vekt på 35 kg, er minst 1,10 m høye og over 6 år gamle, som er i stand til å holde seg fast og holde balansen selv på setet under bruk.
- Den totale vekten av syklisten og det transporterte barnet må ikke overskride maksimalt tillatt belastning for sykkelen. Informasjon om maksimal belastning finnes i bruksanvisningen for sykkelen. Du kan også kontakte produsenten angående dette spørsmålet.
- Dette barnesetet kan brukes på el-sykler og speed pedelecs opptil 25 km/t / 15,5 mph.
- Setet skal kun monteres på en sykkel som egner seg for festing av slik ekstra belastning. Vennligst les håndboken med anvisninger for sykkelen eller bagasjeholderen.
- Posisjonen til barnesetet må bli justert slik at syklisten ikke berører barnesetet med føttene ved bevegelse.
- Det er veldig viktig å justere setet og delene riktig for optimal komfort og sikkerheten til barnet. Det er også viktig at setet ikke heller fremover, slik at barnet ikke kan skli ut av det. Det er også viktig at hodestøtten heller litt bakover.

FOR BAGASJEHOLDERE: SPESIFIKKE FUNKSJONER

- Dette barnesetet for sykkel på monteres på et bagasjebrett med minst 38 kg kapasitet. (35 KG + Vekten på setet).
- Av sikkerhetsmessige grunner dette setet skal bare monteres på bagasjebærere i samsvar med EN ISO 11243:2016.
- Dette Junior sykkelsetet må monteres på bagasjebærere med en bredde mellom 120 og 175 mm, en rørdiameter mellom 10-16 mm.
- Barnesetet kan bli montert på sykler med hjul med diameter 26", 27,5", 28" og 29".
- Sjekk at alle delene til sykkelen fungerer riktig når barnesetet har blitt montert.
- Sjekk sykkelens bruksanvisning og kontakt din sykkelleverandør for mer informasjon hvis du har spørsmål knyttet til montering av barnesetet på din sykkel.

Spesifikke instruksjoner for montering av setet på sykkelen

1. For å montere setet til fotstøtten trenger du sekskantnøkkelen under puten (A2) på høyre side ved å løfte opp den bøyelige puteanten.

2. Åpne kjevene (G3) til en åpning som er bredere enn bagassjebrettet. For å åpne kjevene, vri unbrakonøkkelen (E) mot klokken mens du trykker på oppløsningsknappen (A4).
3. Trekk sikkerhetsbeltet for sykkelrammen (C) oppover. Pass på at den ikke forstyrr monteringen av setet til sykkelen.
4. Plasser stolen over stangen slik at den er lett festet til kjevene på bagassjebrettet. Bruk skiftnøkkelen (E) for å stramme.
5. Barnesetet har et tyngdepunkt (A5) (innskrevet på barnesete) som skal plasseres foran den bakre hjulakselen. Hvis det er plassert bak akselen, må avstanden ikke overstige 10 cm. Spesielle hensyn må også tas ved plassering av barnesetet for å sikre at syklisten ikke berører barnesetet med føttene når han/hun sykler. **Merknad:** I Tyskland, i henhold til tysk trafikklov StVZO, kan sykkelseter kun bli festet slik at 2/3 av setedybden eller CoG til setet befinner seg mellom fremre og bakre aksel til sykkelen. Setet skal monteres så nært sykkelsetet som mulig.
6. Når den er riktig plassert, stram kjevene (A3) godt nok slik at setet er trygt festet til holderen, vri unbrakonøkkelen med klokken. Vi anbefaler at du bruker et moment på 6N.m.
7. Vi foreslår at du rister i setet for å sikre at det er ordentlig og trygt festet til bagassjebrettet. Dette

poenget er svært viktig for barnets og syklistens sikkerhet.

8. Start med å åpne spennen på sikkerhetsbeltet (C1). Juster beltet riktig, som vist på bildet. For at løse spenner ikke skal komme i kontakt med hjulet skal de festes til sikkerhetsbeltet (C2). Dette poenget er svært viktig for barnets og syklistens sikkerhet.

9. Plasser gaffelbeskyttelsesfilmen (B3) rundt stedet der du skal sette på metallplaten (B4). **Advarsel:** Bobike leverer denne filmen som skal brukes og beskytte avstiverne. Vi er ikke ansvarlige for noen skade på sykkelavstiverne.

10. Stolen må alltid brukes med fotbeskyttelsesplatene (B1). Det er påbudt å bruke dem, ettersom de hindrer barnets fot og hender i å komme i kontakt med hjulet, og dermed forhindrer ulykker. Monter fotstøtten (B2) ved å montere metallfesteplaten (B4), festeblokken (B5), fotbeskyttelsesplaten (B1) og fotstøtten (B2) etter hverandre. Stram (6 Nm) de 2 skruene (B6) til fotstøtten med den medfølgende sekskantnøkkelen (E). Pass på at fotbeskyttelsene (B1) er plassert horisontalt og trygt festet på både på sykkelavstiverne og på holderen.

11. Plasser de medfølgende gjenbrukbare klemmene (B7) på hver side gjennom hullene i fotbeskyttelsesplaten og fest dem til avstiverne og holderen. Kutt de gjenbrukbare kablene til riktig størrelse.

Slik plasseres og sikres barnet trygt i setet

12. Åpne sikkerhetsbeltet (F) ved å trykke på de to punktene på låsen (F1) samtidig og åpne spennen. For å sette barnet trygt på setet må sykkelen plasseres på flat og solid bakke for maksimal sykkelstabilitet. Selv om sykkelen har kraftig hurtigstøtte, må du alltid holde sykkelen mens du setter barnet på/av. Du må bære barnet i fanget og sette det trygt på setet. **Det**

er forbudt å la barnet klatre alene på sykkelen eller bruke fotstøttene for å nå setet.

13. Etter at barnet er plassert i setet, fest beltet rundt barnets midje og klikk fast spennen. **Merk:** Før du starter turen, må du alltid kontrollere at barnet er sikret og at beltet er stramt, men ikke så stramt det skader barnet.

Slik fjerner du setet fra sykkelen

14. Ta av sikkerhetsbeltet (C) for å fjerne stolen. For å fjerne stolen åpner du klemmemekanismens kjever

ved å dreie unbrakonøkkelen (E) mot klokken mens du samtidig trykker på utløserknappen (A4).



Advarsel

Sørg for at du har utført og fulgt alle oppgitte instruksjoner. Hvis du har gjort det er barnesetet klart for bruk.

DET ER OBLIGATORISK Å LESE følgende kapittel angående sikkerhetsinstruksjoner for bruk av ditt barnesete.

Spesifikk bruksanvisning

- Syklisten må være minst 16 år gammel.
- Sjekk lover og forskrifter i ditt land, forbundet med å ha barn i seter koblet til sykkelen.
- Bær kun barn som er i stand til å sitte over en lengre

periode, minst så lenge som tiltenkt sykkelkultur.

- Barn under 9 måneder skal ikke settes i barnesetet. For å være passasjer må barnet være i stand til å sitte oppe med hode i en god stilling oppover med en

sykkelhjelm. En lege må bli oppsøkt i tilfeller hvor det stilles spørsmål til barnets vekst.

- Påse at barnets vekt og høyde ikke overskrider setets maksimale kapasitet og sjekk dette jevnlig. Kontroller barnets vekt før barnesetet brukes. Du må ikke under noen omstendigheter bruke barnesykkelsetet til å transportere et barn med vekt over den tillatte grensen.
- Sørg for å sjekke innimellom at barnets vekt og høyde ikke overstiger den maksimalt tillatte belastningen på setet.
- Forsikre deg om at det ikke er mulig for noen del av barnets kropp eller klær å komme i kontakt med bevegelige deler av setet eller sykkelstammen, og kontroller dette når barnet vokser.
- Du må dekke til skarpe eller spisse gjenstander på sykkelstammen (f.eks. løse ledningsender) som barnet kan nå.
- Stolen skal alltid brukes med fotbeskyttelsesplatene (B1). Det er påbudt å bruke dem, ettersom de hindrer barnets fot og hender i å komme i kontakt med hjulet, og dermed forhindrer ulykker.
- En hjulbeskyttelse anbefales for å hindre at barnet setter føtter eller hender fast i rillene. Bruk av beskyttelse under setet eller bruk av setet med interne riller er valgfritt. Sørg for at barnet ikke hindrer bremsene for å unngå uhell. Disse justeringene må bli revurdert med barnets vekst.
- Cover any exposed rear saddle springs.
- Når barnesetet ikke er i bruk, fest selen til sikkerhetsbeltet for å hindre at stropper dingler og

kommer i kontakt med bevegelige deler til sykkelstammen slik som hjul, bremses osv, noe som kan føre til ulykker eller skader.

- Sikre barnet på barnesetet ved å sørge for at alle sikkerhetsbeltene og -stroppene er jevnt tilkoblet, men ikke så stramme at de kan forårsake en ukomfortable posisjon for barnet.
- Kontroller sikkerheten til festeordningene ofte.
- Du må sørge for å alltid bruke selesystemet, og at barnet sitter trygt i setet.
- Kle barnet med riktig utstyr i forhold til vær.
- Barn i seter må være godt kledd i forhold til sykkelstammen og må beskyttes fra regn.
- Fjern setet ved transport av sykkelstammen med bil (utenfor bilen). Luftturbulens kan skade setet eller løsne festene til sykkelstammen, hvilket kan føre til en ulykke.
- Ledsgående personer bør nøye vurdere stabilitet/balanse når barnet plasseres på sykkelstammen i setet.
- Forsikre deg om at barnet har på seg en passende hjelm som er i samsvar med EN 1078:2012+A1:2012 mens barnet sitter i setet.
- Setet og puten kan bli varme hvis de er utsatt for sol over lengre tid. Sørg for at de ikke er for varme før du plasserer barnet.
- Dette barnesetet er ikke egnet for bruk under sportsaktiviteter, eller under ekstreme forhold som eksempel: enduro, tøff terrengsykling, store hull i veien, hopping og terrengstier.
- Første gang sykkelstammen brukes med setet montert – prøvekjør sykkelstammen i et trygt/rolig miljø før den brukes på hovedveien.



Advarsler

ADVARSEL: Ikke fest ekstra bagasje til barnesetet. Hvis du har med deg ekstra bagasje, må ikke sykkelstammens bæreevne overskrides, og vi anbefaler at den plasseres i fronten på sykkelstammen.

ADVARSEL: Ikke endre setet.

ADVARSEL: Sykkelstammen kan føles annerledes med et barn i setet, spesielt med tanke på balanse, styring og bremsing.

ADVARSEL: Etterlat aldri sykkelstammen med et barn i setet uten tilsyn.

ADVARSEL: Dersom det oppdages sprekkdannelse på setets overflate, indikerer det at slutten på setets levetid er nådd, og setet må byttes ut. Ta kontakt med fagfolk dersom du er i tvil.

ADVARSEL: Kontroller alltid overflatetemperaturen på setet før bruk.

ADVARSEL: Dette barnesetet er ikke egnet for bruk under sportsaktiviteter.

ADVARSEL: Sørg alltid for at hodet til barnet ditt støttes i tilbakelent stilling.

ADVARSEL: Ekstra sikkerhetsutstyr skal alltid festes.

ADVARSEL: Stolen må ikke brukes som bagasjeholder og må ikke bære annen last enn det som er angitt i denne håndboken: et barn.

ADVARSEL: Plasser aldri de elastiske båndene som medfølger bagasjebrettet på setet, eller bak det, ettersom det kontinuerlige trykket fra de elastiske båndene kan skade barnesetetets festesystem og sette barnet og sykkelstammen i fare.

ADVARSEL: For å ivareta sykkelstammens sikkerhet må fotstøttene foldes inn når de ikke er i bruk.



Merk

Mangel på å overholde disse bruksanvisningene kan føre til alvorlig skade eller dødsfall for syklisten og/eller barnet. Bobike er ikke ansvarlig for eventuelle skader på produktet eller personer som følge av feil installasjon, lagring, eller montering (manglende samsvar med monteringsanvisning), mangelfullt vedlikehold,

misbruk eller bruk som ikke er i samsvar med de tekniske eller brukerspesifikasjonene (ikke-samsvar med vedlikehold og stell), endringer eller reparasjoner utført av deg selv eller en tredjepart. Hvis du er i tvil, vennligst kontakt oss eller den lokale butikken, slik at vi kan hjelpe deg med å sikre deg selv og barnet når dere bruker sykkelsetet.

Vedlikehold

For å holde barnesetet i god stand og hindre ulykker anbefaler vi følgende:

- Sjekk jevnlig at monteringssystemet til setet på sykkelstammen er i orden for å sørge for god tilstand.
- Sjekk alle deler for å se at de fungerer riktig. Bruk ikke setet hvis en del er ødelagt. Skadede deler må byttes ut. For å kunne bytte dem ut må du dra til en autorisert forhandler for **Bobike**. Du finner dem på nettsiden: www.bobike.com.

- Hvis du har hatt en ulykke med sykkelstammen din og sikkerhetssetet, anbefaler vi at du skaffer deg et nytt sikkerhetssete, selv om det ikke er noen synlig skade på setet.
- Rengjør setet med såpe og vann (bruk ikke harde, rustende eller giftinnholdige produkter).

Garanti

3-ÅRS GARANTI: Alle mekaniske deler er kun garantert mot fabrikkasjonsskade.

+ 1 EKSTRA ÅRS GARANTI: Registrer sykkelsetet ditt på www.bobike.com og få ett års ekstra garanti.

Viktig: du må registrere innen 2 måneder etter kjøpsdato for å motta Bobike ekstra garanti på ett år.

GARANTIKRAV

For at garantien er gyldig må du ha den opprinnelige salgskvitteringen. Gjenstander returnert uten salgskvittering vil bli ansett som at garantien begynner ved fabrikkasjonsdatoen. Alle garantier vil

være ugyldige hvis produktet er skadet på grunn av brukerkreusj, misbruk, systemendring eller brukt på en måte som ikke er beskrevet i denne bruksanvisningen.

For å sikre at du har all nødvendig informasjon for å aktivere garantien må du ta vare på informasjonen der du har din informasjonsetikett for sporing (D). Du kan også skrive ned informasjonen her.

O.F. _____ Dato

* Spesifikasjoner og design er gjenstand for endringer uten varsel. Vennligst ta kontakt med Bobike for spørsmål.



Bobike One® Junior

tylny fotelik rowerowy na bagażnik

PL

Lista Produktów

- | | |
|--|---|
| A. Główne siedzisko | B6. Śruba M6 |
| A2. Wyściółka | B7. Opaski zaciskowe |
| A3. Szczeka | C. Pas bezpieczeństwa na ramę rowerową |
| A4. Przycisk zwalniający | C1. Uchwyt pasa bezpieczeństwa |
| A5. Środek ciężkości | C2. Element ustalający pasa bezpieczeństwa |
| A6. Oparcie | D. Informacje dotyczące identyfikowalności |
| B1. Osłona na koła | E. Klucz imbusowy nr 4 |
| B2. Wysuwany podnóżek | F. Pas bezpieczeństwa |
| B3. Film ochronny widelca | F1. Klamra pasa bezpieczeństwa |
| B4. Metalowa płytka zaczepiająca Ø[16-21]mm | F2. Element ustalający pasa bezpieczeństwa |
| B5. Błoczek mocujący | |

Szczegółowe Instrukcje Montażowe

CECHY WSPÓLNE

- Dziecięcy fotelik rowerowy nie może być montowany na rowerach składanych.
- Dziecięcy fotelik rowerowy nie może być używany w szybkich rowerach elektrycznych przekraczających prędkość 25 km/h / 16 mph.
- Tego fotelika dziecięcego nie można montować na rowerach wyposażonych w tylny amortyzator.
- Dziecięcy fotelik rowerowy nie może być montowany na pojazdach silnikowych, takich jak motorowery ani skutery.
- Ten dziecięcy fotelik rowerowy jest przeznaczony wyłącznie dla dzieci o maksymalnej wadze 35 kg, minimalnym wzroście 110 cm i wieku powyżej 6 lat, które są w stanie samodzielnie zachować równowagę podczas jazdy.
- Łączna masa rowerzysty i przewożonego dziecka nie może przekraczać maksymalnego dopuszczalnego obciążenia roweru. Informacje dotyczące maksymalnego obciążenia można znaleźć w instrukcji obsługi roweru. Można również zwrócić się z tą kwestią do producenta.
- Dziecięcy fotelik rowerowy może być używany w rowerach elektrycznych oraz szybkich rowerach elektrycznych nieprzekraczających prędkości 25 km/h / 15,5 mph.
- Fotelik można zamontować na rowerze odpowiednim do zamocowania tego rodzaju dodatkowych obciążeń. Zapoznaj się z instrukcją obsługi roweru lub bagażnika.
- Fotelik musi być ustawiony tak, aby rowerzysta nie dotykał go nogami podczas ruchu.
- Ważne: fotelik i jego elementy muszą zostać ustawione prawidłowo, aby zapewnić optymalny komfort i bezpieczeństwo dziecka. Należy zwrócić uwagę, by fotelik nie był przechylony do przodu, tak usunąć przecinek, by dziecko nie zsuwało się z niego. Ważne jest, by oparcie pleców było lekko odchylone do tyłu.

DO BAGAŻNIKÓW: CECHY SZCZEGÓLNE

- Ten dziecięcy fotelik rowerowy powinien być montowany na bagażniku z minimalnym udźwigniem 38 kg / 83,78 funtów. (35 kg + waga fotelika).
- Ze względów bezpieczeństwa fotelik może być montowany do bagażników wyłącznie zgodnie z normą EN ISO 11243:2016.
- Ten dziecięcy fotelik rowerowy powinien być montowany na bagażnikach o szerokości od 120 do 175 mm i średnicy dętki od 10 do 16 mm.
- Fotelik dziecięcy można montować na rowerach, których koła posiadają średnicę 26, 27,5, 28 lub 29 cali.
- Sprawdzić, czy wszystkie części roweru działają prawidłowo po zamontowaniu fotelika.
- Należy zapoznać się z instrukcją obsługi roweru, a w przypadku jakichkolwiek wątpliwości dotyczących montażu dziecięcego fotelika rowerowego – skontaktować się z dostawcą rowerów, aby uzyskać więcej informacji.

Szczegółowe wskazówki dotyczące montażu fotelika na rowerze

1. Do montażu fotelika i osłony podnóżka potrzebny jest klucz imbusowy nr 4 (E). Klucz imbusowy można znaleźć pod poduszką (A2) po prawej stronie, podnosząc elastyczną krawędź poduszki.

2. Otwórz szczękę (A3) na szerokość większą niż szerokość bagażnika. W celu otwarcia szczęki przekręć klucz imbusowy (E) w lewo, jednocześnie naciskając przycisk odblokowujący (A4).
3. Pociągnij pas bezpieczeństwa ramy roweru (C) do góry. Upewnij się, że nie przeszkadza on w montażu fotelika na rowerze.
4. Umieść fotelik nad kufrem w taki sposób, aby był on lekko przymocowany do szczęki bagażnika. Dokręć za pomocą klucza (E).
5. Środek ciężkości fotelika (A5) (zaznaczony na foteliku) musi się znajdować przed osią tylnego koła. Jeśli znajduje się za osią, odległość do osi nie może przekraczać 10 cm. Podczas ustawiania fotelika należy zwrócić uwagę, czy rowerzysta nie będzie dotykał fotelika stopami podczas pedalowania. **Uwaga:** W Niemczech zgodnie z przepisami ruchu drogowego StVZO foteliki rowerowe mogą być mocowane tylko tak, że 2/3 głębokości fotelika lub jego środek ciężkości musi znajdować się przed tylną osią roweru. Fotelik powinien być zamontowany jak najbliższej siodełka.
6. Po odpowiednim ustawieniu dociśnij szczękę (A3) na tyle mocno, aby dobrze przymocować fotelik do bagażnika, dokręcając kluczem imbusowym w prawo. Zalecamy moment obrotowy 6 Nm.
7. Alecamy potrząsnąć fotelikiem, aby upewnić się, że jest prawidłowo i bezpiecznie przymocowany do bagażnika. Ten krok jest niezwykle ważny dla bezpieczeństwa dziecka i rowerzysty.

8. Rozpocznij otwieranie klamry pasa bezpieczeństwa (C1) i przesunij ją wokół ramy roweru. Wyreguluj pasek w sposób pokazany na rysunku, napinając go. Upewnij się, że pasek nie styka się z kołem, wsuwając go przez element ustalający pasa bezpieczeństwa (C2). Ten krok jest niezwykle ważny dla bezpieczeństwa dziecka i rowerzysty.
9. Owiń film ochronny widelca (B3) wokół miejsca, w którym przymocujesz płytę metalową (B4). **Ostrzeżenie:** Ten film służy do ochrony wsporników. Nie odpowiadamy za żadne ewentualne uszkodzenia wsporników rowerowych.
10. Fotelika należy zawsze używać z osłonami na koła (B1). Korzystanie z nich jest obowiązkowe, ponieważ dzięki nim stopy i ręce dziecka nie mają styczności z kołem i pozwala to zapobiec wypadkom. Złóż podnóżek (B2). Odpowiednio zamontuj metalową płytę montażową (B4), bloczek mocujący (B5), osłonę na koło (B1) i podnóżek (B2). Dokręć (6 Nm) 2 śruby (B6) podnóżka za pomocą dołączonego klucza sześciokątneho (E). Upewnij się, że osłony podnóżka (B1) zostały ustawione poziomo i są odpowiednio zamontowane zarówno na wspornikach, jak i na bagażniku.
11. Umieść dołączone wielorazowe zaciski (B7) po obu stronach poprzez poprowadzenie ich przez otwory gwintowane w osłonie podnóżka i przymocowanie do wsporników i bagażnika. Przytnij wielorazowe taśmy kabla w zależności od wielkości.

Jak bezpiecznie umieścić i zabezpieczyć dziecko w foteliku

12. Otwórz pas bezpieczeństwa (F), naciskając jednocześnie 2 punkty blokady (F1) i rozpinając klamrę. Aby bezpiecznie umieścić dziecko w foteliku, należy umieścić rower na płaskim i solidnym podłożu, aby zapewnić maksymalną stabilność roweru. Nawet jeśli rower jest wyposażony w solidną stopkę, zawsze należy go przytrzymywać podczas umieszczania/wyjmowania dziecka. Należy trzymać dziecko na kolanach i bezpiecznie umieścić je w foteliku.

Zabrania się dziecku samodzielnego wspinania się na rower lub korzystania z podnóżków w celu dosięgnięcia fotelika.

13. Po umieszczeniu dziecka w foteliku zapnij pas wokół jego talii i zatrzaśnij klamrę. **Uwaga:** Przed rozpoczęciem przejażdżki zawsze należy sprawdzić, czy dziecko jest zabezpieczone i czy pas jest dobrze zapięty, ale nie na tyle mocno, by sprawiać dziecku ból.

Jak Zdjąć Fotelik z Ramy Roweru

14. Odepnij pas bezpieczeństwa (C) i zdejmij fotelik. Aby zdjąć fotelik, otwórz szczękę mechanizmu zaciskowego, przekręcając klucz imbusowy (E) w

lewo, jednocześnie naciskając przycisk zwalniający (A4).



Uwaga

Upewnij się, czy podane instrukcje zostały prawidłowo wykonane i wypełnione. Jeśli tak, fotelik jest gotowy do użycia.

NALEŻY OBOWIĄZKOWO PRZECZYTAĆ poniższe zasady bezpieczeństwa dotyczące korzystania z fotelika.

Szczegółowe Instrukcje Użytkownika

• Rowerzysta musi mieć ukończone przynajmniej 16 lat.

• Należy się zapoznać z przepisami i regulaminami dotyczącymi przewozu dzieci w fotelikach

rowerowych obowiązującymi w Państwa kraju.

- Fotelik przeznaczony jest jedynie dla dzieci, które mogą siedzieć bez pomocy przez dłuższy czas, co najmniej tak długo, jak przewidziany czas wycieczki.
- Nie wozić w foteliku dzieci w wieku poniżej 9 miesięcy. Po to, by być pasażerem w foteliku, dziecko musi być zdolne do samodzielnego siedzenia z uniesioną główką ubraną w kask rowerowy. W razie wątpliwości co do wieku rozwojowego dziecka należy skonsultować się z lekarzem.
- Należy upewnić się, że masa i wzrost dziecka nie przekraczają maksymalnych wartości podanych dla fotelika, a następnie regularnie to sprawdzać. Przed użyciem fotelika dziecięcego należy sprawdzić, ile waży dziecko. W żadnym wypadku nie należy używać fotelika dziecięcego do przewożenia dziecka, którego masa przekracza dopuszczalny limit.
- Należy od czasu do czasu sprawdzać, czy waga i wzrost dziecka nie przekraczają maksymalnego dopuszczalnego obciążenia fotelika.
- Upewnij się, że żadna część ciała lub ubrania dziecka nie może zetknąć się z ruchomymi częściami fotelika lub roweru i sprawdzaj to w miarę, jak dziecko rośnie.
- Zasłoń każdą ostrą lub spiczastą część roweru (np. postrzępione linki), która może znaleźć się w zasięgu dziecka.
- Fotelika należy zawsze używać z osłonami na koła (B1). Korzystanie z nich jest obowiązkowe, ponieważ dzięki nim stopy i ręce dziecka nie mają styczności z kołem i pozwala to zapobiec wypadkom.
- A Należy stosować osłonę na koło, która uniemożliwi dziecku włożenie stopy lub dłoni między szprychy. Należy obowiązkowo stosować osłonę siodelka lub siodelko z zabudowanymi sprężynami. Należy sprawdzić, czy dziecko nie jest w stanie utrudniać wykorzystania hamulców, co pozwoli uniknąć wypadków. Te regulacje powinny być dostosowywane do wzrostu dziecka.
- Zakryć odsłonięte tylne sprężyny siodelka.

- Gdy fotelik dziecięcy nie jest używany, należy zapiąć klamrę, aby paski nie zwisały i nie wkręciły się w ruchome części roweru, takie jak koła, hamulce, itp, mogłoby to spowodować wypadek lub uszkodzenia.
- Zapiąć dziecko w foteliku upewniając się, czy wszystkie pasy i taśmy są napięte, ale nie za mocno, zapewniając dziecku wygodę.
- Należy często sprawdzać zabezpieczenia elementów złącznych.
- Zawsze należy używać wszystkich elementów systemu mocowania oraz pasów, aby upewnić się, że dziecko jest prawidłowo zabezpieczone w foteliku.
- Należy ubrać dziecko w ubrania stosowne do pogody.
- Dzieci w fotelikach muszą być ubrane cieplej niż rowerzyści i powinny być chronione przed deszczem.
- W czasie przewożenia roweru samochodem (na zewnątrz) należy zdjąć fotelik. Turbulencje powietrza mogą doprowadzić do uszkodzenia fotelika lub poluzowania mocowań, co może skutkować wypadkiem.
- Osoby towarzyszące powinny dokładnie sprawdzić stabilność/równowagę podczas umieszczania dziecka na rowerze w foteliku.
- Upewnij się, że dzieci noszą odpowiedni kask zgodny z normą EN 1078:2012+A1:2012 podczas jazdy w foteliku.
- Fotelik i wyściółka mogą być gorące, jeśli pozostaną przez długi czas wystawione na działanie promieni słonecznych. Należy się upewnić, czy nie są za gorące przed posadzeniem dziecka w foteliku.
- Fotelik dziecięcy nie nadaje się do użytku podczas aktywności sportowych ani w ekstremalnych warunkach, takich jak na przykład: enduro, agresywna jazda MTB, jazda po mocno nierównym podłożu, skoki oraz trasy terenowe.
- Przy pierwszej jeździe z zamontowanym fotelikiem – przed wyruszeniem w dłuższą drogę odbyć jazdę próbną w bezpiecznym i spokojnym otoczeniu.



Ostrzeżenia

OSTRZEŻENIE: Nie należy mocować dodatkowego bagażu do fotelika dziecięcego. W przypadku przewożenia dodatkowego bagażu nie wolno przekraczać dopuszczalnej ładowności roweru. Zalecamy umieszczenie go z przodu roweru.

OSTRZEŻENIE: Nie modyfikować fotelika.

OSTRZEŻENIE: Rower może się prowadzić inaczej z dzieckiem w foteliku, zwłaszcza pod względem równowagi, sterowności i hamowania.

OSTRZEŻENIE: Nigdy nie zostawiać roweru zaparkowanego z dzieckiem w foteliku bez opieki.

OSTRZEŻENIE: Jakiegokolwiek ślady

pęknięć lub uszkodzenia powierzchni oznaczają, że fotelik osiągnął koniec okresu eksploatacji i należy go wymienić. W razie wątpliwości należy skontaktować się ze specjalistą.

OSTRZEŻENIE: Przed użyciem zawsze sprawdzić temperaturę powierzchni fotelika.

OSTRZEŻENIE: Ten fotelik dziecięcy nie nadaje się do użytku podczas zajęć sportowych.

OSTRZEŻENIE: Zawsze upewnij się, że głowa dziecka jest podparty w pozycji leżącej.

OSTRZEŻENIE: Dodatkowe urządzenia zabezpieczające powinny być zawsze zapięte.

OSTRZEŻENIE: Fotelika nie wolno używać jako bagażnika i nie wolno go obciążać w sposób, którego nie opisano w tej instrukcji obsługi. Jest on przeznaczony wyłącznie do przewozu dziecka.

OSTRZEŻENIE: Nigdy nie umieszczaj taśm elastycznych bagażnika na foteliku

bądź za nim, ponieważ stały wywierany przez nie nacisk może uszkodzić system mocowania fotelika oraz stworzyć zagrożenie dla dziecka i rowerzysty.

OSTRZEŻENIE: Ze względu na bezpieczeństwo rowerzysty, jeśli stopki rowerowe nie są używane, należy je złożyć.



Uwaga

Niezastosowanie się do tych instrukcji może prowadzić do poważnych obrażeń lub śmierci użytkownika roweru i /lub dziecka. Firma Bobike nie ponosi odpowiedzialności za żadne obrażenia ciała ani uszkodzenia produktów wynikające z nieprawidłowej instalacji, przechowywania lub montażu (niezgodność z instrukcją montażu), nieprawidłowej konserwacji, niewłaściwego użycia albo użycia niezgodnie ze

specyfikacją techniczną lub użytkową (niezgodność z instrukcją konserwacji i pielęgnacji), modyfikacji lub napraw wykonywanych przez użytkownika lub stronę trzecią. W razie jakichkolwiek wątpliwości należy skontaktować się z nami lub z lokalnym sklepem, w celu uzyskania pomocy w zapewnieniu bezpieczeństwa Tobie i Twojemu dziecku podczas jazdy z fotelikiem rowerowym.

Konserwacja

Aby fotelik działał bez zarzutu i aby uniknąć wypadków, zalecamy, co następuje:

- Należy sprawdzać regularnie cały system mocowania fotelika do roweru, aby się upewnić, że działa bez zarzutu.
- Należy sprawdzać wszystkie części fotelika, aby się upewnić, czy działają prawidłowo. Nie używać fotelika, jeśli jakaś część jest uszkodzona. Uszkodzone części muszą zostać wymienione. W celu dokonania wymiany należy udać się do sklepu rowerowego będącego autoryzowanym dilerem **Bobike** w celu

nabycia odpowiednich części zamiennych. Listę sklepów można znaleźć na stronie internetowej: **www.bobike.com**

- W razie wypadku rowerowego, nawet jeśli fotelik nie posiada widocznych uszkodzeń zalecamy wymianę fotelika na nowy.
- Należy myć fotelik wodą z mydlinami (nie używać środków czernych, produktów powodujących korozję ani toksycznych). Pozostawić do wyschnięcia w temperaturze pokojowej.

Gwarancja

3-LETNIA GWARANCJA: Na wszystkie części mechaniczne wyłącznie w przypadku wad produkcyjnych. Zarejestruj swój produkt na stronie **www.bobike.com**.

+ 1 DODATKOWY ROK GWARANCJI: Zarejestruj się na **www.bobike.com** i otrzymaj dodatkowy rok gwarancji.

Uwaga: aby otrzymać dodatkowy rok gwarancji od firmy Bobike (Polisport Extra Year Warranty), należy zarejestrować się w ciągu 2 miesięcy od daty zakupu.

ROSZCZENIA Z TYTUŁU GWARANCJI

Aby uzyskać serwis gwarancyjny, należy posiadać dowód zakupu. W przypadku przedmiotów zwróconych bez dowodu zakupu uznaje się, że

gwarancja rozpoczyna się od daty produkcji. Wszystkie gwarancje są nieważne, jeżeli produkt został uszkodzony wskutek wypadku, nadużycia, modyfikacji systemu, lub wykorzystywania w jakikolwiek sposób niezgodny z opisaniem w niniejszej instrukcji obsługi.

Aby być pewnym, że posiada wszystkie informacje wymagane do wykorzystania z gwarancji, należy przechowywać informacje podane w etykiecie informacyjnej dotyczącej identyfikowalności (D). Można je również zapisać tutaj.

O. F. _____.

Data _____.

* Dane techniczne i wygląd mogą ulec zmianie bez powiadomienia. W przypadku jakichkolwiek pytań, prosimy o kontakt.



Bobike One® Junior

Cadeira de bicicleta júnior para porta-bagagens traseiro

PT.

Índice do Produto

- | | |
|---|---|
| A. Assento principal | B6. Parafusos de aperto M6 |
| A2. Estofa | B7. Abraçadeiras plásticas |
| A3. Maxila | C. Cinto de segurança ao quadro da bicicleta |
| A4. Botão de desbloqueio | C1. Fivela de segurança |
| A5. Centro de gravidade | C2. Cinto de retenção |
| A6. Encosto | D. Informação de rastreio |
| B1. Placa de proteção de pé | E. Chave de aperto Allen Nº 4 |
| B2. Pousa-pés retráctil | F. Sistema de retenção |
| B3. Película de Proteção | F1. Fivela de segurança |
| B4. Chapa de fixação metálica Ø16-21mm | F2. Cinto de retenção |
| B5. Bloco de aperto | |

Instruções de Montagem

CARACTERÍSTICAS ESPECÍFICAS

- A cadeira de bicicleta para crianças não pode ser montada em bicicletas dobráveis.
- A cadeira de bicicleta para crianças não pode ser utilizada em Speed Pedalecs que atinjam velocidades acima de 25 km/h ou 15,5 mph.
- Esta cadeira não pode ser montada em bicicletas com amortecedores traseiros.
- Esta cadeira não deve ser aplicada em veículos motorizados tais como motociclos, scooters ou acima de 25km/h.
- Esta cadeira é adequada apenas para transportar crianças com peso máximo de 35 Kg, altura mínima de 1,10mts e com mais de 6 anos de idade, que seja capaz de assegurar e manter o equilíbrio de forma autónoma durante o passeio.
- A cadeira de bicicleta para crianças pode ser utilizada em bicicletas eléctricas que atinjam uma velocidade máxima de 25 km/h ou 15,5 mph.
- O peso do condutor e da criança transportada nunca deve superar a carga máxima admitida para a sua bicicleta. Verifique o manual de instruções ou consulte o fabricante para verificar se a sua bicicleta suporta este peso adicional.
- A cadeira só pode ser aplicada em bicicletas que permitam a aplicação de tais cargas adicionais. Consulte o manual de instruções da sua bicicleta.
- A posição da cadeira deverá ser regulada de maneira

a que o condutor não toque com os pés na cadeira quando em andamento.

- É muito importante ajustar corretamente o assento e as peças para o máximo conforto e a segurança da criança. É, também, importante que o assento não incline para a frente, para que a criança não deslize para fora. É importante que o encosto incline ligeiramente para trás.

PARA MONTAGEM NO PORTA BAGAGEM TRASEIRO

- Esta cadeira deve ser montada num porta-bagagem traseiro que suporte um peso de pelo menos 38 kg / 83,78 libras (35 kg + Peso do assento).
- Por razões de segurança, esta cadeira só deve ser instalada em porta-bagagens traseiros de acordo com EN ISO 11243:2016.
- Esta cadeira deve ser montada em porta-bagagens com largura entre 120 e 175 mm, diâmetro do tubo entre 10-16 mm.
- A cadeira pode ser montada em bicicletas com diâmetros de rodas 26", 27,5", 28" e 29".
- Verifique se todas as partes da bicicleta funcionam convenientemente com a cadeira montada.
- Caso tenha dúvidas quanto à possibilidade de instalação da cadeira na sua bicicleta, recomendamos que obtenha mais informações junto do distribuidor da bicicleta.

Instruções Específicas de Montagem da Cadeira na Bicicleta

1. Para montar a cadeira e a proteção do apoio para os pés, precisa de uma chave hexagonal nº. 4 (E). Pode encontrar esta chave sextavada por de baixo

do assento (A2) no lado direito levantando a borda flexível do estofa.

2. Abra as maxilas (A3) até uma abertura superior

a largura do porta-bagagem. Para abrir as maxilas use a chave hexagonal (E) no sentido anti-horário enquanto pressiona o botão de desbloqueio (A4).

3. Puxe o cinto de segurança do quadro da bicicleta (C) para cima. Certifique-se de que este não interfere com a montagem da cadeira na bicicleta.

4. Aplique a cadeira sobre o porta-bagagens de modo a prender ligeiramente as maxilas ao porta-bagagens. Use a chave (E) para fazer o aperto.

5. A cadeira apresenta um centro de gravidade (A5) (gravado no porta-bebé), que deve ficar posicionado à frente do eixo da roda traseira. Caso fique posicionado atrás deste eixo, a distância não pode ser superior a 10 cm. Terá de ter também especial atenção à posição da cadeira, pois deverá ser regulada de maneira a que o ciclista não toque com os pés na cadeira quando em andamento.

Nota: Na Alemanha, de acordo com a lei alemã de tráfego StVZO, as cadeiras de bicicleta só podem ser montadas de modo a que 2/3 da profundidade da cadeira ou do seu centro de gravidade fiquem localizados entre o eixo dianteiro e traseiro da bicicleta. Por uma questão de estabilidade a cadeira deve ficar o mais aproximada possível do selim.

6. Depois de corretamente posicionada, aperte com força suficiente as maxilas (A3) para que a cadeira fique bem presa ao porta-bagagens, rodando a chave sextavada no sentido horário. Recomendamos que use um torque de 6N.m.

7. Sugerimos que abane com intensidade a cadeira para garantir o correto aperto da base e para garantir que a cadeira esta montada de forma segura. Este

passo é de extrema importância para a segurança da criança e do ciclista.

8. Comece por abrir a fivela do cinto de segurança (C1). Ajuste bem o cinto como demonstrado na imagem. Para que as fivelas soltas não entrem em contacto com a roda, devem ser presas no cinto de retenção (C2). Este passo é extremamente importante para a segurança da criança e do ciclista.

9. Coloque a película de proteção da forqueta (B3) a envolver o local onde irá aplicar a chapa metálica (B4). **AVISO:** A Bobike disponibiliza esta película para ser usada e para proteção da escora. Não nos responsabilizamos por qualquer dano nas escoras da bicicleta.

10. A cadeira deve ser sempre utilizada com as placas de proteção de pé (B1). O seu uso é estritamente obrigatório, uma vez que estes impedem que o pé e mãos da criança entre em contacto com a roda, prevenindo assim acidentes. Monte o apoio para os pés (B2) instalando sucessivamente a chapa de fixação metálica (B4), o bloco de fixação (B5), a placa de proteção para os pés (B1) e o apoio para os pés (B2). Aperte (6Nm) os 2 parafusos (B6) do apoio para os pés com a chave sextavada fornecida (E). Certifique-se de que as proteções para os pés (B1) estão colocadas horizontalmente e devidamente fixas tanto na escora da bicicleta como no porta-bagagens.

11. Coloque as abraçadeiras reutilizáveis incluídas (B7) em cada lado através dos orifícios rasurados da placa de proteção dos pés e aperte-as à escora e ao porta-bagagens. Corte as abraçadeiras reutilizáveis ao tamanho certo.

Como Prender a Criança na Cadeira

12. Abra o cinto de segurança (F) pressionando simultaneamente os 2 pontos da fivela de segurança (F1) para abrir a fivela. Para colocar a criança na cadeira, deve garantir que posiciona a bicicleta numa superfície plana e em solo firme de modo a garantir a máxima estabilidade da bicicleta. Mesmo que sua bicicleta tenha descansos robustos, segure sempre a bicicleta, ao colocar/ retirar a criança. Para colocar a criança na cadeira, deve pegar nela ao colo e sentá-la

na cadeira. **É estritamente proibido que a criança suba sozinha para a bicicleta ou use os apoios para os pés para trepar e chegar à cadeira.**

13. Quando tiver colocado a criança na cadeira, coloque o cinto à volta da cintura da criança e feche a fivela. **Nota:** Antes de iniciar a viagem, verifique sempre se a criança está presa e se o cinto está bem ajustado, mas não tão apertado que magoe a criança.

Como Remover a sua Cadeira da Bicicleta

14. Retire o cinto de segurança (C) para remover a cadeira. Para remover a cadeira, abra as maxilas do mecanismo de fixação rodando a chave Hexagonal (E)

no sentido anti-horario enquanto simultaneamente pressiona o botão de desbloqueio (A4).



Atenção

Certifique-se que seguiu e cumpriu todas as instruções dadas. Se sim, a sua cadeira está pronta a ser utilizada.

É OBRIGATÓRIA A LEITURA INTEGRAL do capítulo seguinte relativo a avisos de segurança sobre a utilização da sua cadeira.

Instruções Específicas de Utilização

- O condutor deve ter no mínimo 16 anos de idade.
- Verifique se no país em que utiliza a cadeira existe legislação específica sobre o transporte de crianças em cadeiras para bicicletas. Se sim, cumpra-a.
- Transporte apenas crianças que conseguem manter-se sentadas, sem apoio, durante um longo período de tempo (pelo menos, o tempo em que durar a viagem de bicicleta).
- Nunca transporte crianças com idades inferiores a 9 meses de idade nesta cadeira. Para poder ser transportada a criança deve conseguir manter-se sentada, com a cabeça equilibrada sem esforço e com a cabeça protegida com um capacete de bicicleta. Deve consultar um médico se a criança apresentar um crescimento questionável.
- Confirme que em nenhuma situação o peso e o tamanho da criança não excedem a capacidade máxima da cadeira. Para tal verifique o peso e tamanho da criança regularmente antes de utilizar a cadeira. Em nenhuma circunstância, deve usar a cadeira para a bicicleta para transportar uma criança cujo peso esteja acima do limite permitido.
- Verificar de vez em quando se o peso e a altura da criança não excedem a carga máxima permitida da cadeira.
- Certifique-se de que não é possível que qualquer parte do corpo ou vestuário da criança entre em contacto com partes móveis da cadeira ou da bicicleta. Estes ajustes têm de ser revistos com o crescimento da criança.
- Proteja qualquer objecto pontiagudo da estrutura da bicicleta que possa em qualquer situação ser alcançado pela criança (exemplo: cabos soltos).
- É obrigatório o uso da proteção do pousa-pés para evitar que a criança insira os pés e mãos nos raios.
- Aconselha-se o uso de uma proteção na roda para evitar que a criança insira pés e mãos nos raios. É obrigatório o uso de uma proteção por baixo do selim ou um selim com molas internas e assegurar-se que a criança não acede à zona dos travões de maneira a prevenir acidentes. Estes ajustes têm de ser revistos com o crescimento da criança.
- Cubra todas as molas expostas do selim traseiro.
- Aperte todos os cintos mesmo quando não transporta nenhuma criança. Evitando assim que as fivelas andem a balançar e entrem em contacto com alguma parte móvel da bicicleta, travões, ou rodas, pois podem causar acidentes ou danificar-se.
- Após colocar a criança na cadeira deve, obrigatoriamente, ajustar de imediato todos os cintos e abraçadeiras sem, contudo, incomodar ou moagar a criança.
- Verifique frequentemente a segurança do sistema de retenção.
- Utilize sempre todo o sistema de segurança e de retenção para garantir que a criança esteja segura na cadeira.
- Aconselha-se vestir a criança com roupa adequada às condições climáticas.
- A criança transportada na cadeira deverá estar melhor agasalhada do que os ciclistas adultos, e protegida devidamente da chuva.
- Retire a cadeira ao transportar a bicicleta de carro (fora do carro). A turbulência do ar pode danificar a cadeira ou danificar os elementos de aperto ou outros que estejam suspensos, o que pode causar um acidente.
- Os acompanhantes devem considerar cuidadosamente a estabilidade / equilíbrio da bicicleta ao colocar a criança na cadeira.
- Certifique-se de que as crianças usam um capacete adequado, que cumpra a norma EN 1078 enquanto usam a cadeira.
- Verifique a temperatura da cadeira depois de uma longa exposição ao sol, pois pode estar quente e queimar a criança.
- Esta cadeira de criança não é adequada para uso durante atividades desportivas em condições extremas e abusivas como por exemplo: Enduro, Downhill, nem como para ser usada em trilhos fora de estrada íngremes nem estradas com pavimentos degradados.
- Antes de andar pela primeira vez com a cadeira montada e com a criança - faça um teste de utilização e ande com a bicicleta e cadeira num ambiente seguro/tranquilo antes de andar na estrada.



Avisos

AVISO: Não coloque bagagem adicional na cadeira. Se necessitar de transportar peso extra, a capacidade de carga da bicicleta não deve ser excedida, além de que recomendamos que a mesma seja colocada na frente da bicicleta.

AVISO: Não modificar a cadeira.

AVISO: Quando a criança está sentada na cadeira, a bicicleta pode adquirir, parada ou em andamento, um comportamento diferente, em particular no que se refere ao equilíbrio, controlo da direção, travagem e à entrada e saída do condutor da bicicleta.

AVISO: Nunca deixe a bicicleta estacionada com a criança lá sentada e sem vigilância.

AVISO: Qualquer indício de desgaste, fissura ou degradação da cadeira, indicam que a vida útil do produto foi atingida e que a mesma deve ser substituída por uma nova. Um profissional deve ser contactado em caso de dúvida.

AVISO: Verifique sempre a temperatura da superfície da cadeira antes da sua utilização.

AVISO: Esta cadeira de criança não é

adequada para ser utilizada durante atividades desportivas extremas.

AVISO: Assegure-se sempre de que a cabeça da criança fica apoiada em posição reclinada.

AVISO: Os dispositivos de segurança adicionais devem estar sempre fixos.

AVISO: A cadeira não deve ser utilizada como porta-bagagens e não deve transportar nenhuma carga diferente do que aquela anunciada neste manual: uma criança.

AVISO: Nunca colocar sobre a cadeira os elásticos disponibilizados de origem no porta-bagagens, ou colocados à posteriori, uma vez que a pressão contínua exercida por estes elásticos pode danificar o sistema de fixação da cadeira e colocar em perigo a criança e o ciclista.

AVISO: Para segurança do ciclista os pousa pés devem estar recolhidos quando não estão a ser usados.



Atenção

O incumprimento destas instruções de montagem pode provocar lesões graves ou até mesmo a morte do condutor da bicicleta e / ou da criança. A Bobike não se responsabiliza por qualquer dano material ou pessoal, resultante de instalação, armazenamento ou fixação incorretos (não cumprimento das instruções de montagem), manutenção indevida, má utilização ou utilização

não em conformidade com as especificações técnicas ou de utilização (não cumprimento com as instruções de manutenção e cuidados a ter), alterações ou reparações feitas por si ou por terceiros. Em caso de dúvidas, entre em contacto connosco ou com a nossa loja local, para podermos ajudar a garantir a sua segurança e a segurança da criança enquanto utiliza a cadeira de bicicleta.

Manutenção

Para boas condições de funcionamento e para prevenir acidentes recomendamos o seguinte:

- Verifique regularmente o sistema de fixação da cadeira à bicicleta se encontra em perfeitas condições.
- Inspeccione todos os componentes verificando se trabalham eficazmente e não use a cadeira se algum dos componentes estiver danificado. As partes danificadas devem ser sempre substituídas. De modo a substituir estes componentes deve dirigir-se a uma loja que seja vendedor autorizado **Bobike**, de modo

a poder obter os componentes indicados. Pode encontrar os distribuidores no nosso website: **www.bobike.com**.

- Se tiver sofrido um acidente com a bicicleta, e a cadeira não tiver danos visíveis, ainda assim recomendamos que troque a cadeira por uma nova.
- Inspeccione a limpeza da cadeira e, quando suja, lave-a com água e sabão (não use abrasivos, corrosivos ou produtos tóxicos), deixando-o secar à temperatura ambiente.

Garantia

GARANTIA DE 3 ANOS: Apenas para componentes mecânicos onde se encontrem defeitos de fabrico. Registe o seu produto em **www.bobike.com**.

+ 1 ANO DE GARANTIA EXTRA: Faça o registo da sua cadeira em **www.bobike.com** e obtenha mais um ano de garantia.

Nota Importante: o registo precisa de ser feito no prazo de 2 meses a partir da data de compra para receber mais um ano extra de garantia.

RECLAMAÇÕES

Para que possa usufruir do nosso serviço de garantia deve guardar o recibo de compra original durante o período de vigência da mesma. Para todos os produtos ou componentes apresentados sem recibo de compra, será considerado que o período de

garantia teve início na data de produção do produto. A cobertura pela garantia será considerada nula se o produto tiver sido danificado ou destruído devido a qualquer tipo de acidente, mau uso, modificação do produto, ou utilização indevida do mesmo. Para uma utilização correta do produto deverá fazer-se a consulta e leitura do manual de utilização.

Certifique-se de que tem toda a informação necessária para ativar a garantia, guardando a informação que se encontra no informação de rastreio (D). Pode registar aqui essa informação.

O. F. _____

Data _____

* As especificações e design podem ser objeto de alterações sem aviso prévio. Por favor contate a Bobike se tiver alguma questão.



Bobike One® Junior

заднее велокресло для багажников

RU.

Список Комплектующих

- | | |
|--|---|
| A. Основное сиденье | B6. Болты М6 |
| A2. Мягкая подстилка | B7. Пластиковые хомуты |
| A3. Скоба | C. Ремень безопасности, пристегивающийся к велосипедной раме |
| A4. Кнопка разблокировки | C1. Пряжка ремня безопасности |
| A5. Центр тяжести | C2. Фиксатор ремня безопасности |
| A6. Спинка | D. Информация для отслеживаемости |
| B1. Защитная подножка | E. Шестигранный ключ № 4 |
| B2. Убираемая подставка для ног | F. Ремень безопасности |
| B3. Защитную пленку для вилки | F1. Замок ремня |
| B4. Металлическая крепежная пластина Ø[16-21]mm | F2. Фиксатор ремня безопасности |
| B5. Крепежный блок | |

Особые Инструкции по Монтажу

ОБЩИЕ ХАРАКТЕРИСТИКИ

- Данное детское сиденье нельзя размещать на складных велосипедах.
- Данное детское сиденье нельзя использовать на электровелосипедах, скорость движения которых превышает 25 км/ч.
- Данное детское сиденье нельзя размещать на велосипеде с задними амортизаторами.
- Данное детское сиденье нельзя размещать на механизированных транспортных средствах, таких как мопеды и мотороллеры.
- Это детское велокресло предназначено только для перевозки детей весом не более 35 кг, ростом не менее 110 см и старше 6 лет, которые могут самостоятельно удерживать равновесие на сиденье во время езды.
- Суммарный вес велосипедиста и перевозимого ребенка не должен превышать разрешенной для вашей модели велосипеда массы загрузки. Информация по максимальной разрешенной массе можно найти в руководстве пользователя, прилагающемся к вашему велосипеду. Узнать эту информацию вы можете так же у производителя велосипеда.
- Данное детское сиденье можно использовать на электровелосипедах, скорость движения которых не превышает 25 км/ч.
- Данное сиденье может быть установлено только на велосипед, имеющий для этого технические возможности. См. инструкцию по эксплуатации велосипеда или багажника.
- Положение детского сиденья на велосипеде

должно быть отрегулировано так, чтобы велосипедист во время езды не задевал сиденье ногами.

- Очень важно правильно отрегулировать сиденье и его детали, для достижения необходимого комфорта и безопасности ребенка. Важно также расположить спинку под небольшим наклоном назад таким образом, чтобы ребенок не выпал из кресла при перевозке.

ДЛЯ БАГАЖНИКОВ: ОСОБЫЕ ХАРАКТЕРИСТИКИ

- Это детское велокресло следует устанавливать на багажник грузоподъемностью не менее 38 кг / 83,78 фунта (35 кг + масса велокресла).
- По причинам безопасности данное сиденье может быть помещено только на багажник, в соответствии с EN ISO 11243:2016.
- Это детское велокресло следует устанавливать на багажник шириной от 120 до 175 мм с диаметром трубок 10-16 мм.
- Детское сиденье монтируется на велосипеды с диаметром колес 66, 70, 71 и 74 см (26, 27.5, 28 и 29 дюймов).
- Убедитесь, что после монтажа сиденья, велосипед работает исправно.
- Изучите инструкцию к своему велосипеду, в случае если у вас возникают сомнения относительно того, возможно ли произвести установку данного сиденья на ваш велосипед, пожалуйста, свяжитесь с поставщиком велосипеда для уточнения этой информации.

Особые инструкции по установке сиденья велосипеда

1. Для сборки кресла и защиты подставки для ног вам понадобится шестигранный ключ № 4 (E). Этот шестигранный ключ можно найти под подстилкой (A2) с правой стороны, подняв гибкий край подстилки.
2. Откройте зажимное приспособление (A3)

на величину шире багажника. Чтобы открыть зажимное приспособление, поверните шестигранный ключ (Е) против часовой стрелки, удерживая нажатой кнопку разблокировки (А4).

3. Потяните вверх ремень безопасности для рамы велосипеда (С). Убедитесь, что он не мешает установке сиденья на велосипед.

4. Установите сиденье на багажник таким образом, чтобы оно прилегало к зажимному приспособлению багажника. Затяните его при помощи ключа (Е).

5. Центр тяжести данного сиденья (А5); установлен в сиденье) должен быть расположен над осью заднего колеса. Если центр тяжести расположен позади оси, расстояние от оси до центра тяжести не должно превышать 10 см. Очень важно удостовериться в том, не задевает ли велосипедист детского сиденья ногами во время езды. **Обратите внимание!** В соответствии с действующим в Германии законом о дорожном движении StVZO, установка велосипедных сидений допускается только таким образом, чтобы сиденье на 2/3 в глубину или его центр тяжести обязательно располагались между передней и задней осями велосипеда. Сиденье следует установить как можно ближе к седлу.

6. После установки в правильном положении плотно затяните зажимное приспособление (А3), вращая шестигранный ключ по часовой стрелке, чтобы надежно закрепить велокресло на багажнике. Рекомендуемый момент затяжки – 6 Н·м.

7. Рекомендуется встряхнуть сиденье, чтобы убедиться, что оно правильно и надежно прикреплено к багажнику. Это чрезвычайно важно для безопасности ребенка и велосипедиста.

8. Сначала откройте пряжку (С1) ремня безопасности и проведите его вокруг рамы велосипеда. Отрегулируйте ремень, как показано на рисунке, с натяжением. Убедитесь, что оставшаяся свободная часть ремня не соприкасается с колесом, и пропустите его через фиксатор (С2) ремня безопасности. Этот шаг чрезвычайно важен для обеспечения безопасности ребенка и велосипедиста.

9. В месте установки металлической пластины (В4) нанесите защитную пленку для вилки (В3). **Предупреждение.** Эта пленка предназначена компанией Bobike для защиты стоек. Мы не несем ответственности за повреждения стоек велосипеда por qualquer dano nas escoras da bicicleta.

10. Сиденье необходимо обязательно использовать с защитными подножками (В1). Их использование обязательно, поскольку они защищают ноги и руки ребенка от соприкосновения с колесом, предотвращая несчастные случаи. Соберите убираемую подставку для ног (В2) путем последовательной установки металлической крепежной пластины (В4), крепежного блока (В5), защитной подножки (В1) и убираемой подставки для ног (В2). Затяните (6 Н·м) 2 болта (В6) убираемой подставки для ног при помощи шестигранного ключа (Е). Убедитесь в том, что защитные подножки (В1) установлены в горизонтальном положении и надлежащим образом закреплены на стойках и багажнике велосипеда.

11. Установите многоразовые хомуты (В7) из комплекта поставки с обеих сторон в резьбовые отверстия в защитной подножке и прикрепите их к стойкам и багажнику. Обрежьте многоразовые хомуты по размеру.

Как безопасно посадить и зафиксировать ребенка на сиденье

12. Расстегните ремень безопасности (F), одновременно нажав на 2 точки замка (F1) и открыв замок.

Чтобы безопасно посадить ребенка на сиденье, следует поставить велосипед на ровную и твердую поверхность для максимальной устойчивости. Даже если велосипед оснащен надежными подножками, следует всегда держать велосипед, когда сажаете или снимаете ребенка. Необходимо переносить ребенка

на коленях и безопасно садить на сиденье.

Ребенку запрещено забираться на сиденье велосипеда самостоятельно или с помощью подножки.

13. Посадите ребенка на кресло, пропустите ремень вокруг талии ребенка и защелкните замок. **Примечание:** Перед началом движения обязательно проверьте фиксацию ребенка и убедитесь, что ремень плотно прилегает, но не причиняет боль.

Как снять сиденье с велосипеда

14. Чтобы снять сиденье, отсоедините ремень безопасности (С). Чтобы снять сиденье, откройте зажимное приспособление, вращая

шестигранный ключ (Е) против часовой стрелки, удерживая нажатой кнопку разблокировки (А4).



Внимание

Убедитесь в том, что вы следовали всем приведенным выше инструкциям. Если это так, то детское сиденье готово к использованию.

ВАМ НЕОБХОДИМО прочитать следующую главу инструкций по технике безопасности относительно использования детского сиденья.

Особые Инструкции по Применению

- Велосипедист, везущий ребенка, должен быть старше 16 лет.
- Прежде чем использовать детское сиденье убедитесь, что это не запрещено законами Вашей страны.
- К перевозке в сиденье допускаются только дети, которые в состоянии сидеть без посторонней помощи в течение длительного периода времени, по крайней мере в течение предполагаемого времени поездки.
- Сиденье не предназначено для перевозки детей младше 9 месяцев. Чтобы ребенок мог ездить в этом сиденье, он должен уверенно и прямо держать голову, потому что во время поездки обязательно использование шлема. Если есть противопоказания врачей, лучше не сажать ребенка в такое велосипедное кресло.
- Убедитесь, что вес и рост ребенка не превышают максимальную вместимость кресла, и регулярно проверяйте его. Измерьте вес ребенка перед использованием детского кресла. Ни при каких обстоятельствах нельзя использовать детское велосипедное кресло для перевозки детей, вес которых превышает допустимый предел.
- Обязательно время от времени проверяйте, не превышают вес и рост ребенка максимально допустимую нагрузку на сиденье.
- Убедитесь, что ни одна часть тела и одежды ребенка не может контактировать с подвижными частями сиденья или велосипеда, и проверяйте это по мере роста ребенка.
- Любые острые или выступающие детали (например, перетертые кабели) возле сиденья, до которых может дотянуться ребенок, должны быть закрыты.
- Сиденье необходимо обязательно использовать с защитными подножками (В1). Их использование обязательно, поскольку они защищают ноги и руки ребенка от соприкосновения с колесом, предотвращая несчастные случаи.
- Чтобы руки и ноги ребенка не попали в спицы колеса, рекомендуется установка защитного ограждения. Обязательно наличие защиты под седлом либо использование седла с установленными на нем пружинами. Во избежание несчастных случаев проверьте, что ребенок сидя в кресле не мешает работе тормозов велосипеда.

Эти корректировки следует пересматривать по мере роста ребенка.

- Прикройте все открытые задние пружины седла.
- Когда ребенка нет в сидении, туго застегните нагрудные ремешки при помощи клипсы во избежание их провисания и попадания во вращающиеся части велосипеда (колеса, тормоза и т.д.), что может привести к причинению вреда здоровью или ущербу имуществу.
- Во время поездки все ремешки должны быть надежно застегнуты, но не перетянуты, чтобы не причинить ребенку боль или дискомфорт.
- Регулярно проверяйте безопасность креплений и ремня.
- Всегда используйте все доступные системы и ремни безопасности, чтобы ребенок был надежно закреплён в кресле.
- Лучше одевать ребенка в теплую и не продуваемую одежду.
- Дети в сиденье должны быть одеты теплее, чем велосипедисты, и быть защищены от дождя.
- Перевозка велосипеда на машине (снаружи), снимите с него детское сиденье. Воздушные завихрения могут нанести сиденью повреждения или ослабить его крепеж к велосипеду, что чревато несчастным случаем.
- Когда лица, сопровождающие ребенка, сажают его на сиденье велосипеда, они должны со всей внимательностью учитывать устойчивость и равновесие.
- Убедитесь, что во время путешествия на сиденье на голову ребенка одет подходящий шлем, соответствующий стандарту EN 1078:2012+A1:2012.
- Под долгим воздействием солнечных лучей сиденье и подкладка могут сильно нагреваться. Прежде чем усадить ребенка, убедитесь, что сиденье не слишком горячее.
- Детское сиденье не подходит для занятий спортом или экстремальных условий, таких как гонки на выносливость, езда на горном велосипеде, по ямам и бездорожью, прыжки на велосипеде.
- Перед выездом на шоссе после установки сиденья необходимо проверить велосипед в безопасной/спокойной обстановке.



Предупреждения

ПРЕДУПРЕЖДЕНИЕ: Не прикрепляйте к детскому сиденью дополнительный груз. Если вы перевозите дополнительный багаж, нельзя превышать грузоподъемность велосипеда, и мы рекомендуем разместить его впереди части велосипеда.

ПРЕДУПРЕЖДЕНИЕ: Запрещается вносить изменения в конструкцию сиденья.

ПРЕДУПРЕЖДЕНИЕ: При перевозке ребенка на сиденье возможны изменения в ездовых характеристиках велосипеда, в частности в отношении

устойчивости, рулевого управления и торможения.

ПРЕДУПРЕЖДЕНИЕ: Категорически запрещается оставлять без присмотра велосипед с находящимся на детском сиденье ребенком.

ПРЕДУПРЕЖДЕНИЕ: Появление трещин или признаков разрушения поверхности сиденья свидетельствует об истечении его срока службы, поэтому такое сиденье следует заменить. В случае возникновения вопросов обращайтесь к специалисту.

ПРЕДУПРЕЖДЕНИЕ: Всегда прове-

руйте температуру поверхности сиденья перед его использованием.

ПРЕДУПРЕЖДЕНИЕ: Это детское сиденье не подходит для использования во время занятий спортом.

ПРЕДУПРЕЖДЕНИЕ: Всегда следите за тем, чтобы голова ребенка поддерживалась в откинутаом положении.

ПРЕДУПРЕЖДЕНИЕ: Дополнительные защитные приспособления должны быть закреплены.

ПРЕДУПРЕЖДЕНИЕ: Сиденье нельзя использовать в качестве багажника и для перевозки любых грузов, кроме

указанного в настоящем руководстве, т. е. ребенка.

ПРЕДУПРЕЖДЕНИЕ: Никогда не кладите резинки, предусмотренные в составе крепления, на велокресло или за него, так как постоянное давление, создаваемое этими резинками, может повредить систему крепления детского кресла и подвергнуть опасности ребенка и велосипедиста.

ПРЕДУПРЕЖДЕНИЕ: Для обеспечения безопасности велосипедиста подножки следует складывать, когда они не используются.



Внимание

Несоблюдение этого руководства по эксплуатации может привести к серьезным травмам или смерти велосипедиста и/или ребенка. Bobike не несет ответственности за повреждения товара или травмы пользователя, возникшие в результате: некорректной установки, хранения или использования (несоответствующие инструкциям); некорректного ремонта;

неправильного использования, использования не по назначению или модификации и починки Вами или третьей стороной. Если у вас возникнут вопросы, обращайтесь к нам или в местный магазин, и мы поможем обеспечить вашу безопасность и безопасность вашего ребенка при использовании велосипедного сиденья.

Уход За Детским Креслом

Для сохранения сиденья в надлежащем виде и для предотвращения несчастных случаев мы рекомендуем следующее:

- Регулярно проверяйте исправность системы крепления детского кресла к велосипеду.
- Проверьте, все ли детали работают корректно. Не используйте детское кресло, если какая-либо из его деталей повреждена. Поврежденные части должны быть заменены. Для приобретения запасных компонентов необходимо обратиться в специализированный магазин, являющийся

авторизованным дилером **Bobike**. Список дилеров приведен на веб-сайте: www.bobike.com

- Если велосипед с детским сиденьем попал в аварию и детское сиденье не имеет видимых повреждений, все же рекомендуется заменить детское сиденье на новое.
- Содержите детское кресло в чистоте. При мытье кресла используйте мыльную воду (не используйте абразивные, разъедающие или токсические вещества), сушите при комнатной температуре.

Гарантия

ГАРАНТИЯ 3 ГОДА: на все механические детали только в отношении заводского брака. Зарегистрируйте ваш товар на веб-сайте www.bobike.com.

+1 ДОПОЛНИТЕЛЬНЫЙ ГАРАНТИЙНЫЙ ГОД: Зарегистрируйте своё кресло на сайте www.bobike.com и получите дополнительный год гарантии.

Важно: чтобы получить дополнительный год гарантии, вы должны зарегистрировать кресло в течение 2 месяцев со дня покупки.

ПРЕТЕНЗИИ ПО ГАРАНТИИ

Для получения гарантийного обслуживания необходимо предъявить товарный чек. Для товаров без чека отсчет гарантийного срока начинается с даты изготовления товара. Все гарантии будут

аннулированы, если продукт поврежден вследствие аварии, неправильной эксплуатации, изменения системы или использования способом, отличным от описанных в настоящем руководстве по эксплуатации.

Для того чтобы убедиться, что у вас есть вся необходимая информация, чтобы активировать гарантию, вам нужно сохранить информацию, которая указана на информационной этикетке (D). Вы также можете записать информацию здесь.

O. F. _____.

Date _____.

* Технические характеристики и дизайн могут изменяться без предварительного уведомления. По любым вопросам, пожалуйста, обращайтесь к нам.



Bobike One® Junior

行李架的自行車後座

ZH.

產品目錄

- | | |
|----------------------|--------------|
| A. 主座椅 | B6. M6 螺柱 |
| A2. 減輕 | B7. 束線帶 |
| A3. 夾鉗 | C. 自行車車架安全帶 |
| A4. 釋放按鈕 | C1. 安全帶扣環 |
| A5. 重心 | C2. 安全帶護圈 |
| A6. 靠背 | D. 可追溯性信息 |
| B1. 護腳板 | E. 六角板 No. 4 |
| B2. 可伸縮腳蹬 | F. 固位系統束帶 |
| B3. 保護膜貼在叉架 | F1. 安全扣 |
| B4. 金屬固定板 Ø[16-21]mm | F2. 安全帶護圈 |
| B5. 緊固塊 | |

具體安裝說明

共同特點

- 本自行車兒童座椅不能安裝在折疊自行車上。
- 本自行車兒童座椅不得在腳踏速度超過 25 公里/小時 / 15.5 英里/小時的情況下使用。
- 此座椅不許安裝在配置了後減震器的自行車上。
- 本自行車兒童座椅嚴禁安裝在機動車輛上，比如電動車和小型摩托車。
- 本自行車兒童座椅僅適用於承載最大體重為 35 Kg、最低身高為 110 cm 且年齡 6 歲以上，能夠在騎行過程中在座椅上坐穩並自主保持平衡的兒童。
- 騎車者和所載兒童的總重量不得超過自行車所允許的最大負載。有關最大負載的信息，請參閱自行車使用說明書。此外，您還可聯系製造商，諮詢此問題。
- 本自行車兒童座椅不得在速度超過 25 公里/小時 / 15.5 英里/小時的電動自行車和電動輔助自行車上使用。
- 座椅僅可安裝在適合附加此類額外負載的自行車上。請查閱您的自行車或行李架說明手冊。
- 必須對兒童座椅的安裝位置進行調整，使騎

乘者的腳在騎車時不會碰觸到座椅的任何部位。

- 正確地調整座椅和其元件，以確保兒童的最佳舒適和安全，這是非常重要的。同樣重要的是，該座椅不應向前傾斜，以防止兒童滑出座椅。同時靠背必須向後略為傾斜。

對於行李架：具體特點

- 本自行車兒童座椅必須安裝在承載能力至少為 38kg/ 83.78 Lbs 的行李架上。(35 KG + 座椅重量)。
- 基於人身安全考量，EN ISO 11243:2016 規定此座椅只能安裝在行李架上。
- 本自行車兒童座椅必須安裝在寬度在 120-175 mm 之間、管徑在 10-16 mm 之間行李架上。
- 此兒童座椅可裝配於輪轂直徑為 26" 27,5" 28" 和 29" 的自行車上。
- 檢查安裝兒童座椅後所有自行車的部件是否運作良好。
- 查看自行車說明書，如果您對安裝自行車兒童座椅到自行車上有任何疑問，請聯繫自行車供應商，獲取更多資訊。

在自行車中安裝座椅的具體說明

1. 您需要一個 4 號六角扳手 (E) 來安裝座椅和腳踏保護裝置。抬起座墊柔性邊緣，您可以在右側座墊 (A2) 下方找到這個六角扳手。
2. 將夾鉗 (A3) 打開至寬於行李架的寬度。要打開夾鉗，請逆時針轉動六角板 (E)，同時按下釋放按鈕 (A4)。
3. 向上拉動自行車框架 (C) 的安全帶。確保將座椅安裝到自行車時，它不會產生幹擾。
4. 將座椅放在行李箱上，使其搭到行李架的夾鉗上。使用扳手 (E) 擰緊。
5. 兒童座椅有一個重心 (A5) (刻記在兒童座椅上)，安裝時必須把此重心放在後輪輪軸的前方。如果此重心位於車軸後方，該距離不得超過 10 釐米。安放兒童座椅是必須特別小心，以確保騎車人在騎車時腳不會碰到兒童座椅。注意：在德國，根據德國交通法 StVZO，兒童座椅的安裝只能使座椅深度的 2/3 或座椅重心位於自行車前後輪軸之前。座椅應安裝在盡可能靠近車座的位置。
6. 正確定位後，順時針轉動六角板，將夾鉗 (A3) 擰緊至足夠牢固，使座椅牢固地連接到

行李架上。我們建議您使用 6N.m 的扭矩。

7. 搖晃座椅以確保它正確且牢固地連接到載體。這對於騎車人和兒童的安全極其重要。

8. 搖晃座椅以確保它正開始打開安全帶扣環 (C1)，將其繞過自行車車架。如圖所示，調整安全帶使其系緊。確保安全帶餘下的部分不會接觸車輪，因此應將其穿過安全帶護圈 (C2)。這一對於騎車人和兒童的安全極其重要。

9. 將叉架保護膜 (B3) 放在要安裝金屬固定板 (B4) 的位置附近。警告：Bobike 提供此叉架保護膜用於保護支撐桿。我們不對自行車支撐桿的任何損壞負責。

10. 座椅務必與護腳板 (B1) 一起使用。它們必須搭配使用，因為它們可以防止孩子的手腳接觸車輪，從而防止事故發生。透過依次安裝金屬固定板 (B4)、緊固塊 (B5)、護腳板 (B1) 和可伸縮腳蹬 (B2) 來組裝可伸縮腳蹬 (B2)。使用提供的六角扳手 (E) 擰緊 (6Nm) 可伸縮腳蹬的 2 個螺釘 (B6)。確保護腳板 (B1) 水平放置並正確固定在自行車支撐桿和行李架上。

11. 將兩側隨附的可重複使用的束線帶 (B7) 穿過護腳板上的螺紋孔，並將其固定到支撐桿和行李架上。將可重複使用的束線帶切割到合適的尺寸。

如何安全地將兒童放置並固定在座椅上

12. 同時按下鎖扣 (F1) 的 2 個點並打開卡扣，從而打開安全帶 (F)。

若要將兒童安全地放在座椅上，您必須將自行車放在平坦堅實的地面上，以獲得最大的穩定性。即使自行車提供堅固的腳撐，在放入/抱出兒童時也必須始終握住自行車。必須將兒童抱在膝上，然後將他安全地放在座

椅上。禁止兒童獨自爬上自行車或使用踏板坐上座椅。

13. 將孩子放在座椅上後，將安全帶繫在孩子的腰部，然後將卡扣閉合。注意：在開始旅程之前，務必檢查兒童是否已安全固定，皮帶是否貼身但不會太緊而傷害兒童。

如何從自行車拆下兒童座椅

14. 取下安全帶 (C)，取下座椅。要拆下座椅，請逆時針轉動六角扳 (E)，同時按下釋放按

鈕 (A4)，打開夾緊機構的夾鉗。



注意

請確定您已經按照說明完成了所有指示。若是如此，兒童座椅已經可以使用。

請務必閱讀以下章節有關使用兒童座椅的安全說明。

具體使用說明

- 騎車攜載兒童者必須超過 16 歲。
- 要注意所在國家或地區關於在自行車上安裝兒童座椅攜載兒童的現行法規。
- 您只能承載能夠長時間獨自坐著的兒童 (至少在所需的騎行路程中)。
- 不能用座椅來攜載小於 9 個月的兒童。只有能夠在座椅上向上坐直並豎直抬頭，同時佩戴頭盔的兒童才能安全乘坐此座椅。如果孩子的成長有值得懷疑之處的話，請諮詢醫生的意見。
- 確保兒童重量和高度不超過座椅的最大容量，並且定期檢查這一點。使用兒童座椅前先核實兒童的重量。在任何情況下均不得使用自行車兒童座椅來攜載重量超過允許限制的兒童。
- 確保經常檢查兒童的體重和身高不會超出座椅的最大允許負載。
- 確保兒童身體的任何部分或衣物不會接觸座椅的活動部件或自行車，並隨著兒童的成長進行相應的檢查。
- 您必須將所有孩子可觸及的鋒利或尖銳物遮蓋好 (例如，磨損的線纜)。
- 座椅應始終與護腳板 (B1) 一起使用。它們必須搭配使用，因為它們可以防止孩子的手腳接觸車輪，從而防止事故發生。
- 建議配備車輪防護裝置以防止兒童的腳或手絞入輻條間。必須在車座下配用防護裝置

- 或配用帶內簧的車座。確保兒童坐在座椅上時不會妨礙正常剎車，從而防止意外事故。隨著兒童的逐步長大必須對這些調整狀態進行相應修正。
- 蓋住任何暴露的後車座彈簧。
- 兒童座椅不用時，要扣緊安全器具的腰扣以防止帶子搖晃或與自行車的活動部件 (如車輪、車閘等) 碰觸，否則可能會導致事故或損壞。
- 將孩子安全固定到座椅上，確保所有安全帶和帶子都已扣緊，但不能緊得讓孩子有不適感。
- 請經常檢查緊固件的安全性。
- 務必使用所有安全約束系統和安全帶，以便確保兒童恰當固定在座椅上。
- 根據天氣情況給孩子穿上適當的衣服並。
- 座椅上的孩子比自行車騎手更需要穿著保暖的衣服，並應保護他不受雨淋。
- 利用車運載自行車 (在車外) 時，必須將座椅取下。湍急的氣流可能會損壞座椅或鬆開其緊固件或其他懸掛元件，這可能會造成意外事故。
- 陪伴人員將兒童放在自行車的座椅中時，應仔細考慮穩定性/平衡性。
- 確保兒童坐在座椅中時佩戴符合 EN 1078:2012+A1:2012 的合適頭盔。
- 如長期曝曬在日光下，座椅及坐墊會變

熱。確保座椅和坐墊不會太熱後再將孩子放在座椅上。

• 此兒童座椅不適合在體育運動或極端環境中使用，例如長距離競賽、艱苦的山地自行

車運動、坑坑窪窪的公路、跳躍或越野。

• 首次在安裝座椅的情況下騎行時 - 在公路上騎行之時，在安全/安靜的環境中試騎。



警告

警告: 請勿在兒童座椅上附上任何額外的行李。如果運載額外行李，不得超過自行車的承載能力，我們建議放在自行車自行車的前部。

警告: 不要對座椅進行改造。

警告: 兒童坐在座椅上時，自行車的效能可能會有所不同，尤其是在平衡、轉向和製動方面。

警告: 不要在停放自行車時，讓兒童留在座椅上而無人看管。

警告: 對於任何形式的破裂或者如果表面開始破損，這表明已達到座椅的使用壽命，應當進行更換。如果有任何疑問，請聯絡專業人員。

警告: 使用前請務必檢查座椅的表面溫度。

警告: 此兒童座椅不適合在體育運動中使用。

警告: 務必確保兒童的頭部在傾斜位置得到支撐。

警告: 附加安全裝置須始終處於扣緊狀態。

警告: 座椅不得用作行李架，且不得承載本手冊規定（兒童）以外的任何負載。

警告: 切勿將最初安裝在行李架的鬆緊帶放在座椅上或放在座椅後面，因為這些鬆緊帶施加的持續壓力可能會損壞兒童座椅的緊固系統並危及兒童和騎車人。

警告: 為了騎車人的安全，不使用時應折疊腳撐。



注意

如果不遵守這些操作說明，可能會導致嚴重的人身傷害，和/或自行車騎手自身和/或兒童的死亡。Bobike 不對因不當的安裝、儲存或組裝（不符合組裝說明），不符合技術或使用規範上的不當維護、誤用或使用（不遵守維

護和保養說明），您或協力廠商的修改或修理所導致的產品故障或人命傷亡承受責任。如果您有任何疑問，請與我們或您當地的商店聯繫，我們將為您提供幫助，以確保您和孩子在使用自行車座椅時的安全。

保養

下列建議有助於預防意外事故並使兒童座椅處於最佳運作狀態：

• 建議定期檢查座椅的安裝系統，確保其處於完美運作狀態。

• 仔細檢查所有部件以確保其正常運作。不使用有任何已損壞部件。使用座椅前必須更換已經損壞的部件。若要更換元件，您必須在 Bobike 授權的自行車經銷商取得合適的組件。您可以在下面的網站上找到它們：

www.bobike.com

• 如果自行車和安全座椅遭遇意外事故，即使兒童座椅表面沒有明顯的損壞，我們建議您更換新的兒童座椅。

• 清洗座椅時僅使用肥皂和水。磨損性、腐蝕性或有毒性的產品可能會損壞座椅。

• 清洗座椅時僅使用肥皂和水。磨損性、腐蝕性或有毒性的產品可能會損壞座椅。

保修

3 年保修: 只針對所有機械部件的製造缺陷。在 www.bobike.com 上註冊您的產品。

延長 1 年的保修期: 在 www.bobike.com 上註冊您的座椅，即可延長 1 年的保修期。

重要提示: 您需在購買後 2 個月內進行註冊，以獲得 Bobike 額外一年的保修期。

保修索賠

您必須保有原來的銷售收據方能獲得保修服務。若送返的產品沒有銷售收據，則保修起始日期將假設為製造日期。如果 使用者發

生車禍、濫用、更改系統或將產品用於本操作手冊所 描述的用途之外，從而造成產品損壞，則將使所有的保修失效。

為確保您已有所有必要資訊來啟動產品保修，您需將已有的資訊記錄在您的追溯資訊標籤中 (D)。您也可以在這裡記錄資訊。

O.F. _____

日期 _____

* 規格和設計如有更改，恕不另行通知。如有任何問題，請儘管聯繫我們。



www.bobike.com

#bobike



Maximum Safety
Double-walled
Design



Dutch Design
and Made In Europe

Polisport Plásticos S.A. | Av. Ferreira de Castro, 818
3720-024 Carregosa | Portugal



Separate waste collection. Check your local municipal guidelines.

MAN0732