

KATTIA[®]

56. ALPACA SILVER



MODÈLE
56
FIL KATIA



page 41

ALPACA SILVER

F FRANÇAIS

TAILLES : -a) 38-40 -b) 42-44 -c) 46-48 -d) 50-52

Le modèle de la photo correspond à la taille :
-a) 38-40

FOURNITURES

Qualité ALPACA SILVER col. n° 261 : -a) 10
-b) 11 -c) 12 -d) 12 pelotes
3 pressions

| Aig. | Points employés |
|-------------|--|
| N° 5 et 5,5 | <ul style="list-style-type: none"> Montage tubulaire (voir page des pts de base) Jersey end. (voir page des pts de base) Côtes 1x1 (voir page des pts de base) Rabattage tubulaire (voir page des pts de base) |

ÉCHANTILLON (10 cm x 10 cm)

18,5 m. et 24 rgs en jersey end. avec les aig. n° 5,5
17 m. et 24 rgs en côtes 1x1 avec les aig. n° 5

DOS

Avec les aig. n° 5, monter -a) 48 m. -b) 53 m. -c) 57 m. -d) 61 m. au pt tubulaire de manière à obtenir -a) 95 m. -b) 105 m. -c) 113 m. -d) 121 m. Tric. en côtes 1x1.

À 9 cm de hauteur totale, continuer à tric. avec les aig. n° 5,5 et en jersey end. en répartissant -a) 11 augm. -b) 9 augm. -c) 9 augm. -d) 11 augm. au 1^{er} rg.

On obtient -a) 106 m. -b) 114 m. -c) 122 m. -d) 132 m.

Emmanchures : à 43 cm de hauteur totale, rabattre de chaque côté, au début de chaque rg : -a) 1 x 4 m. -b) 1 x 5 m. -c) 1 x 6 m. -d) 1 x 6 m. Continuer à tric. les 10 premières et dernières m. en côtes 1x1, en commençant les côtes du côté droit par 1 m. end. et du côté gauche par 1 m. env., en diminuant de chaque côté et à 9 m. de chaque bord, comme suit :

-a) tous les 4 rgs : 14 x 2 m.

-b) tous les 4 rgs : 14 x 2 m. et tous les 2 rgs : 1 x 2 m.

-c) tous les 4 rgs : 14 x 2 m. et tous les 2 rgs : 2 x 2 m.

-d) tous les 4 rgs : 13 x 2 m. et tous les 2 rgs : 5 x 2 m.

Remarque : pour diminuer, tric. 3 m. ensemble à l'env.

Il reste -a) 42 m. -b) 44 m. -c) 46 m. -d) 48 m.

Encolure : à -a) 23 cm -b) 24 cm -c) 25 cm

-d) 26 cm à partir du début des emmanchures, rabattre.

DEVANT

Tric. comme le dos sauf l'encolure.

Encolure : à -a) 20 cm -b) 21 cm -c) 22 cm

-d) 23 cm à partir du début des emmanchures, rabattre les -a) 26 m. -b) 28 m. -c) 30 m.

-d) 32 m. centrales et continuer à tric. chaque côté séparément, en diminuant 1 m. à 1 m. du bord du côté de l'encolure et à tous les rgs sur l'end, 4 fois.

À 3 cm à partir du début de l'encolure, rabattre les 4 m. restantes.

Terminer l'autre côté de même mais en vis-à-vis.

MANCHE DROITE

Avec les aig. n° 5, monter -a) 21 m. -b) 22 m. -c) 24 m. -d) 26 m. au pt tubulaire de manière à obtenir -a) 41 m. -b) 43 m. -c) 47 m. -d) 51 m. Tric. en côtes 1x1.

À 10 cm de hauteur totale, continuer à tric. avec les aig. n° 5,5 et en jersey end. en répartissant : -a) 3 augm. -b) 5 augm. -c) 5 augm.

-d) 5 augm. au 1^{er} rg. On obtient -a) 44 m. -b) 48 m. -c) 52 m. -d) 56 m.

Continuer à augmenter 1 m. de chaque côté, à 1 m. de chaque bord, tous les 4 rgs, 15 fois.

On obtient -a) 74 m. -b) 78 m. -c) 82 m. -d) 86 m.

Emmanchure : à 40 cm de hauteur totale, rabattre de chaque côté, au début de chaque rg : -a) 1 x 4 m. -b) 1 x 5 m. -c) 1 x 6 m. -d) 1 x 6 m.

Continuer à tric. les 10 premières et dernières m. en côtes 1x1, en commençant les côtes du côté droit par 1 m. end. et du côté gauche par 1 m. env.

Tric. 4 rgs et, au rg suivant sur l'end., ajouter 6 m. du côté droit, au début du rg sur l'end., 1 fois et tric. ces m. en côtes 1x1.

On obtient 16 m. en côtes 1x1 -a) 46 m. -b) 48 m. -c) 50 m. -d) 54 m. en jersey end. et 10 m. en côtes 1x1.

Continuer à diminuer de chaque côté, à 15 m. du bord droit et à 9 m. du bord gauche, comme suit :

-a) tous les 4 rgs : 4 x 1 m., 10 x 2 m.

-b) tous les 4 rgs : 5 x 1 m., 9 x 2 m. et tous les 2 rgs : 1 x 2 m.

-c) tous les 4 rgs : 6 x 1 m., 8 x 2 m. et tous les 2 rgs : 2 x 2 m.

-d) tous les 4 rgs : 6 x 1 m., 7 x 2 m. et tous les 2 rgs : 4 x 2 m.

Remarque : pour les diminutions de 2 m., tric. 3 m. ensemble à l'env. et, pour les diminutions de 1 m., tric. 2 m. ensemble à l'env.

À -a) 23 cm -b) 24 cm -c) 25 cm -d) 26 cm à partir du début de l'emmanchure, rabattre les 24 m. restantes.

MANCHE GAUCHE

Avec les aig. n° 5, monter -a) 21 m. -b) 22 m. -c) 24 m. -d) 26 m. au pt tubulaire de manière à obtenir -a) 41 m. -b) 43 m. -c) 47 m. -d) 51 m. Tric. en côtes 1x1.

À 10 cm de hauteur totale, continuer à tric. avec les aig. n° 5,5 et en jersey end., en répartissant -a) 3 augm. -b) 5 augm. -c) 5 augm. -d) 5 augm. au 1^{er} rg. On obtient -a) 44 m. -b) 48 m. -c) 52 m. -d) 56 m.

Continuer à augmenter 1 m. de chaque côté, à 1 m. de chaque bord, tous les 4 rgs, 15 fois.

On obtient -a) 74 m. -b) 78 m. -c) 82 m. -d) 86 m.

Emmanchure : à 40 cm de hauteur totale, rabattre de chaque côté, au début de chaque rg : -a) 1 x 4 m. -b) 1 x 5 m. -c) 1 x 6 m. -d) 1 x 6 m.

Continuer à tric. les 10 premières et dernières m. en côtes 1x1, en commençant du côté droit par 1 m. end. et du côté gauche par 1 m. env.

Diminuer de chaque côté et à 9 m. de chaque bord, comme suit :

-a) tous les 4 rgs : 4 x 1 m., 10 x 2 m.

-b) tous les 4 rgs : 5 x 1 m., 9 x 2 m. puis tous les 2 rgs : 1 x 2 m.

-c) tous les 4 rgs : 6 x 1 m., 8 x 2 m. puis tous les 2 rgs : 2 x 2 m.

-d) tous les 4 rgs : 6 x 1 m., 7 x 2 m. puis tous les 2 rgs : 4 x 2 m.

Remarque : pour les diminutions de 2 m., tric. 3 m. ensemble à l'env. et, pour les diminutions de 1 m., tric. 2 m. ensemble à l'env.

À -a) 23 cm -b) 24 cm -c) 25 cm -d) 26 cm à partir du début de l'emmanchure, rabattre les 18 m. restantes.

MONTAGE

Faucher les morceaux placés endroit contre endroit et repasser très soigneusement.

Coudre tout le vêtement au pt de côté (voir page des pts de base).

Coudre 3 emmanchures et laisser l'emmanchure droite du devant (avec les 6 m. ajoutées) non cousue.

Col : relever les m. pour le col en 2 fois.

1^{ère} partie : avec les aig. n° 5, relever toutes les m. Commencer par la manche droite (relever également sur les 6 m. ajoutées), l'encolure du dos et jusqu'à la moitié de la manche gauche, en augmentant ou en diminuant le nombre de m. nécessaire au 1^{er} rg pour obtenir -a) 74 m. -b) 76 m. -c) 78 m. -d) 80 m. Tric. en côtes 1x1.

À 2 cm de hauteur totale, rabattre au pt tubulaire.

2^e partie : avec les aig. n° 5, relever toutes les m. Commencer par la moitié de la manche gauche et l'encolure du devant, en augmentant ou en diminuant le nombre de m. nécessaire au 1^{er} rg pour obtenir -a) 52 m. -b) 54 m. -c) 56 m. -d) 58 m. Tric. en côtes 1x1.

À 2 cm de hauteur totale, rabattre au pt tubulaire.

Coudre le dessous des manches et les côtés.

Nœuds : avec les aig. n° 5, monter 9 m. au pt tubulaire de manière à obtenir 17 m. Tric. en côtes 1x1.

À 9 cm de hauteur totale, **rabattre**.

Froncer au milieu pour former le nœud, en entourant de quelques tours de fils et serrer légèrement.

Confectionner un autre nœud identique.

Coudre les pressions en les répartissant sur l'ouverture du devant.

Coudre les nœuds sur l'ouverture (voir photo).

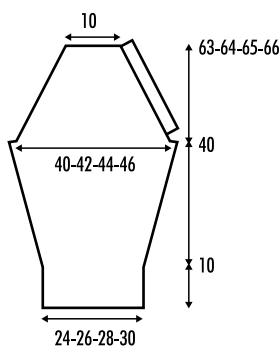
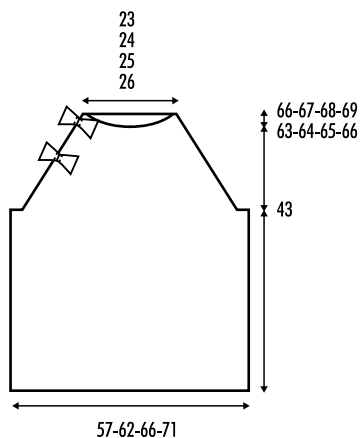

NEDERLANDS

MATEN: -a) 38-40 -b) 42-44 -c) 46-48 -d) 50-52

Het model van de foto komt overeen met de maat: -a) 38-40

BENODIGD MATERIAAL

ALPACA SILVER kl. 261: -a) 10 -b) 11 -c) 12 -d) 12 bollen
3 druksluitingen

| Breinaalden | Gebruikte steken |
|--------------------|---|
| Nr. 5 en nr. 5 1/2 | <ul style="list-style-type: none"> Opzetten v.d. steken in <i>buissteek</i> (zie blz. basisst.) <i>R. tric.st.</i> (zie blz. basisst.) <i>Boordsteek 1x1</i> (zie blz. basisst.) <i>Afkanten v.d. steken in buissteek</i> (zie blz. basisst.) |

STEEKVERHOUDING

In *r. tric.st.*, breinaalden nr. 5 1/2
10x10 cm = 18,5 st. en 24 naalden.
In *boordsteek 1x1*, breinaalden nr. 5
10x10 cm = 17 st. en 24 naalden.

RUGPAND

Met breinaalden nr. 5, -a) 48 st. -b) 53 st. -c) 57 st. -d) 61 st. **opz.** in *buissteek* om zo -a) 95 st. -b) 105 st. -c) 113 st. -d) 121 st. te verkrijgen. Brei *boordsteek 1x1*.

Bij 9 cm totale lengte, breinaalden **wisselen** voor breinaalden nr. 5 1/2 en verderbreien in *r. tric.st.* **Meerder** hierbij -a) 11 st. -b) 9 st. -c) 9 st. -d) 11 st. verdeeld over de 1^e naald.
Er zijn hierna: -a) 106 st. -b) 114 st. -c) 122 st. -d) 132 st.

Mouwinzetten: Bij 43 cm totale lengte, aan beide kanten bij het begin van elke naald **afk.:** -a) 1 maal 4 st. -b) 1 maal 5 st. -c) 1 maal 6 st. -d) 1 maal 6 st.

Over de eerste 10 st. en de laatste 10 st. verderbreien in *boordsteek 1x1*, begin de *boordsteek 1x1* op het rechter uiteinde met 1 st. r. en op het linker uiteinde met 1 st. av. **Minder** aan beide kanten, op 9 st. vanaf elke kant:

-a) in elke 4e naald: 14 maal 2 st.
-b) in elke 4e naald: 14 maal 2 st. en in elke 2e naald: 1 maal 2 st.
-c) in elke 4e naald: 14 maal 2 st. en in elke 2e naald: 2 maal 2 st.
-d) in elke 4e naald: 13 maal 2 st. en in elke 2e naald: 5 maal 2 st.

Opmerking: maak de minderingen door 3 st. samen av. te breien.
Er zijn hierna: -a) 42 st. -b) 44 st. -c) 46 st. -d) 48 st.

Hals: Bij -a) 23 cm -b) 24 cm -c) 25 cm -d) 26 cm lengte, meten vanaf het begin v.d. mouwinzetten, alle st. **afk.**

VOORPAND

Breien zoals het rugpand, **behalve** de hals.

Hals: Bij -a) 20 cm -b) 21 cm -c) 22 cm -d) 23 cm lengte, meten vanaf het begin v.d. mouwinzetten, in een naald aan de goede kant v.h. werk, de midd. -a) 26 st. -b) 28 st. -c) 30 st. -d) 32 st. **afk.** en hierna elk deel apart verderbreien. Aan de halskant, op 1 st. vanaf de kant, bij het begin van elke naald aan de goede kant v.h. werk **afk.:** 4 maal 1 st.

Bij 3 cm lengte, meten vanaf het begin v.d. hals, de resterende 4 st. **afk.**

Brei het andere deel idem, maar in **spiegelbeeld**.

RECHTER MOUW

Met breinaalden nr. 5, -a) 21 st. -b) 22 st. -c) 24 st. -d) 26 st. **opz.** in *buissteek* om zo -a) 41 st. -b) 43 st. -c) 47 st. -d) 51 st. te verkrijgen. Brei *boordsteek 1x1*.

Bij 10 cm totale lengte, breinaalden **wisselen** voor breinaalden nr. 5 1/2 en verderbreien in *r. tric.st.* **Meerder** hierbij -a) 3 st. -b) 5 st. -c) 5 st. -d) 5 st. verdeeld over de eerste naald. Er zijn hierna: -a) 44 st. -b) 48 st. -c) 52 st. -d) 56 st. Ga verder met **meerdere**n aan beide kanten, op 1 st. vanaf elke kant, in elke 4e naald: 15 maal 1 st.
Er zijn hierna: -a) 74 st. -b) 78 st. -c) 82 st. -d) 86 st.

Kop v.d. mouw: Bij 40 cm totale lengte, aan beide kanten bij het begin van elke naald **afk.:** -a) 1 maal 4 st. -b) 1 maal 5 st. -c) 1 maal 6 st. -d) 1 maal 6 st.

Over de eerste 10 st. en de laatste 10 st. verderbreien in *boordsteek 1x1*, begin de *boordsteek 1x1* op het rechter uiteinde met 1 st. r. en op het linker uiteinde met 1 st. av.

Brei 4 naalden en in de volgende naald aan de goede kant v.h. werk, op het rechter uiteinde, bij het begin v.d. naald aan de goede kant v.h. werk, 1 maal 6 st. **toevoegen**. Brei deze 6 st. in *boordsteek 1x1*.

Er zijn hierna: 16 st. in *boordsteek 1x1*, -a) 46 st. -b) 48 st. -c) 50 st. -d) 54 st. in *r. tric.st.* en 10 st. in *boordsteek 1x1*.

Ga verder met **minderen** aan beide kanten, op 15 st. vanaf de rechterkant en op 9 st. vanaf de linkerkant:

-a) in elke 4e naald: 4 maal 1 st., 10 maal 2 st.
-b) in elke 4e naald: 5 maal 1 st., 9 maal 2 st. en in elke 2^e naald: 1 maal 2 st.
-c) in elke 4e naald: 6 maal 1 st., 8 maal 2 st. en in elke 2^e naald: 2 maal 2 st.
-d) in elke 4e naald: 6 maal 1 st., 7 maal 2 st. en in elke 2^e naald: 4 maal 2 st.

Opmerking: maak de minderingen van 2 st. door 3 st. samen av. te breien en maak de minderingen van 1 st. door 2 st. samen av. te breien.
Bij -a) 23 cm -b) 24 cm -c) 25 cm -d) 26 cm lengte, meten vanaf het begin v.d. kop v.d. mouw, de resterende 24 st. **afk.**

LINKER MOUW

Met breinaalden nr. 5, -a) 21 st. -b) 22 st. -c) 24 st. -d) 26 st. **opz.** in *buissteek* om zo -a) 41 st. -b) 43 st. -c) 47 st. -d) 51 st. te verkrijgen. Brei *boordsteek 1x1*.

Bij 10 cm totale lengte, breinaalden **wisselen** voor breinaalden nr. 5 1/2 en verderbreien in *r. tric.st.* **Meerder** hierbij -a) 3 st. -b) 5 st. -c) 5 st. -d) 5 st. verdeeld over de eerste naald. Er zijn hierna: -a) 44 st. -b) 48 st. -c) 52 st. -d) 56 st. Ga verder met **meerdere**n aan beide kanten, op 1 st. vanaf elke kant, in elke 4e naald: 15 maal 1 st.

Er zijn hierna: -a) 74 st. -b) 78 st. -c) 82 st. -d) 86 st.

Kop v.d. mouw: Bij 40 cm totale lengte, aan beide kanten bij het begin van elke naald **afk.:** -a) 1 maal 4 st. -b) 1 maal 5 st. -c) 1 maal 6 st. -d) 1 maal 6 st.

Over de eerste 10 st. en de laatste 10 st. verderbreien in *boordsteek 1x1*, begin de *boordsteek 1x1* op het rechter uiteinde met 1 st. r. en op het linker uiteinde met 1 st. av. **Minder** aan beide kanten, op 9 st. vanaf elke kant:

-a) in elke 4e naald: 4 maal 1 st., 10 maal 2 st. 4 veces 1 p., 10 veces 2 p.
-b) in elke 4e naald: 5 maal 1 st., 9 maal 2 st. en in elke 2^e naald: 1 maal 2 st.
-c) in elke 4e naald: 6 maal 1 st., 8 maal 2 st. en in elke 2^e naald: 2 maal 2 st.
-d) in elke 4e naald: 6 maal 1 st., 7 maal 2 st. en in elke 2^e naald: 4 maal 2 st.

Opmerking: maak de minderingen van 2 st. door 3 st. samen av. te breien en maak de minderingen van 1 st. door 2 st. samen av. te breien.
Bij -a) 23 cm -b) 24 cm -c) 25 cm -d) 26 cm lengte, meten vanaf het begin v.d. kop v.d. mouw, de resterende 18 st. **afk.**

I
N
S
T
R
U
C
T
I
O
N
S
W
E
R
K
W
I
J
Z
E

IN ELKAAR ZETTEN EN AFWERKEN

Rijg rondom de tegenover elkaar liggende delen en héél voorzichtig **strijken**.

Alle naden worden **vastgenaaid** d.m.v. *platte kantsteek* (zie blz. basisst.).

Sluit 3 v.d. 4 mouwinzetnaden, de rechter mouwinzet v.h. voorpand **niet vastnaaien** = waar de 6 st. v.d. mouw toegevoegd zijn.

Kraag: Opmerking: de st. voor de kraag worden in 2 delen opgenomen.

1e deel: met breinaalden nr. 5, alle st. **opnemen**, beginnend bij de rechter mouw (hierbij ook de 6 toegevoegde st. opnemen), hals v.h. rugpand en tot aan de helft v.d. linker mouw, **meerder** of **minder** hierbij verdeeld over de 1e naald het benodigd aantal st. tot er in totaal **-a)** 74 st. **-b)** 76 st. **-c)** 78 st. **-d)** 80 st. zijn. Brei *boordsteek 1x1*.

Bij 2 cm totale lengte, alle st. **afk.** in *buissteek*.

2e deel: met breinaalden nr. 5, alle st. **opnemen**, beginnend bij de helft v.d. linker mouw en over dehals v.h. voorpand, **meerder** of **minder** hierbij verdeeld over de 1e naald het benodigd aantal st. tot er in totaal **-a)** 52 st. **-b)** 54 st. **-c)** 56 st. **-d)** 58 st. zijn. Brei *boordsteek 1x1*.

Bij 2 cm totale lengte, alle st. **afk.**

Sluit de onderkant v.d. mouwen en de naden v.d. zijkanten.

Strikken: Met breinaalden nr. 5, 9 st. **opz.** in *buissteek* om zo 17 st. te verkrijgen. Brei *boordsteek 1x1*.

Bij 9 cm totale lengte, alle st. **afk.**

Rimpelen in het midden, om vorm te geven aan de strik, wikkel een draad een para maal rondom het midden en ietsjes aantrekken.

Maak op dezelfde manier nog een strik.

Naai de druksluitingen vast, verdeeld over de opening v.h. voorpand.

Naai de strikken aan de opening (zie foto).

Copyright © FIL KATIA, S.A.