

**Katifa**

INGENUA







## OVERSIZE VEST

### ÉÉN ENKELE MAAT

**BENODIGD MATERIAAL**  
INGENUA kl. 52: 9 bollen

**Naalden:**  
Nr. 10 en Nr. 12

**Gebruikte steken:**  
*R. tric.st., boordsteek 1x1, naden d.m.v. platte kantsteek* (zie blz. basisst. in onze tijdschriften of op onze website [www.katia.com](http://www.katia.com))

#### **Minderingen mouwinzetten:**

**Op het rechter uiteinde:** brei 2 st. r., laat 1 st. zonder te breien overgliden op de rechternaald, brei 1 st. r. en haal hier de ongebr. st. overheen.

**Op het linker uiteinde:** wanneer er 4 st. over zijn vóór het einde v.d. naald: brei 2 st. samen r., 2 st. r.

#### **STEEKVERHOUDING**

De maat is genomen **zonder het strijken** v.h. proeflapje.  
In *r. tric.st.*, met **3 draden** en nldn.nr. 12  
10x10 cm. = 8 st. en 10 naalden

#### **RUGPAND**

Met nldn.nr. 10 en **3 draden**, 46 st. **opz.** Brei 3 naalden *boordsteek 1x1* en hierna met nldn.nr. 12 verderbreien in *r. tric.st.* **Meerder** hierbij 10 st. verdeeld over de 1e naald aan de goede kant v.h. werk. Er zijn hierna: 56 st.

**Mouwinzetten:** bij 42 cm. totale lengte, **minder** aan beide kanten in elke naald aan de goede kant v.h. werk: 4 maal 1 st. Er zijn hierna: 48 st.

In de volgende naald aan de goede kant v.h. werk, **niet minderen** en vanaf de volgende naald aan de goede kant v.h. werk opnieuw **minderen** in elke naald aan de goede kant v.h. werk: 4 maal 1 st. Er zijn hierna 40 st.

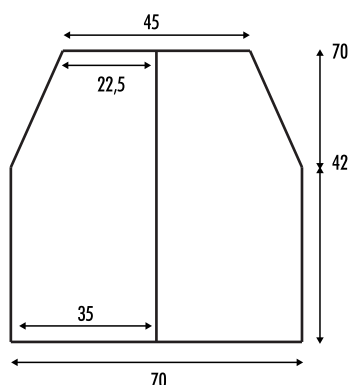

In de volgende naald aan de goede kant v.h. werk, **niet minderen** en vanaf de volgende naald aan de goede kant v.h. werk opnieuw **minderen** in elke naald aan de goede kant v.h. werk: 2 maal 1 st. Er zijn hierna: 36 st.

**Schouders en hals:** Bij 28 cm. lengte, meten vanaf het begin v.d. mouwinzetten, alle st. **afk.**

#### **RECHTER VOORPAND**

Met nldn.nr. 10 en **3 draden**, 22 st. **opz.** Brei 3 naalden *boordsteek 1x1* en hierna met nldn.nr. 12 verderbreien in *r. tric.st.* **Meerder** hierbij 6 st. verdeeld over de 1e naald aan de goede kant v.h. werk. Er zijn hierna 28 st.

**Mouwinzet:** Bij 42 cm. totale lengte, **minder** op het linker uiteinde in elke naald aan de goede kant v.h. werk: 4 maal 1 st. Er zijn hierna 24 st.

In de volgende naald aan de goede kant v.h. werk, **niet minderen** en vanaf de volgende naald aan de goede kant v.h. werk, opnieuw **minderen** op het linker uiteinde in elke naald aan de goede kant v.h. werk: 4 maal 1 st. Er zijn hierna: 20 st.

In de volgende naald aan de goede kant v.h. werk, **niet minderen** en vanaf de volgende naald aan de goede kant v.h. werk, opnieuw **minderen** op het linker uiteinde in elke naald aan de goede kant v.h. werk: 2 maal 1 st. Er zijn hierna: 18 st.

**Schouder:** Bij 28 cm. lengte, meten vanaf het begin v.d. mouwinzet, alle st. **afk.**

#### **LINKER VOORPAND**

Breien zoals het rechter voorpand, maar **in spiegelbeeld.**

#### **MOUWEN**

Met nldn.nr. 10 en **3 draden**, 26 st. **opz.** Brei 3 naalden *boordsteek 1x1* en hierna met nldn.nr. 12 verderbreien in *r. tric.st.* **Meerder** hierbij 10 st. verdeeld over de 1e naald aan de goede kant v.h. werk. Er zijn hierna: 36 st.

Bij 40 cm. totale lengte, alle st. héél los **afk.**, zodat dit meegeeft bij het vastnaaien.

Brei de andere mouw idem.

#### **IN ELKAAR ZETTEN EN AFWERKEN**

**Sluit** de schouderaden, hiervoor 18 cm. v.h. rugpand voor elke schouder vastnaaien en de 22,5 cm. v.d. schouders v.d. voorpanden aanpassen. Voor de hals v.h. rugpand, 9 cm. vrij laten en **niet vastnaaien.**

Bevestig de mouwen = met het midden v.d. bovenkant v.d. mouw aan de schoudernaad en de uiteinden aan het begin v.d. mouwinzetten v.h. voorpand en rugpand. **Vastnaaien.** Met het vest geheel openliggend, héél voorzichtig strijken over de gevormde naden.

**Sluit** de onderkant v.d. mouwen en de naden v.d. zijkanten.

