

**iQ parts**  
IQ-PARTS-SHOP.COM



**SPECS &  
INFORMATION**

# S Typ Verschluss-Klammer

<b>Produktgruppe:</b>	Tri-Clamp Klemmverbindungen
<b>Bezeichnung:</b>	Verschluss-Klammer für Tri-Clamp Verbindungen
<b>Geltende Normen:</b>	ISO 2852, DIN 32676, BS 4825 (ASME BPE) / *non standard
<b>Werkstoffe:</b>	Verschluss-Klammer, Flügelmutter und Augenschrauben aus SS 304 (1.4301)
<b>Zulässige Sterilisationstemperaturen:</b>	150°C
<b>Ausführungsart / Oberflächenbeschaffenheit:</b>	Verschluss-Klammer mit V-Profil für gleichmässige Anpressung über den gesamten Umfang. Oberflächen: metallisch blank.
<b>Bemerkungen:</b>	Technische Änderungen vorbehalten Angaben zum maximalen Betriebsdruck wurden in Abhängigkeit mit den eingesetzten Dichtungen (Elastomere) gemacht. Ausführung mit Flügelmutter S Typ: Drehmoment 5 Nm Ausführung mit 6-Kant-Mutter SX Typ: Drehmoment 20 Nm

Massblatt und Druckbeständigkeit zu S Typ, Verschluss-Klammer										
Zeichnung zu untenstehender Tabelle: siehe nächste Seite										
ISO 2852 DIN 32676 Reihe B	DIN 32676 Reihe A	BS 4825 DIN 32676 Reihe C	A-Mass TC-Grösse	B-Mass Rad.	C-Mass Länge	W-Mass Dicke	max. Betriebsdruck bei 150° C	max. Testdruck	Gewicht in Gramm	Artikel-Nummer
DN 6 / 8 / 10	DIN 4 / 6 / 8 / *10	1/2" - *3/4"	25.0	63.0	60.0	17.0	25 bar	50 bar	130 g	204.005.028
	DIN 10 / 15 / 20		34.0	73.0	69.0	17.0	25 bar	50 bar	170 g	204.010.037
DN *8 / *10 15 / 20 / 25	DIN 25 / 32 40	1" - 1 1/2"	50.5	78.0	85.0	17.0	25 bar	50 bar	210 g	204.025.053
DN 32 / 40	DIN 50	2"	64.0	82.0	99.0	17.0	25 bar	50 bar	250 g	204.080.094
DN 50		2 1/2"	77.5	89.0	112.0	17.0	25 bar	50 bar	350 g	204.065.080
DN 65	DIN 65	3"	91.0	96.0	126.0	17.0	20 bar	40 bar	420 g	204.080.095
DN 80	DIN 80	3 1/2"	106.0	103.0	140.0	17.0	20 bar	40 bar	440 g	204.090.108
	DIN 100	4"	119.0	110.0	154.0	17.0	17 bar	34 bar	510 g	204.100.122
DN 100		4 1/2"	130.0	115.0	165.0	17.0	15 bar	30 bar	600 g	204.144.133
		*6"	167.0	134.0	216.0	25.0	15 bar	30 bar	880 g	204.150.170

# S Typ Verschluss-Klammer

<b>Produktgruppe:</b>	Tri-Clamp Klemmverbindungen
<b>Bezeichnung:</b>	Verschluss-Klammer für Tri-Clamp Verbindungen
<b>Geltende Normen:</b>	ISO 2852, DIN 32676, BS 4825 (ASME BPE) / *non standard
<b>Werkstoffe:</b>	Verschluss-Klammer, Flügelmutter und Augenschrauben aus SS 304 (1.4301)
<b>Zulässige Sterilisationstemperaturen:</b>	150°C
<b>Ausführungsart / Oberflächenbeschaffenheit:</b>	Verschluss-Klammer mit V-Profil für gleichmässige Anpressung über den gesamten Umfang. Oberflächen innen und aussen metallisch blank.
<b>Bemerkungen:</b>	Technische Änderungen vorbehalten

Empfohlene Anwendungsbereiche: Pharma- und Biotechnologie.

## S-Typ Verschluss-Klammer

Masse und Druckbeständigkeit zu untenstehender Zeichnung: siehe vorherige Seite

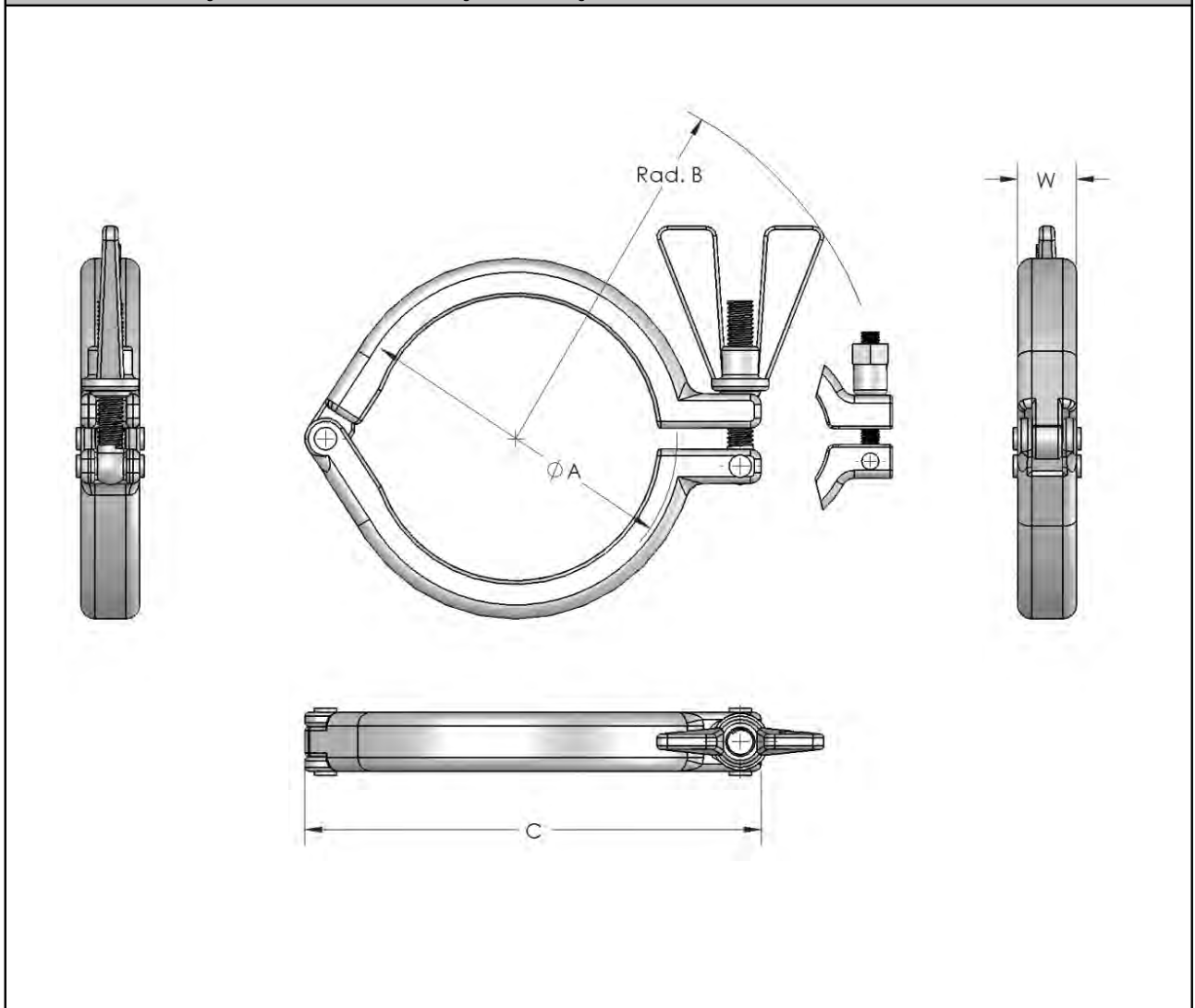



info@iq-parts.nl  
Harsweg 34A  
2461 EZ Ter Aar  
T +31 252 624 126  
The Netherlands