

**iQ parts**  
IQ-PARTS-SHOP.COM



**SPECS &  
INFORMATION**



**W4**

## Supra Constant Tension Inox

Die Supra CT GBS Schellen beinhalten ein Schraube mit elastischen Scheiben. Diese garantieren die Leistungsfähigkeit und Eigenschaften der Schelle gegenüber jeglicher Temperaturänderung oder Vibrationen. Die Dichtheit wird somit gewährleistet, Leckagen vermieden. Die Muttern und Brückenteile sind unverlierbar konstruiert, die Brücke ist aufklappbar und dank der abgeschrägten Kanten und des glatten Innenbandes werden Schlauchbeschädigungen vermieden.

Die Supra CT W4 Schlauchschelle entspricht der RoHs Verordnung EU 20032/95/EC vom 1. Juli 2006.

Speziell geeignet bei Anwendungen mit Dauervibrationen und Temperaturveränderungen wie Dieselmotoren, PKW-, und LKW- Motoren, Bussen, Schiffsmotoren, sowie in allen Bereichen wo eine Zunahme oder Abnahme des Schlauchdurchmessers zu Leckagen führen kann.

\* Die Maximalwerte sind abhängig von der Art des Schlauches und den restlichen Verbindungselementen.

**Weltweit patentiert.**

### Supra "CT-W4"

Ø Spannbereich		Artikelnummer W4	r	e	a	b	Max. Wert* Anzugsdrehmoment Nm	Max. Wert* Druckbelastung (Bar)	VPE	Verpackung
mm	inches									
25-27	1-1/16	43013059	M6	10	18 <sup>+02</sup>	19,8	4,5	45	50	400
27-29	1-1/16-15/32	43013067	M6	10	18 <sup>+02</sup>	19,8	4,5	45	50	200
29-31	1-5/32-1-7/32	43013075	M7	11	20 <sup>+03</sup>	22,0	8,0	42	50	50
31-34	17/32-1-11/32	43013083	M7	11	20 <sup>+03</sup>	22,0	8,0	42	50	50
34-37	1-11/32-1-29/64	43013091	M7	11	20 <sup>+03</sup>	22,0	8,0	40	50	50
37-40	1-29/64-1-9/16	43013104	M7	11	20 <sup>+03</sup>	22,0	8,0	40	50	50
40-43	1-9/16-1-11/16	43013112	M7	11	20 <sup>+03</sup>	22,0	8,0	38	50	50
43-47	1-11/16-1-27/32	43013120	M7	11	20 <sup>+03</sup>	22,0	10,0	38	50	50
47-51	1-27/32-2-1/64	43013139	M7	11	20 <sup>+03</sup>	22,0	10,0	36	50	50
51-55	2-1/64-2-11/64	43013147	M7	11	20 <sup>+03</sup>	22,0	10,0	36	25	25
55-59	2-11/64-2-21/64	43013155	M7	11	20 <sup>+03</sup>	22,0	10,0	34	25	25
59-63	2-21/64-2-31/64	43013163	M7	11	20 <sup>+03</sup>	22,0	10,0	34	25	25
63-68	2-31/64-2-11/16	43013171	M7	11	20 <sup>+03</sup>	22,0	10,0	34	25	25
68-73	2-11/16-3-7/8	43013180	M8	13	25 <sup>+04</sup>	27,5	25,0	28	25	25
73-79	3-7/8-3-7/64	43013198	M8	13	25 <sup>+04</sup>	27,5	25,0	28	25	25
79-85	3-7/64-3-11/32	43013200	M8	13	25 <sup>+04</sup>	27,5	25,0	28	25	25
85-91	3-11/32-3-37/64	43013219	M8	13	25 <sup>+04</sup>	27,5	25,0	20	25	25
91-97	3-37/64-3-13/16	43013227	M8	13	25 <sup>+04</sup>	27,5	25,0	20	25	25
97-104	3-13/16-4-3/32	43013235	M8	13	25 <sup>+04</sup>	27,5	25,0	20	25	25
104-112	4-3/32-4-3/8	43013243	M8	13	25 <sup>+04</sup>	27,5	25,0	12	25	25
112-121	4-3/8-4-49/64	43013251	M8	13	25 <sup>+04</sup>	27,5	25,0	12	25	25
121-130	4-49/64-5-1/8	43013260	M8	13	25 <sup>+04</sup>	27,5	25,0	12	25	25
130-140	5-1/8-5-33/64	43013278	M10	17	28 <sup>+04</sup>	31,0	50,0	9	10	10
140-150	5-33/64-5-29/32	43013286	M10	17	28 <sup>+04</sup>	31,0	50,0	9	10	10
150-162	5-29/32-6-3/8	43013294	M10	17	28 <sup>+04</sup>	31,0	50,0	9	10	10
162-174	6-3/8-6-7/8	43013307	M10	17	28 <sup>+04</sup>	31,0	50,0	6	10	10
174-187	6-7/8-7-23/64	43013315	M10	17	28 <sup>+04</sup>	31,0	50,0	6	10	10
187-200	7-23/64-7-7/8	43013323	M10	17	28 <sup>+04</sup>	31,0	50,0	6	10	10
200-213	7-7/8-8-25/64	43013331	M10	17	28 <sup>+04</sup>	31,0	50,0	3	10	10
213-226	8-25/64-8-57/64	43013340	M10	17	28 <sup>+04</sup>	31,0	50,0	3	10	10

**W4 Band und Brücke:** Edelstahl X5CrNi1810 (DIN 1.4301)(AISI-304) **Schraube:** Edelstahl (AISI-304) **Scheiben und Fassung:** Edelstahl (AISI-304)

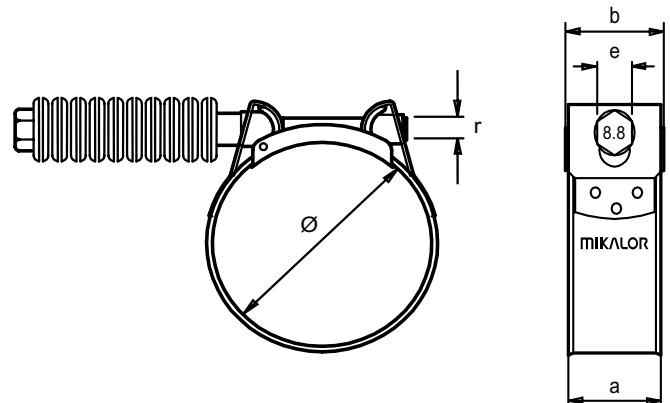



info@iq-parts.nl  
Harsweg 34A  
2461 EZ Ter Aar  
T +31 252 624 126  
The Netherlands