

NX SOL MA 615 SH BD
NX SOL MA 1014 SH BD
NX SOL MA 2010 SH BD

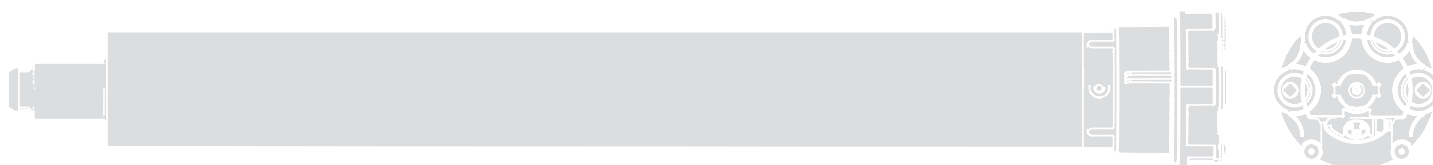

Buismotor

NL - Aanwijzingen en aanbevelingen voor installatie en gebruik

ALGEMENE WAARSCHUWINGEN: VEILIGHEID - INSTALLATIE - GEBRUIK

(originele aanwijzingen in het Italiaans)

LET OP! Belangrijke aanwijzingen voor de veiligheid. Leef alle voorschriften na, want een niet correct uitgevoerde installatie kan ernstige schade veroorzaken

LET OP! Belangrijke aanwijzingen voor de veiligheid. Het is belangrijk dat deze instructies worden opgevolgd voor de veiligheid van personen. Bewaar deze instructies

- Voordat u begint met de installatie dient u de "Technische kenmerken van het product" (in deze handleiding) te controleren, in het bijzonder of dit product geschikt is voor uw geleide onderdeel. Als het product niet geschikt is, mag u NIET overgaan tot de installatie
- Het product mag niet worden gebruikt voordat de inbedrijfstelling heeft plaatsgevonden zoals gespecificeerd in het hoofdstuk "Eindtest en inbedrijfstelling"

LET OP! Volgens de meest recente Europese wetgeving moet het uitvoeren van een automatisering voldoen aan de geharmoniseerde normen van de geldende Machinerichtlijn, waarbij een verklaring van de conformiteit van de automatisering afgegeven kan worden. In verband hiermee moeten alle werkzaamheden in verband met de aansluiting op de elektrische voeding, de eindtest, de inbedrijfstelling en het onderhoud van het product uitsluitend worden uitgevoerd door een gekwalificeerde en deskundige monteur!

- Voordat u met de installatie van het product begint, dient u te controleren of al het te gebruiken materiaal in optimale staat en geschikt voor gebruik is
- Het product is niet bestemd voor gebruik door personen (inclusief kinderen) met lichamelijke, zintuiglijke of geestelijke beperkingen of met gebrek aan ervaring of kennis
- Kinderen mogen niet met het apparaat spelen
- Laat kinderen niet met de bedieningselementen van het product spelen. Houd de afstandsbedieningen buiten het bereik van kinderen

LET OP! Om ieder risico op onvoorzien heropstarten van het thermische onderbrekingsmechanisme te vermijden, mag dit apparaat niet worden gevoed via een externe regelaar zoals een timer, noch worden aangesloten op een circuit dat regelmatig wordt in- of uitgeschakeld

- Behandel het product tijdens de installatie met zorg en voorkom dat het wordt geplet, dat er tegen wordt gestoten, dat het valt of dat het in aanraking komt met welke vloeistoffen dan ook. Zet het product niet in de buurt van warmtebronnen en stel het niet bloot aan open vuur. Hierdoor kan het beschadigd worden, waardoor storingen of gevaarlijke situaties kunnen ontstaan. Als dit gebeurt, stopt u de installatie onmiddellijk en wendt u zich tot de klantendienst
- De fabrikant is niet aansprakelijk voor materiële schade, zowel aan personen als aan voorwerpen, die voortvloeit uit de niet-naleving van de montage-instructies. In die gevallen is enige garantie voor materiaalfouten uitgesloten
- Het geluidsdrumniveau van de gemeten emissie A bedraagt minder dan 70 dB(A)
- Reinigings- en onderhoudswerkzaamheden die door de gebruiker kunnen worden uitgevoerd, mogen niet worden toevertrouwd aan kinderen die niet onder toezicht staan
- Voordat u werkzaamheden aan de installatie uitvoert (onderhoud, reiniging), moet het product altijd worden losgekoppeld van de netvoeding
- Controleer de installatie regelmatig. Controleer met name de kabels, de veren en de steunen om eventuele verstoringen van de balancerings- en tekenen van slijtage of beschadiging in een vroeg stadium op te merken. Gebruik het apparaat nooit als het gerepareerd of opnieuw afgesteld moet worden; een storing in de installatie of een niet-correcte balancerings- van de automatisering kan tot letsel leiden
- Het verpakkingsmateriaal moet volgens de plaatselijk geldende voorschriften afgevoerd worden
- Tussen de bewegende en vaste onderdelen moet een afstand van minimaal 0,4 m worden aangehouden
- De tekst op de buismotoren mag worden afgedekt na de montage
- Motor met **verwijderbare** voedingskabel met specifieke connector: als de voedingskabel beschadigd is, **moet deze worden vervangen** door de fabrikant of door diens technische ondersteuningdienst, of in ieder geval door een monteur met een vergelijkbare kwalificatie om ieder risico uit te sluiten
- Wees voorzichtig wanneer het rolluik in beweging is en blijf uit de buurt tot het rolluik volledig neergelaten is
- Bedien de buitenwering niet als er onderhoudswerkzaamheden in de buurt worden uitgevoerd, zoals het wassen van ramen
- Koppel de buitenwering los van de netvoeding als er onderhoudswerkzaamheden in de buurt worden uitgevoerd, zoals het wassen van ramen. Waarschuwing voor "wering met automatische bediening"

WAARSCHUWINGEN M.B.T. DE INSTALLATIE

- Voordat u de bewegingsmotor installeert, moeten alle onnodige kabels worden verwijderd en moeten alle apparaten die niet noodzakelijk zijn voor de gemotoriseerde werking buiten bedrijf worden gesteld
- Installeer het bewegingsorgaan voor de handmatige bediening op een hoogte van minder dan 1,8 m
OPMERKING: indien verwijderbaar, moet het bewegingsorgaan in de onmiddellijke nabijheid van de poort worden bewaard
- Verzekeer u ervan dat de bedieningselementen uit de buurt van de bewegende onderdelen worden gehouden, maar wel direct zicht op de poort geven.
Het bewegingsorgaan van een schakelaar die handmatig gesloten gehouden wordt, moet zich in een vanaf het geleide onderdeel zichtbare positie bevinden, maar uit de buurt van de bewegende onderdelen. Het moet op een minimale hoogte van 1,5 m geïnstalleerd worden
- De vaste bedieningsapparaten moeten op een zichtbare plaats worden geïnstalleerd
- Bij bewegingsmotoren waarbij toegang tot onbeschermd bewegende onderdelen mogelijk is na de installatie, moeten deze onderdelen worden geïnstalleerd op een hoogte van meer dan 2,5 m vanaf de grond of in ieder geval boven een niveau waarbij toegang onmogelijk is

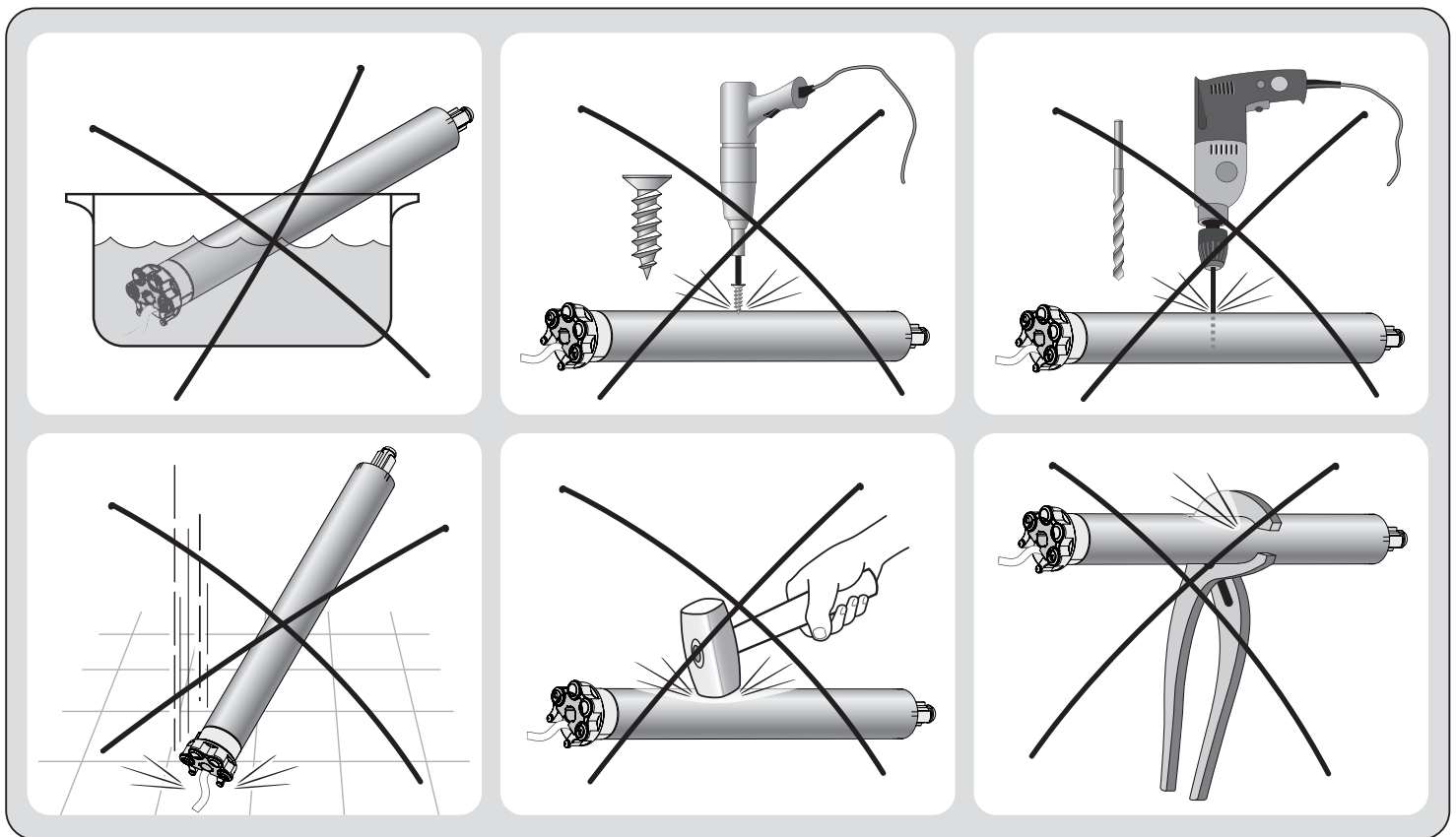

1 BESCHRIJVING VAN HET PRODUCT EN GEBRUIKSBESTEMMING

Dit product is een buismotor waarmee rolschermen, zonneschermen en rolloeken geautomatiseerd kunnen worden. **Elk ander gebruik is verboden! De fabrikant is niet aansprakelijk voor schade als gevolg van onjuist gebruik van het product, in vergelijking met hetgeen in deze handleiding wordt beschreven.**

Het product heeft de volgende functionele eigenschappen:

- wordt van stroom voorzien d.m.v. een accu (zie de gegevens op het typeplaatje van de motor);
- het wordt geïnstalleerd in de wikkelrol; het deel van de motor dat uit de rol steekt (elektronische kop) wordt met speciale steunbeugels (niet in de verpakking aanwezig) aan het plafond of de wand bevestigd;
- het omvat een radio-ontvanger en een besturingseenheid met encodertechnologie die voor de elektronische bewegingsbesturing en de nauwkeurigheid van de eindstanden zorgt;
- kan worden geconfigureerd en werken met zowel de transmissielogica UNIDIRECTIONEEL als BIDIRECTIONEEL. Met het nieuwe bidirectionele radioprotocol van Nice is communicatie in beide richtingen mogelijk tussen de zender en de ontvanger, evenals de functionaliteit van het mesh-netwerk waarmee elke automatisering van Nice binnen het bereik van de radio bereikt kan worden. Het signaal dat gegeven wordt door de zenders bevestigd of het commando correct ontvangen is, en maakt het mogelijk om de positie van de automatisering op elk gewenst moment te regelen. Dankzij de wireless technologie is ook de fase van de eerste programmering eenvoudig en intuïtief.
- het is compatibel met alle elektronica van Nice die het NRC-radiosysteem toepast (zenders en klimaatsensoren, deze laatste zijn alleen te gebruiken als de motor geconfigureerd wordt in de UNIDIRECTIONEEL modus);
- kan draadloos worden bestuurd, met gebruikmaking van diverse optionele accessoires die niet aanwezig zijn in de verpakking (zie **fig. 1**);
- kan het rolscherm, het zonnenscherm of het rolloek omhoog en omlaag bewegen, en kan het stoppen bij de bovenste of onderste eindaanslag of in andere tusseliggende standen (maximaal 30 als de motor geconfigureerd wordt voor werking in de UNIDIRECTIONEEL modus of maximaal 6 als de motor geconfigureerd wordt voor werking in de BIDIRECTIONEEL MODUS);
- is voorzien van een "thermische bescherming" die bij langdurig gebruik de snelheid van de motor beperkt tot de minimumsnelheid om te motor te beschermen tegen oververhitting; in deze modus wordt de continue gebruikstijd langer, waardoor langdurig gebruik mogelijk is (tot de thermische beveiliging ingrijpt);
- het is beschikbaar in diverse versies, elk met een bepaald motorkoppel (zie de gegevens op het typeplaatje van de motor).

1

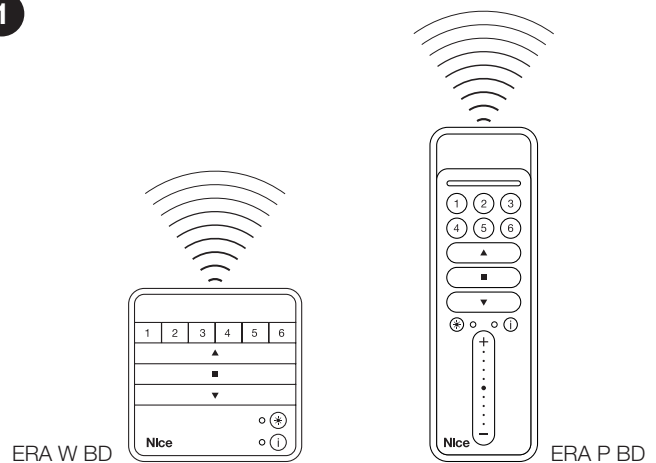

2 INSTALLATIE VAN DE MOTOR EN VAN DE ACCESSOIRES

2.1 - Aan de installatie voorafgaande controles en gebruikslimieten

- Controleer de toestand van het product nadat u het uit de verpakking hebt gehaald.
- Dit product is beschikbaar in verschillende versies, elk met een bepaald motorkoppel. Elke uitvoering is ontworpen om rolloeken met bepaalde afmetingen en gewicht aan te drijven; voorafgaand aan de installatie dient u zich er dus van te verzekeren dat de parameters van de motorkoppel, draaisnelheid en werkingstijd van dit product geschikt zijn voor de automatisering van uw rolloek (zie de "Keuzegids" in de Nice-productcatalogus – www.niceforyou.com). In het bijzonder geldt dat u **het product niet mag installeren als het motorkoppel kleiner is dan nodig is voor het bewegen van uw rolloek.**
- Controleer de diameter van de wikkelrol. Deze moet als volgt op basis van het koppel van de motor gekozen worden:
 - voor motoren met maat "M" (Ø = 45 mm) en koppel tot en met 35 Nm, moet de minimale inwendige diameter van de wikkelrol 52 mm bedragen.
- Voordat u een rolloek automatiseert, dient u zich ervan te verzekeren dat er voldoende vrije ruimte is voor de maximaal gewenste open stand.
- In geval van installatie buiten moet u zorgen dat de motor afdoende beschermd is tegen atmosferische invloeden.

2 Aansluitvoorbeeld

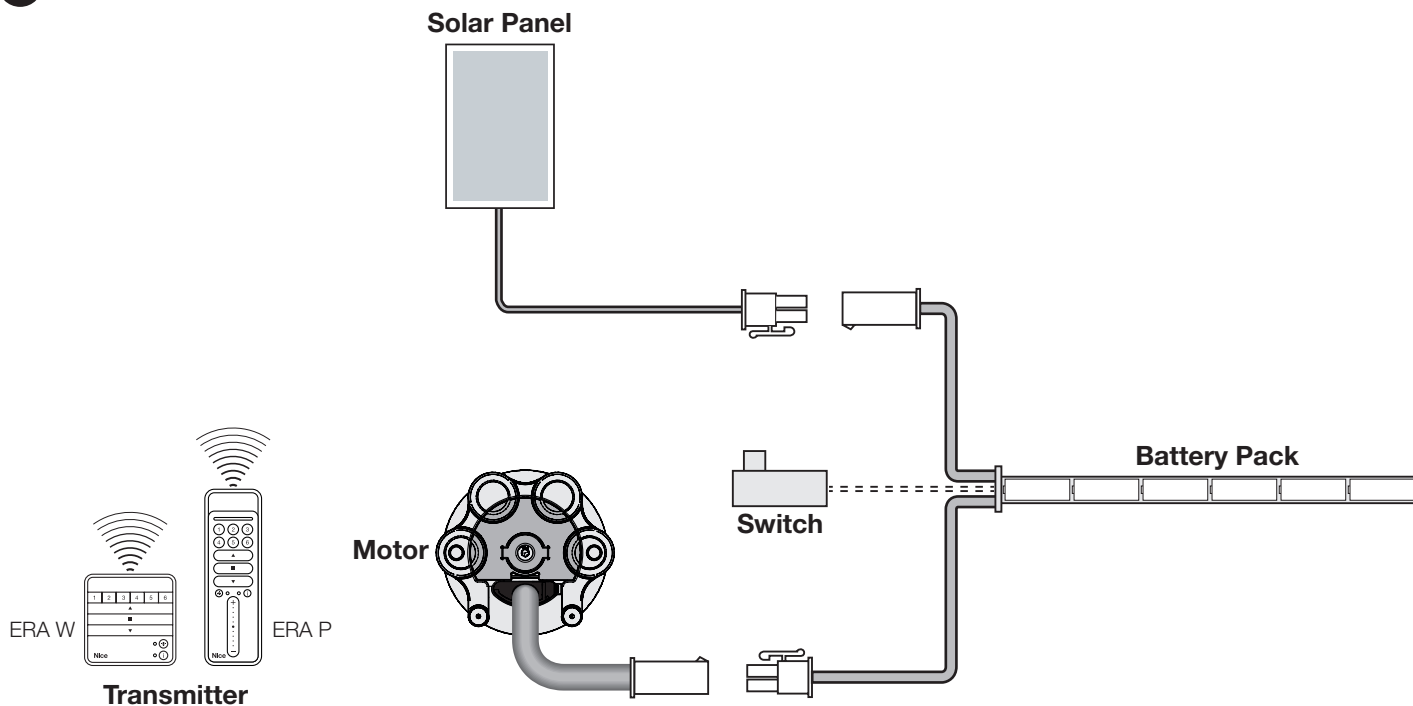

2.2 - Montage en installatie van de buismotor

Let op! – Lees de waarschuwingen zorgvuldig door voordat u verder gaat. Een niet correct uitgevoerde installatie kan ernstig letsel veroorzaken.

Zie voor het monteren en installeren van de motor **fig. 3**. Raadpleeg ook de Nice-productcatalogus of de website www.niceforyou.com om de kroon van de eindaanslag (**fig. 3-a**), het sleepwiel (fig. 3-b), en de montagebeugel van de motor (**fig. 3-f**) te kiezen.

2.3 - Installatie van de accessoires (optioneel)

Na installatie van de motor moeten ook de accessoires geïnstalleerd worden, als deze voorzien zijn voor de installatie die gerealiseerd wordt. Om de compatibele accessoires te bepalen en de gewenste modellen te kiezen, wordt verwezen naar de productcatalogus Nice, die ook te vinden is op de website www.niceforyou.com. **Fig. 2** toont het soort compatibele accessoires en hun verbinding met de motor (de accessoires zijn niet inbegrepen in de verpakking).

De motor kan werken met zowel de BIDIRECTIONELE als de UNIDIRECTIONELE transmissielogica. De factor die bepaalt welke van de twee logica's gebruikt wordt, is het type van de zender (UNI of BID) die als eerste gekoppeld wordt aan de motor.

LET OP: Als de motor nieuw is (er is geen enkele afstandsbediening opgeslagen) bij het ontsteken, moet u een van de geheugenopslagprocedures uitvoeren van de eerste zender, zoals beschreven bij punt B.1 van de motor geconfigureerd als UNIDIRECTIONEEL, A.1 motor geconfigureerd als BIDIRECTIONEEL, of C.1 motor geconfigureerd als UNIDIRECTIONEEL en zender van de OUDE generatie, ofwel zonder de toetsen PRG en ESC. Als u dit doet wordt de motor geconfigureerd in de modus BIDIRECTIONEEL (ofwel, in staat om alle bidirectionele zenders te ontvangen) of UNIDIRECTIONEEL (ofwel alleen in staat om te communiceren met unidirectionele zenders) aan de hand van de zender die als eerste wordt opgeslagen.

4.2 - Homogene groepen van programmeer- en afstelprocedures

De programmeer- en afstelprocedures zijn in 4 groepen onderverdeeld:

Groep A – voor motoren die geconfigureerd zijn in de BIDIRECTIONELE modus



Deze procedures mogen alleen worden uitgevoerd als de motor geconfigureerd is in de BIDIRECTIONELE modus.

Groep B – voor motoren die geconfigureerd zijn in de UNIDIRECTIONELE modus.



Deze procedures mogen alleen worden uitgevoerd als de motor geconfigureerd is in de UNIDIRECTIONELE modus.

Groep C – voor motoren die geconfigureerd zijn in de UNIDIRECTIONELE modus en bij gebruik van een zender zonder de toetsen PRG en ESC.



Deze procedures mogen alleen worden uitgevoerd als de motor geconfigureerd is in de UNIDIRECTIONELE modus en u een zender met toetsen gebruikt ▲ (UP), ■ (STOP) en ▼ (DOWN), zonder de toetsen PRG en ESC.

Groep D – SNELLE programmeerprocedures

Raadpleeg voor meer informatie over deze procedures de beknopte handleiding die bij het product is geleverd en die in digitaal formaat beschikbaar is op de website www.niceforyou.com.

3 ELEKTRISCHE VERBINDINGEN EN EERSTE INSCHAKELING

De elektrische aansluitingen moeten pas tot stand worden gebracht nadat de motor en de gewenste compatibele accessoires geïnstalleerd zijn.

De elektrische kabel van de motor is al voorbekabeld en beschikt over een "faston" connector voor een eenvoudige koppeling met de accu (**fig. 2**).

3.1 - Verbinden van de motor aan de accu

Gebruik de betreffende "faston" connector (**fig. 2**) om de motor aan te sluiten op de accu en houd rekening met de volgende **waarschuwingen**:

- een onjuiste aansluiting kan storingen of gevaarlijke situaties veroorzaken;
- houd strikt rekening met de aansluitingen die in deze handleiding worden aangegeven.

3.2 - Aansluiting van de accessoires op de motor

- **Accessoires die draadloos kunnen worden aangesloten (draagbare radiozenders en klimaatsensoren met radiodatatransmissie):** sla deze tijdens de programmeerfasen op in het geheugen van de motor, rekening houdend met de procedures die in deze handleiding en in de handleidingen van de inrichtingen worden beschreven.

4 PROGRAMMERING EN AFSTELLING

4.1 - BIDIRECTIONELE en UNIDIRECTIONELE werkingslogica.

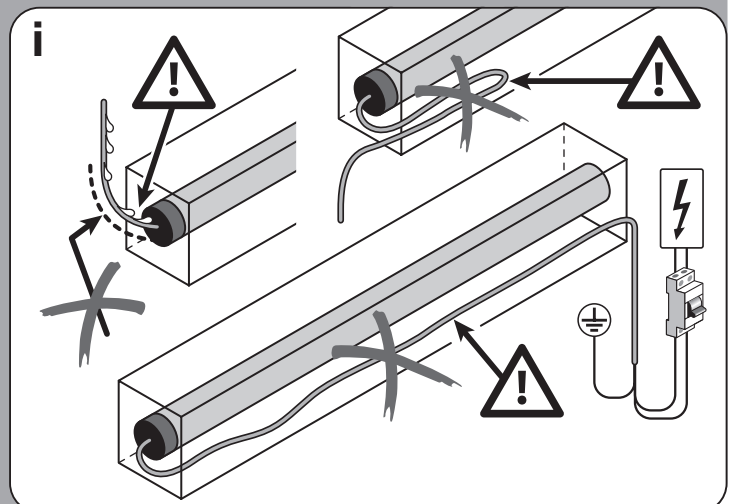
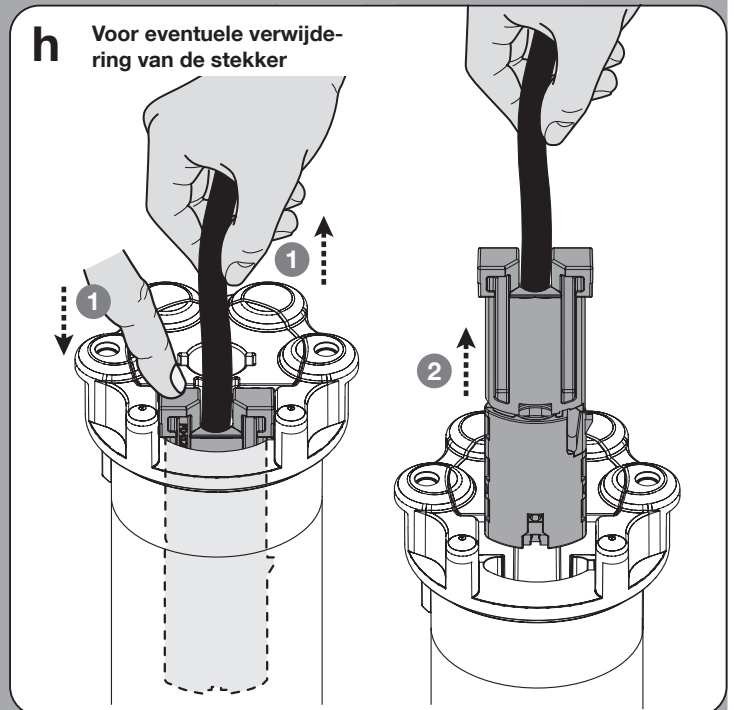
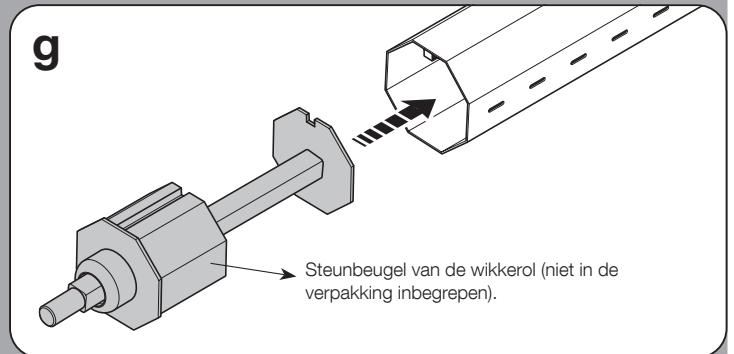
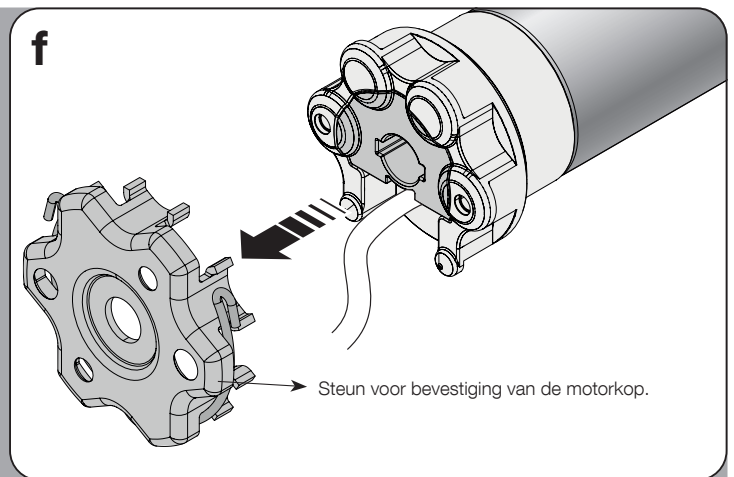
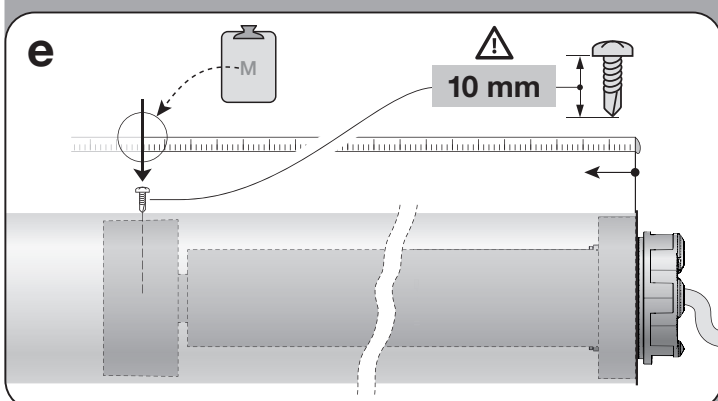
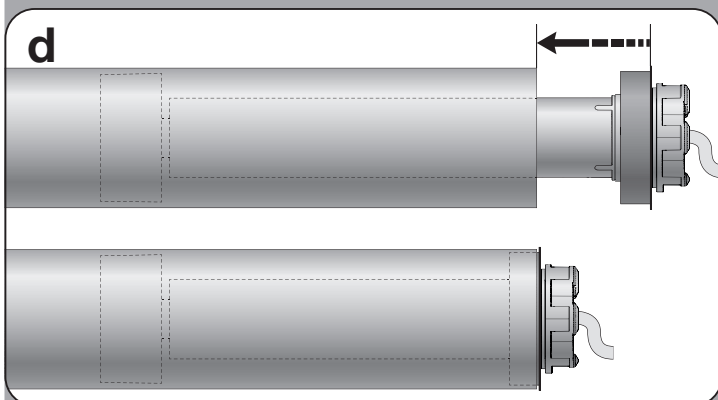
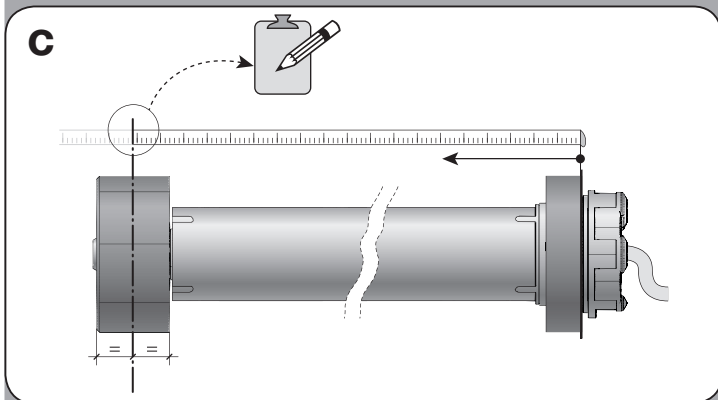
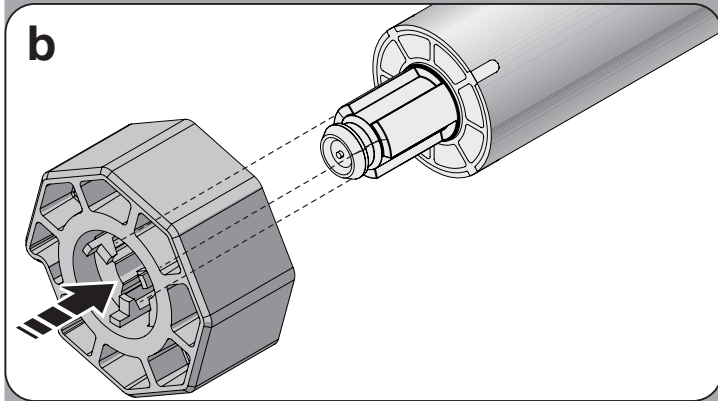
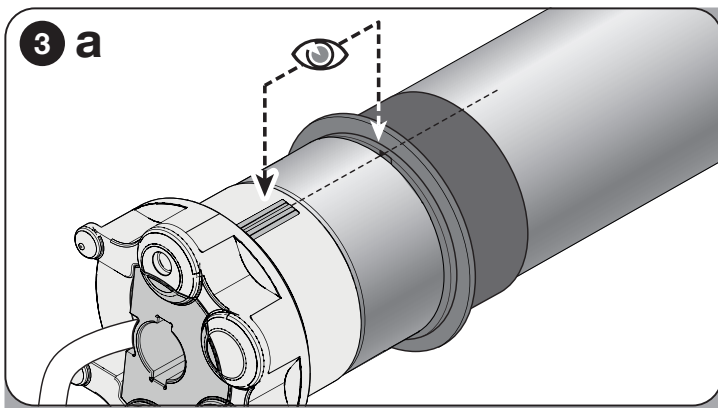

4.3 - Te gebruiken zender voor de programmeringsprocedures

- Procedures kunnen worden uitgevoerd met een Nice-radiozender van de serie "ERA P" of "ERA W", die voorzien is van de toetsen PRG, ESC, of met zenders die voorzien zijn van de toets STOP.
- Alle programmeringsprocedures moeten gedaan worden door één kanaal op de zender te selecteren.
- De programmeringsprocedures mogen alleen worden uitgevoerd met een zender die in "Modus I" in het geheugen is opgeslagen (zie de procedures B.1 - A.1 - C.1).
- Als de zender die voor de programmering is gebruikt, meerdere automatiseringsgroepen aanstuurt, moet tijdens een procedure, voordat er een instructie wordt verzonden, eerst de "groep" worden geselecteerd waartoe de automatisering behoort die geprogrammeerd wordt.

4.3.1 - Signaleringen door de motor

De motor herhaalt de melding over de installatietoestand door enkele bewegingen te maken wanneer een manoeuvre wordt aangestuurd. Lees **Tabel A** om de betekenis van deze bewegingen te begrijpen.

TABEL A – Signaleringen met bewegingen	
AANTAL BEWEGINGEN	Betekenis
0 bewegingen (START & STOP)	= 2 geprogrammeerde eindaanslagen.
1 beweging (START & STOP)	= 1 geprogrammeerde eindaanslag.
2 bewegingen (START & STOP)	= geen geprogrammeerde eindaanslag.

4.4 - Standen waarin het rolscherm, het zonnescherm of het rolluik automatisch stopt

Het elektronische systeem dat op elk moment de beweging van het rolluik controleert, kan de beweging op autonome wijze stopzetten wanneer het rolluik een bepaalde, door de installateur geprogrammeerde stand bereikt. De standen zijn weer gegeven in **fig. 4** en zijn:

- stand "0" = eindstand **BOVEN** (rolluik volledig opgerold);
- stand "1" = eindstand **ONDER** (rolluik volledig uitgerold);
- stand "H" = **TUSSEN** stand (rolluik deels open).

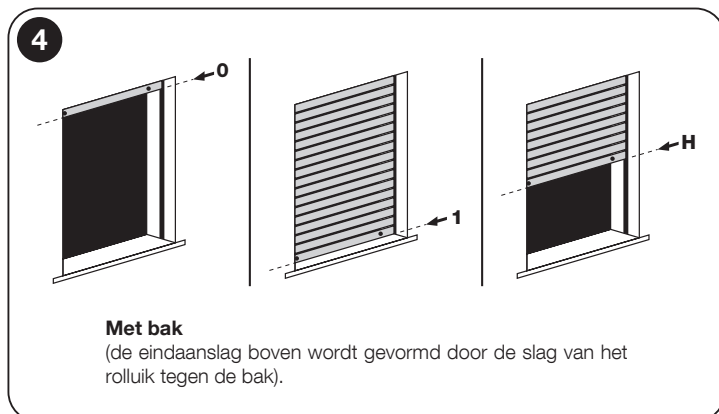

Wanneer de eindaanslagen nog niet geprogrammeerd zijn, kan de beweging van het rolluik alleen plaatsvinden met "iemand aanwezig" (d.w.z. iemand moet de instructietoets gedurende de gewenste manoeuvre duurdruk ingedrukt houden); de beweging wordt gestopt zodra de gebruiker de toets loslaat. Na programmering van de eindaanslagen is daarentegen één simpele druk op de gewenste toets voldoende om het rolluik in beweging te brengen; de beweging wordt op autonome wijze beëindigd zodra het rolluik de beoogde stand bereikt.

Voor het afstellen van de hoogten "0" en "1" zijn verschillende procedures beschikbaar; bij het kiezen van de meest geschikte procedure moet rekening worden gehouden met de draagconstructie van uw rolluik (zie het overzicht in de tabel).

LET OP! – Als u de eerder afgestelde hoogten van de eindaanslagen opnieuw wilt afstellen, moet u rekening houden met het volgende:

- als u de hoogten wilt afstellen via een andere procedure dan de procedure die eerder gebruikt is, moet u **EERST** de hoogten annuleren via procedure B.11, A.10 of C.4.
- als u de hoogten wilt afstellen met dezelfde procedure als eerder is gebruikt, hoeft u deze niet te annuleren.

Bij de programmering van de eindaanslagen worden tegelijkertijd ook de twee draairichtingen van de motor aan de respectieve toetsen voor Omhoog (▲) en Omlaag (▼) van de bediening gekoppeld (in eerste instantie, wanneer de eindaanslagen nog niet geprogrammeerd zijn, is deze koppeling willekeurig en kan het gebeuren dat het rolluik, wanneer er op de toets ▲ wordt gedrukt, omlaag in plaats van omhoog beweegt, en omgekeerd).

4.5 - Algemene waarschuwingen

- De afstelling van de eindaanslagen moet worden uitgevoerd nadat de motor in het rolluik is geïnstalleerd en op de voeding is aangesloten.
- Houd de tijdslimieten die zijn aangegeven in de procedures strikt in acht: nadat een toets is losgelaten, heeft men 60 seconden de tijd om op de volgende toets te drukken die door de procedure is voorzien; als deze tijd verstrijkt zonder dat iets gebeurt, zal de motor 6 bewegingen maken om de annulering van de lopende procedure aan te geven.
- Tijdens het programmeren voert de motor een bepaald aantal **korte bewegingen** uit, als "antwoord" op het commando gegeven door de installateur. Het is belangrijk om deze bewegingen te tellen, ongeacht de richting waarin zij worden uitgevoerd. De bewegingen worden in de procedures aangegeven met een getal gevolgd door het symbool \updownarrow .

4.6 - Belangrijke aanwijzingen voor het opslaan van de radiografische zenders

- Raadpleeg de productcatalogus "Nice Screen" (die ook te vinden is op de website www.niceforyou.com) om zenders te kiezen die compatibel zijn met de in de motor geïntegreerde radio-ontvanger.
- Wanneer geen enkele zender in het geheugen van de motor is opgeslagen, voert u voor het opslaan van de **EERSTE zender** de "Procedure voor het configureren van de communicatiemodus (UNIDIRECTIONEEL of BIDIRECTIONEEL)" uit en gebruikt u vervolgens uitsluitend één van de volgende procedures: **B.1** (motor geconfigureerd als UNIDIRECTIONEEL); **A.1** (motor geconfigureerd als BIDIRECTIONEEL); **C.1** (motor geconfigureerd als UNIDIRECTIONEEL en zender van de **OUDE** generatie, zonder de toetsen PRG en ESC). Als er al een of meer zenders in het geheugen zijn opgeslagen, gebruikt u voor het opslaan van **VERDERE zenders** uitsluitend één van deze procedures: **B.7** (motor geconfigureerd als UNIDIRECTIONEEL); **A.7** (motor geconfigureerd als BIDIRECTIONEEL); **C.2** (motor geconfigureerd als UNIDIRECTIONEEL en zender van de **OUDE** generatie, zonder de toetsen PRG en ESC).

4.6.1 - Twee manieren om de toetsen van de zenders op te slaan

De procedures die de zenders opslaan zijn in twee categorieën onderverdeeld:

A - Procedures die de toetsen opslaan in "Modus I" (ook wel "standaardmodus" genoemd)

Dit zijn de procedures B.1 - B.7.1 (motor geconfigureerd als UNIDIRECTIONEEL); A.1 - A.7 (motor geconfigureerd als BIDIRECTIONEEL); C.1 - C.2.1 (motor geconfigureerd als UNIDIRECTIONEEL en zender van de **OUDE** generatie, zonder de toetsen PRG en ESC). Met deze procedures kunnen tegelijkertijd **alle toetsen** van de zender opgeslagen worden, door automatisch elke toets met een basiscommando van de motor te combineren.

B - Procedures die de toetsen opslaan in "Modus II" (ook wel "persoonlijke modus" genoemd, alleen geldig als de motor geconfigureerd is in de UNIDIRECTIONELE modus)

Dit zijn de procedures B.7.2, A.7 en C.2.2. Met deze procedures **kan één toets van de zender opgeslagen worden**, door deze toets te combineren met een van de beschikbare commando's uit de "commandolijst" van de motor (deze lijst bevindt zich binnen elke procedure). De toets en het commando worden door de installateur gekozen op basis van de vereisten van de installatie.

4.6.2 - Maximum aantal zenders dat opgeslagen kan worden (alleen geldig als de motor geconfigureerd is in de UNIDIRECTIONELE modus)

Er kunnen **30 zenders** in het geheugen worden opgeslagen als deze allemaal in "Modus I" in het geheugen worden opgeslagen; er kunnen **30 afzonderlijke instructies (toetsen)** in het geheugen worden opgeslagen als deze allemaal in "Modus II" in het geheugen worden opgeslagen. De twee modi kunnen met elkaar worden gecombineerd tot een maximum van 30 in het geheugen opgeslagen eenheden.

4.6.3 - Maximum aantal zenders dat opgeslagen kan worden (alleen geldig als de motor geconfigureerd is in de BIDIRECTIONELE modus)

Er kunnen **30 zenders** in het geheugen worden opgeslagen.

ALGEMENE WAARSCHUWINGEN VOOR DE UITVOERING VAN DE PROCEDURES

- Alvorens met een programmeerprocedure te beginnen, wordt aangeraden om het rolluik op circa de helft van zijn slag te brengen, of in elk geval ver van de bovenste en onderste eindstand verwijderd.
- Als op het moment dat de motor wordt gevoed, hij **2 bewegingen** uitvoert, betekent dit dat: minstens een zender reeds opgeslagen is en geen enkele eindstand geprogrammeerd is; of, als hij **1 beweging** uitvoert, betekent dit dat: geen enkele zender is opgeslagen.
- Tijdens de uitvoering van een procedure, kan deze op elk moment geannuleerd worden door de toets **ESC** (op de achterkant van de zender) te bedienen en los te laten.
- Om de configuratie van de motor te veranderen (van UNIDIRECTIONEEL in BIDIRECTIONEEL en andersom) moet de procedure "VOLLEDIG wissen van het geheugen" worden uitgevoerd (B.11 motor UNIDIRECTIONEEL geconfigureerd, A.10 motor BIDIRECTIONEEL geconfigureerd of C.4 motor UNIDIRECTIONEEL geconfigureerd en zender van de **OUDE** generatie, zonder de toetsen **PRG** en **ESC**) en moet de motor vervolgens uit- en weer aangezet worden.

LET OP: Als de motor nieuw is (er is geen enkele afstandsbediening opgeslagen) bij het ontsteken, moet u een van de geheugenopslagprocedures uitvoeren van de eerste zender, zoals beschreven bij punt B.1 van de motor geconfigureerd als UNIDIRECTIONEEL, A.1 motor geconfigureerd als BIDIRECTIONEEL, of C.1 motor geconfigureerd als UNIDIRECTIONEEL en zender van de OUDE generatie, ofwel zonder de toetsen PRG en ESC.

Als u dit doet wordt de motor geconfigureerd in de modus **BIDIRECTIONEEL** (ofwel, in staat om alle bidirectionele zenders te ontvangen) of **UNIDIRECTIONEEL** (ofwel alleen in staat om te communiceren met unidirectionele zenders) aan de hand van de zender die als eerste wordt opgeslagen.

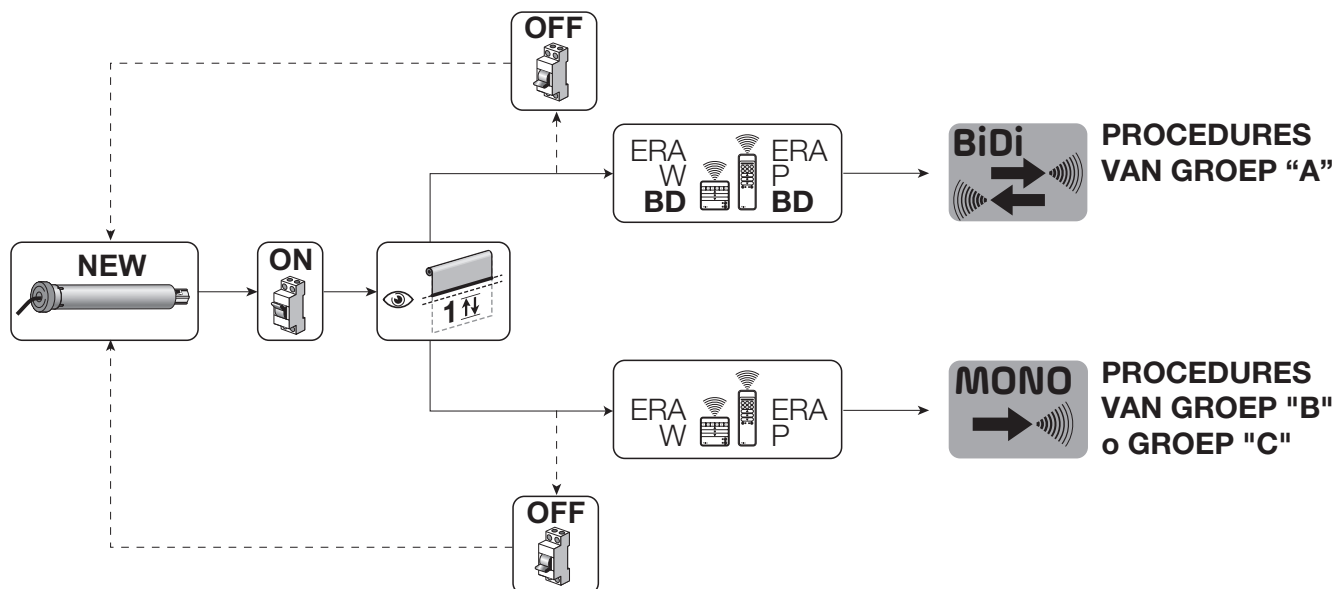

ALGEMENE WAARSCHUWINGEN VOOR DE UITVOERING VAN DE PROCEDURES

- Alvorens met een programmeerprocedure te beginnen, wordt aangeraden om het rolluik op circa de helft van zijn slag te brengen, of in elk geval ver van de bovenste en onderste eindstand verwijderd.
- Alle programmeringsprocedures moeten gedaan worden door één kanaal op de zender te selecteren.
- Als de voor de programmeringen gekozen zender **meerdere schermmotoren** aanstuurt, dient u alvorens een commando dat vereist wordt door de procedure te verzenden, de “groep” te selecteren waartoe de motor behoort die bij het opslaan is betrokken.
- Als op het moment dat de motor wordt gevoed, hij **2 bewegingen** uitvoert, betekent dit dat: minstens een zender reeds opgeslagen is en geen enkele eindstand geprogrammeerd is; of, als hij **1 beweging** uitvoert, betekent dit dat: geen enkele zender is opgeslagen.
- Tijdens de uitvoering van een procedure, kan deze op elk moment geannuleerd worden door de toets **ESC** (op de achterkant van de zender) te bedienen en los te laten.
- Wanneer de bovenste en onderste eindstand niet geprogrammeerd zijn, kan het rolluik alleen bediend worden door de gebruiker, die de bedieningstoets ingedrukt moet houden totdat het rolluik de gewenste stand bereikt. De manoeuvre wordt door de gebruiker gestopt door de toets op elk gewenst moment los te laten.
- Wanneer de bovenste en onderste eindstand niet geprogrammeerd zijn, kan het rolluik bediend worden met een impuls op de bedieningstoets. Deze impuls start de manoeuvre die vervolgens automatisch door het systeem wordt gestopt wanneer het rolluik de geprogrammeerde stand bereikt.
- Om alle procedures uit te voeren, moet een zender worden gebruikt die in “Modus I” is opgeslagen (bijvoorbeeld die opgeslagen met de procedure A.1 of die opgeslagen met de procedures A.7).
- De procedure “wissen uitgevoerd met een niet-opgeslagen zender” is niet aanwezig in dit deel, omdat het bij motoren die geconfigureerd zijn in de BIDIRECTIONELE communicatiemodus altijd mogelijk is om toegang te krijgen door de procedure “Geheugenopslag van de EERSTE ZENDER A.1” te volgen.
- Om de configuratie van de motor te veranderen (van UNIDIRECTIONEEL naar BIDIRECTIONEEL en andersom) moet de procedure “VOLLEDIG wissen van het geheugen” worden uitgevoerd (B.11 motor UNIDIRECTIONEEL geconfigureerd, A.10 motor BIDIRECTIONEEL geconfigureerd of C.4 motor UNIDIRECTIONEEL geconfigureerd en zender van de OUDE generatie, zonder de toetsen PRG en ESC) en moet de motor vervolgens uit- en weer aangezet worden.

A A.1 - Opslag van de EERSTE ZENDER (in “Modus I”)

OPMERKINGEN EN WAARSCHUWINGEN

- Deze procedure mag **alleen worden gebruikt voor het opslaan van de EERSTE ZENDER**. Als de motor deze procedure niet uitvoert, betekent dit dat er al één of meer zenders in het geheugen zijn opgeslagen; om nog andere zenders op te slaan, gebruikt u de procedure die beschreven is in paragraaf B.7 (motor geconfigureerd als UNIDIRECTIONEEL), A.7 (motor geconfigureerd als BIDIRECTIONEEL) of C.2 (motor geconfigureerd als MONODIRECTIONEEL en zender van de OUDE generatie, zonder de toetsen PRG en ESC).
- Als alle in de motor opgeslagen zenders worden gewist, moet voor het opnieuw opslaan van de eerste zender verplicht deze procedure worden gebruikt.
- Als er in de toepassing meerdere motoren aanwezig zijn, moet de procedure herhaald worden voor elke aanwezige motor.
- Na uitvoering van deze procedure stuurt de toets ▲ van de zender de beweging Omhoog van het rolluik, de toets ▼ de beweging Omhoog en de toets ■ het Stoppen van de beweging aan.
- Als er binnen het bereik van de zender die opgeslagen moet worden, meerdere gevoede motoren aanwezig zijn, hoeft er voor het opslaan van de eerste zender in één van deze motoren **geen voeding te worden onttrokken aan alle overige motoren**; men gaat gewoon als volgt te werk:

1	2	3	→ 4
Rolluik halverwege.	Schakel de stroomvoorziening in;	tel 1 beweging.	Houd de toets ingedrukt;
		laat hem na 5 seconden los;	
			in de volgende 2 minuten beginnen alle motoren binnen het radiobereik die geen enkele zender opgeslagen hebben, open neergaande bewegingen uit te voeren, elk met een willekeurige duur.

4	→ 5
Kies het rolluik betrokken bij de programmering en stop bij het begin van een beweging OMHOOG ONMIDDELIJK de beweging door de toets in te drukken en los te laten (1 keer);	De beweging stopt kortstondig (= commando ontvangen) en ...
	... het rolluik gaat door met op- en neergaande bewegingen, elk met een willekeurige duur.

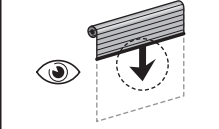
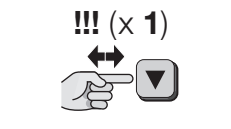
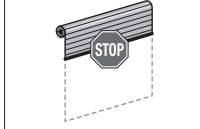
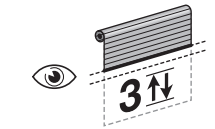
5		einde	
			
Bekijk hetzelfde rolluik en stop bij het begin van een beweging OMLAAG ONMIDDELLIJK de beweging door de toets in te drukken en los te laten (1 keer);		de beweging stopt;	tel 3 bewegingen.

A A.2 - Tijdelijke vergrendeling (en ontgrendeling) van de werking van de motoren die niet bij de programmeringen zijn betrokken

OPMERKINGEN EN WAARSCHUWINGEN

- Deze procedure vergrendelt tijdelijk (5 minuten) alleen de motoren waarvan beide eindstanden (boven en onder) reeds geprogrammeerd zijn.

A.2.1 - Voor tijdelijke vergrendeling van de motoren die niet bij de programmeringen zijn betrokken

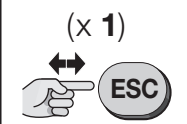
1		2		einde
			Het systeem vergrendelt alleen de werking van de motoren waarvan de eindstanden <u>reeds geprogrammeerd</u> zijn. Het grijpt niet in op motoren die nog geprogrammeerd moeten worden. De blokkering is tijdelijk en duurt 5 minuten.	
Druk op de toets en laat hem los (1 keer);	druk op de toets en laat hem los;	constateer een korte beweging omlaag en een manoeuvre die het rolluik in de bovenste eindstand "0" stopt.	Tijdens de time-out (5 minuten) kunnen de vergrendelde motoren niet bediend worden.	

A.2.2 - Voor ontgrendeling van de tegelijkertijd vergrendelde motoren

De motoren kunnen op twee manieren ontgrendeld worden:

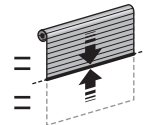
1		einde
optie - A	Na 5 minuten worden de vergrendelde motoren <u>automatisch door het systeem ontgrendeld</u> .	
	Wacht 5 minuten hierna brengt het systeem het rolluik halverwege.

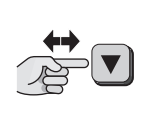
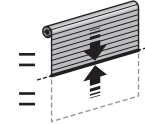
1		einde		
optie - B	Tijdens de 5 minuten kunnen de vergrendelde motoren op elk moment <u>door de gebruiker ontgrendeld</u> worden.			
	Tijdens de 5 minuten , op een willekeurig moment...	Druk op de toets en laat hem los (1 keer);	druk op de toets en laat hem los;	het systeem brengt het rolluik halverwege.

A A.3 - HANDMATIGE programmering van de eindstanden BOVEN ("0") en ONDER ("1")



OPMERKINGEN EN WAARSCHUWINGEN

- Het gebruik van deze procedure is alleen verplicht voor rolluiken zonder mechanische vergrendeling van de bovenste eindstand.
- Als de eindstanden eerder zijn geprogrammeerd met de "halfautomatische (A.5)" programmering, kan deze procedure uitgevoerd worden.
- Na het programmeren van de eindstanden kan het rolluik bediend worden met een simpele druk op de toetsen van de schakelaar. Het rolluik zal zich verplaatsen binnen de grenzen bepaald met de procedures A.3.1 en A.3.2.
- In het geval dat de eindaanslagen nog niet geprogrammeerd zijn, kan het zijn dat de verplaatsingsrichting niet overeenkomt met de ingedrukte toets.

A.3.1 - Voor programmering van de ONDERSTE eindstand ("0")

1		2		3 <small>wordt vervolgd →</small>	
(x 1) 		 = 5 sec 			Aansturen van de manoeuvre OMHOOG →
Druk op de toets en laat hem los (1 keer);	tel 2 bewegingen.	Houd de toets ingedrukt;	laat hem na 5 seconden los;	tel 2 bewegingen.	Houd de toets ingedrukt ▲ (of ▼) en wacht ...
→ 3		4		5 einde	
		Regel nauwkeurig de hoogte van de eindstand "0" → 		 = 5 sec 	
... laat de toets los zodra het rolluik de gewenste hoogte "0" bereikt (eindstand BOVEN).		Geef impulsen met de toetsen totdat de gewenste hoogte wordt verkregen.		Houd de toets ingedrukt;	laat hem na 5 seconden los; tel 3 bewegingen.







A.3.2 - Om de ONDERSTE eindstand te programmeren ("1")

1		2		3 <small>wordt vervolgd →</small>	
(x 1) 		 = 5 sec 			Aansturen van de manoeuvre OMLAAG →
Druk op de toets en laat hem los (1 keer);	tel 2 bewegingen.	Houd de toets ingedrukt;	laat hem na 5 seconden los;	tel 2 bewegingen.	Houd de toets ingedrukt ▼ (of ▲) en wacht ...
→ 3		4		5 einde	
		Regel nauwkeurig de hoogte van de eindstand "1" → 		 = 5 sec 	
... laat de toets los zodra het rolluik de gewenste hoogte "1" bereikt (eindstand ONDER).		Geef impulsen met de toetsen totdat de gewenste hoogte wordt verkregen.		Houd de toets ingedrukt;	laat hem na 5 seconden los; tel 3 bewegingen.

A A.4 - AUTOMATISCHE PROGRAMMEREN van de eindstanden BOVEN ("0") en ONDER ("1")

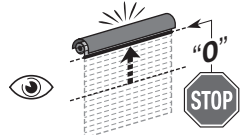
OPMERKINGEN EN WAARSCHUWINGEN



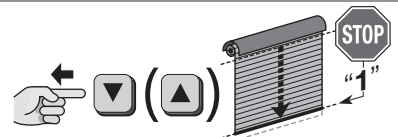







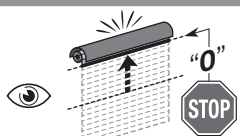

- Gebruik deze procedure alleen voor **rolluiken met mechanische blokkering**.
- Programmeer **EERST** de eindaanslag **BOVEN (0)**.
- De eindaanslag onder (1) wordt **NIE**t opgeslagen als deze binnen 120° ligt ten opzichte van de eindaanslag BOVEN (0)
- In het geval dat de eindaanslagen nog niet geprogrammeerd zijn, kan het zijn dat de verplaatsingsrichting niet overeenkomt met de ingedrukte toets.
- Na programmering van de eindstanden, stuurt de toets ▲ de **Stijgende** beweging aan en de toets ▼ de **Dalende** beweging. De beweging van het rolluik wordt begrensd door de eindstanden (Boven "0" en Onder "1") die door de installateur zijn geprogrammeerd.

1		2 wordt vervolgd →	
Aansturen van de manoeuvre OMHOOG →  ()		 ()	Aansturen van de manoeuvre OMLAAG →  ()
Houd de toets ingedrukt ▲ (of ▼) en wacht breng het rolluik tot de bovenste stop. De motor wordt automatisch uitgeschakeld als de stop is bereikt.	laat de toets los.	Houd de toets ingedrukt ▼ (of ▲) en wacht ...
→ 2		einde	
		... breng het rolluik tot de onderste stop. De motor wordt automatisch uitgeschakeld als de stop is bereikt.	

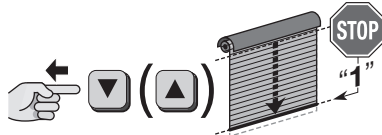
A A.5 - HALFAUTOMATISCHE programmering van de eindstanden BOVEN ("0") en ONDER ("1")

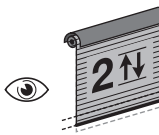
OPMERKINGEN EN WAARSCHUWINGEN

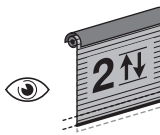
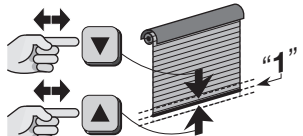

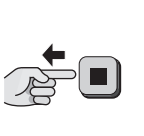
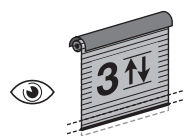
- Gebruik deze procedure uitsluitend voor **rolluiken met mechanische vergrendeling van de bovenste eindstand "0"**.
- Als de eindaanslagen eerder zijn geprogrammeerd met de "Handmatige programmering (A.3)", dan is het voor het uitvoeren van deze procedure noodzakelijk om het geheugen eerst "Volledig of gedeeltelijk te wissen (B.11.1 (motor geconfigureerd als UNIDIRECTIONEEL), A.10.1 (motor geconfigureerd als BIDIRECTIONEEL) of C.4.1 (motor geconfigureerd als UNIDIRECTIONEEL en zender van de OUDE generatie, zonder de toetsen PRG en ESC) optie 'A' of 'D')".
- In het geval dat de eindaanslagen nog niet geprogrammeerd zijn, kan het zijn dat de verplaatsingsrichting niet overeenkomt met de ingedrukte toets.
- Na het programmeren van de eindstanden kan het rolluiken bediend worden met een simpele druk op de toetsen van de schakelaar. De beweging omhoog wordt beperkt door de slag van het rolluik tegen de mechanische blokkering (bak) aanwezig in de bovenste eindstand "0". Bij elke impact wordt de hoogte van deze eindstand automatisch bijgewerkt door de "auto-updatefunctie van de eindstanden" (paragraaf 5.4). De beweging omlaag wordt daarentegen begrensd door de bovenste eindstand "1" (eindstand door de installateur ingesteld in een gewenst punt).



1		2 wordt vervolgd →			
Aansturen van de manoeuvre OMHOOG →  ()		 ()	Aansturen van de manoeuvre OMLAAG →  ()		
Houd de toets ingedrukt ▲ (of ▼) en wacht wacht tot het rolluik gestopt wordt door <u>aanraking van de bak</u> (= eindstand BOVEN = hoogte "0");	laat de toets los.	Houd de toets ingedrukt ▼ (of ▲) en wacht ...		
→ 2		→ 5			
	3 (x 1) 		4 = 5 sec 		
... laat de toets los zodra het rolluik de gewenste hoogte "1" bereikt (eindstand ONDER).	Druk op de toets en laat hem los (1 keer);	tel 2 bewegingen.	Houd de toets ingedrukt;	laat hem na 5 seconden los;	tel 2 bewegingen.
5		einde			
Regel nauwkeurig de hoogte van de eindstand "1" →		6 = 5 sec 			
Geef impulsen met de toetsen totdat de gewenste hoogte wordt verkregen.	Houd de toets ingedrukt;	laat hem na 5 seconden los;	tel 3 bewegingen.		

A A.6 - Programmering van een TUSSENSTAND van het scherm ("H"-stand)

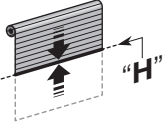
OPMERKINGEN EN WAARSCHUWINGEN

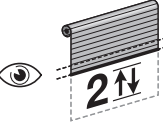
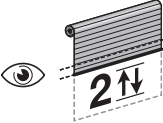
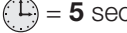
- Deze procedure slaat een tussenstand ("H"-stand genoemd) t.o.v. de bovenste ("0") en onderste ("1") eindstand op. Tijdens het gebruik van de automatisering, na de tussenstand te hebben **aangestuurd**, zal het systeem het rolluik automatisch stoppen in de geprogrammeerde H-stand.
- Er kunnen maximaal 30 "H"-standen worden opgeslagen als de motor geconfigureerd wordt voor werking in de UNIDIRECTIONELE modus of maximaal 6 "H"-standen als de motor geconfigureerd wordt in de BIDIRECTIONELE modus. Deze standen kunnen naar wens geplaatst worden, als ze maar binnen de ruimte tussen de twee eindaanslagen vallen. Deze tussenstanden kunnen uitsluitend geprogrammeerd worden als de eindstanden reeds geprogrammeerd zijn. Herhaal deze procedure voor elke tussenstand die u wilt opslaan.
- De programmering van de eerste "H"-stand moet gekoppeld zijn aan het toetsenpaar ▲+▼, aanwezig **op de zender die voor de procedure wordt gebruikt**. De programmering van extra "H"-standen voorziet in combinatie van elke stand met de gewenste toets die aanwezig is **op een andere niet opgeslagen zender**.
- Om een bestaande "H"-stand te wijzigen, plaatst u het scherm op de gewenste hoogte en voert u deze procedure uit; bij **stap 06** drukt u echter op de toets waar- aan de bestaande "H"-stand is gekoppeld (die u aan het veranderen bent).

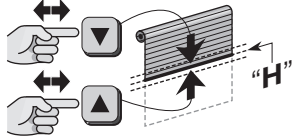
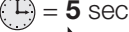
1	2	3	→ 4
	(x 1) 		
Plaats het rolluik in de gewenste "H"-stand.	Druk op de toets en laat hem los (1 keer);	tel 2 bewegingen.	tel 2 bewegingen.
		 Houd beide toetsen tegelijk ingedrukt;	laat ze na 5 seconden los;

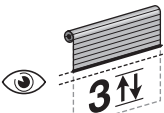
4	5	6 ...
Regel nauwkeurig de hoogte van de "H"-stand → 	 	
Geef impulsen met de toetsen totdat de gewenste hoogte wordt verkregen.	Houd de toets ingedrukt;	Kies vervolgens de gewenste optie en voer deze uit: • optie A – voor het opslaan van de EERSTE "H"-stand. • optie B – voor het opslaan van een EXTRA "H"-stand.
	laat hem na 5 seconden los;	tel 3 bewegingen.

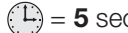
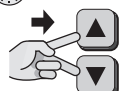
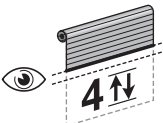

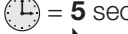
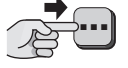
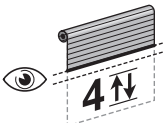



optie - A	6	einde
 		
Houd beide toetsen tegelijk ingedrukt;	tel 4 bewegingen.	
	laat ze na 5 seconden los;	



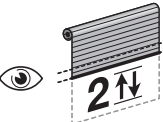

optie - B	6	einde
 		
Op een ANDERE NIET opgeslagen zender: houd de gewenste toets ingedrukt;	tel 4 bewegingen.	
	laat hem na 5 seconden los;	

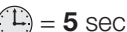
A A.7 - Opslag van een EXTRA ZENDER (tweede, derde enz..)

OPMERKINGEN EN WAARSCHUWINGEN

- De motor die geconfigureerd is voor werking in de BIDIRECTIONELE modus kan maximaal 16 zenders in het geheugen opslaan.
- Om de procedures A.7 uit te voeren, moet men beschikken over een **nieuwe zender die opgeslagen moet worden** en een **oude zender die reeds opgeslagen is**. De twee zenders moet de toetsen "PRG" en "ESC" hebben (zoals bijvoorbeeld de modellen van de serie "ERA P" en "ERA W")
- De procedures A.7 slaan alle toetsen van de **nieuwe zender** op, in "Modus I", door dezelfde configuratie van de **oude zender** voor te stellen (lees voor informatie over "Modus I" de paragraaf 4.6.1).

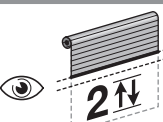
1	2	→ 3
 OLD (x 1) 		 NEW  
Op de OUDE zender: druk op de toets en laat hem los (1 keer);	tel 2 bewegingen.	Op de NIEUWE zender: houd de toets ingedrukt;
		laat hem na 5 seconden los;
		tel 2 bewegingen.

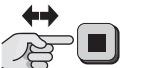
3	4	einde
 OLD (x 1) 		 NEW (x 1) 
Op de OUDE zender: druk op de toets en laat hem los (1 keer);	tel 2 bewegingen.	Op de NIEUWE zender: druk op de toets
		tel 3 bewegingen (= zender opgeslagen)

A A.8 - Afstelling van de gevoeligheid van de motor voor een obstakel

OPMERKINGEN EN WAARSCHUWINGEN

- Dankzij deze functie voorkomt u dat het rolluik na de sluitmanoeuvre te strak gespannen blijft. Tijdens de eindfase van deze manoeuvre wordt via deze functie automatisch het trekkoppel van de motor verlaagd, op basis van de waarde van de fabrieksinstelling of de waarde die door de installateur is ingesteld via de volgende procedure.
- Het maximaal mogelijke gevoeligheidsniveau om een betrouwbare toepassing te verkrijgen is afhankelijk van het type, het gewicht en de afmetingen van het rolluik..
- Na het veranderen van de instelling moet u de automatisering TEN MINSTE drie complete cycli laten uitvoeren, zodat deze het gekozen gevoeligheidsniveau overneemt
- **Let op!** – Deze functie is standaard actief, maar is niet van toepassing als de eindaanslagen via de handmatige procedure worden geprogrammeerd (A.3).

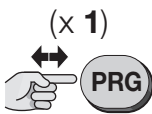
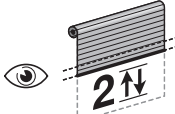
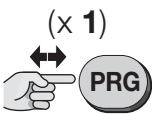
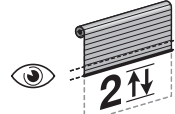
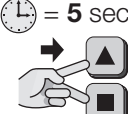
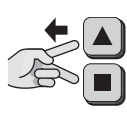
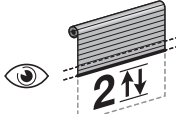
1		2		3		→ 4
						
Houd de toets ingedrukt;	tel 2 bewegingen.	Houd de toets ingedrukt;	tel 2 bewegingen.	Houd beide toetsen tegelijk ingedrukt;	laat ze na 5 seconden los;	tel 2 bewegingen.

4	wordt vervolgd →	
Kies de gewenste optie en programmeer hem als volgt →		4 OPTIES: x 1 = minimale gevoeligheid x 2 = standaard gevoeligheid (Fabrieksinstelling) x 3 = maximale gevoeligheid x 5 = functie uitgeschakeld
Druk het aantal keren op de toets dat aangegeven is voor de gekozen optie, en laat hem weer los;		

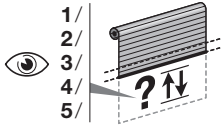
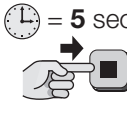
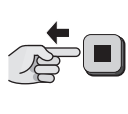
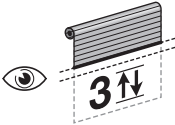
→ 4	5		einde	
				
na ongeveer 10 seconden voert de motor een aantal bewegingen uit, dat gelijk is aan het aantal keren dat de toets is ingedrukt.	Houd de toets ingedrukt;	laat hem na 5 seconden los;	tel 3 bewegingen.	

A A.9 - Motorisch gedrag in de aanwezigheid van een obstakel

OPMERKINGEN EN WAARSCHUWINGEN

- Met deze procedure kan het gedrag van het rolluik worden gewijzigd wanneer de motor een obstakel detecteert.
- Er zijn twee typen gedrag beschikbaar: **a)** de motor stopt de beweging en voert een korte omkering uit om het obstakel te kunnen verwijderen; **b)** de motor stopt de beweging.

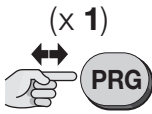
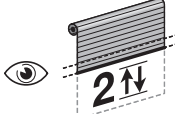
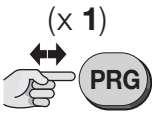
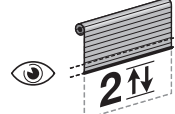
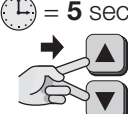
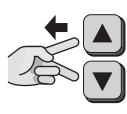
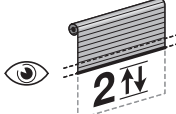
1		2		3		→ 4
						
Houd de toets ingedrukt;	tel 2 bewegingen.	Houd de toets ingedrukt;	tel 2 bewegingen.	Houd beide toetsen tegelijk ingedrukt;	laat ze na 5 seconden los;	tel 2 bewegingen.

4	wordt vervolgd →	
Kies de gewenste optie en programmeer hem als volgt →		2 OPTIES: 1 druk = Gedrag 1 (Fabrieksinstelling) de motor stopt de beweging en voert een korte omkering uit om het obstakel te kunnen verwijderen 2 drukken = Gedrag 2 de motor stopt de beweging
Premere e rilasciare il tasto lo stesso numero di volte indicato nell'opzione scelta;		

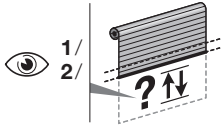
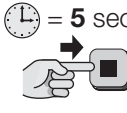
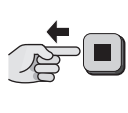
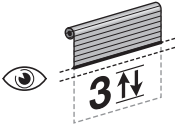





→ 4	5		fine	
				
na ongeveer 10 seconden voert de motor een aantal bewegingen uit, dat gelijk is aan het aantal keren dat de toets is ingedrukt.	Houd de toets ingedrukt;	laat hem na 5 seconden los;	tel 3 bewegingen.	

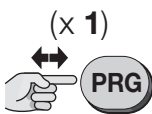

A A.10 - VOLLEDIG of GEDEELTELIJK wissen van het geheugen

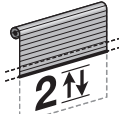
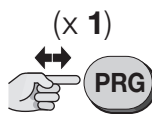

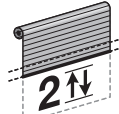
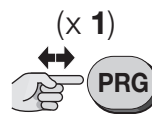
OPMERKINGEN EN WAARSCHUWINGEN

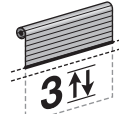

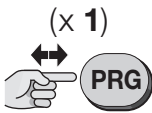
- Om de hiernavolgende annuleringsprocedures uit te voeren, moet de zender opgeslagen zijn in modus I.
- Om de configuratie van de motor te veranderen (van BIDIRECTIONEEL in UNIDIRECTIONEEL) moet de motor uit- en weer aangezet worden na het uitvoeren van de procedure "VOLLEDIG wissen van het geheugen".
- **Zodra de zender uit het geheugen van de motor is verwijderd, moet de niet meer gekoppelde motor uit het geheugen van de zender worden verwijderd, om te voorkomen dat er foutmeldingen op de zender verschijnen "dat er geen motor is" (raadpleeg de handleiding van de zender).**

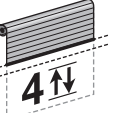

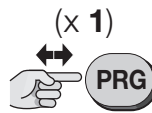

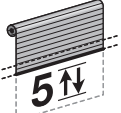

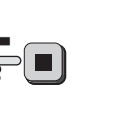

A.10.1 - Procedure uitgevoerd met een opgeslagen zender





1	(x 1) 	  2↕	2	(x 1) 	  2↕	3	(x 1) 	  3↕	→ 4
Druk op de toets en laat hem los (1 keer);		tel 2 bewegingen.	Druk op de toets en laat hem los (1 keer);		tel 2 bewegingen.	Druk op de toets en laat hem los (1 keer);		tel 3 bewegingen.	

4	(x 1) 	  4↕	5 ...
Druk op de toets en laat hem los (1 keer);		tel 4 bewegingen.	<p>Kies vervolgens de gewenste optie en voer deze uit:</p> <ul style="list-style-type: none"> • optie A (*) – om het VOLLEDIGE geheugen van de motor te wissen. • optie B (*) – om ALLE zenders opgeslagen in de motor te wissen. • optie C (*) – om EEN zender opgeslagen in de motor te wissen. • optie D (*) – om ALLE in de motor opgeslagen standen te wissen ("0", "1", "H", enz.). Let op! – Dit wissen mag alleen worden gedaan wanneer u opnieuw de standen wilt programmeren, maar door een andere dan de eerder gebruikte procedure te gebruiken (bv. u heeft de handmatige programmeringsprocedure van de waarden gebruikt (A.3) en u wilt de semi-automatische procedure gebruiken (A.5). <p>(*) Let op! – Zodra de procedure met betrekking tot de gekozen optie (A, B, C of D) uitgevoerd is, dient u ook de loskoppeling van de bidirectionele radiobesturing uit te voeren (raadpleeg de instructies van de bidirectionele radiobesturing).</p>

5	(x 1) 	  5↕	einde
optie – A	Druk op de toets en laat hem los (1 keer);	tel 5 bewegingen.	

5	 = 5 sec 	 	einde
optie – B	Houd de toets ingedrukt;	laat hem na 5 seconden los;	tel 5 bewegingen.

5	 = 5 sec 	  3↕	6	 = 5 sec 	  5↕	einde
optie – C	Houd de toets ingedrukt;	laat hem na 5 seconden los;	tel 3 bewegingen.	Op de te wissen zender: houd een willekeurige toets ingedrukt of de toets die opgeslagen is in modus 2 of de toets van de klimaatsensor;		tel 5 bewegingen.

5	 = 5 sec 	  5↕	einde
optie – D	Houd beide toetsen tegelijk ingedrukt;	laat ze na 5 seconden los;	tel 5 bewegingen.

A.10.2 - Procedure uitgevoerd met een niet opgeslagen zender

Als er een zender is die niet in het geheugen is opgeslagen, moet deze worden opgeslagen door procedure A.1 uit te voeren. Voer vervolgens procedure A.10.1 uit om het gewenste type annulering uit te voeren.

ALGEMENE WAARSCHUWINGEN BIJ DE PROCEDURES “A.11”, “A.12”, “A.13”

Dankzij de functies “Kruissnelheid van het rolluik (procedure A.11)”, “Totale duur van de beweging (procedure A.12)” en “Regeling van de Soft-Start / Soft-Stop beweging (procedure A.13)” kunt u de beweging van het rolluik volledig personaliseren onder elk aspect. U kunt uitlijningen tot stand brengen en andere handige effecten, vooral als er meerdere, dicht bij elkaar geplaatste, rolluiken geïnstalleerd zijn van verschillende afmetingen, met rollen van verschillende diameters of om de beweging van het rolluik geruislozer te maken.

- De functies “Totale duur van de beweging (procedure A.12)” e “Kruissnelheid van het rolluik (procedure A.11)” zijn afhankelijk van elkaar: **de laatst ingestelde functie bepaalt de reële kruissnelheid van het rolluik.**
- Na het instellen van de gewenste **manoeuvre-tijd** (procedure A.12), past het systeem automatisch de **kruissnelheid** aan (door ook rekening te houden met de waarde van de ingestelde **versnelling/vertraging**) zodat de manoeuvre net zo lang duurt als men heeft ingesteld.

Als u naderhand de **Soft-Start / Soft-Stop beweging** wijzigt (procedure A.13), of de eindaanslagen (procedure A.3 / A.5), zal de **manoeuvre-tijd** ongewijzigd blijven en zal het systeem als gevolg de **kruissnelheid** van het rolluik aanpassen.

- Als tijdens de instelling van de **gewenste manoeuvre-tijd** (procedure A.12), **de resulterende kruissnelheid** buiten de toegestane minimum- en maximumwaarden mocht liggen (aangegeven in het hoofdstuk “Technische kenmerken”), meldt de motor deze fout via 6 bewegingen na afloop van de procedures (A.3 / A.5 / A.13), en brengt hij de **kruissnelheid** automatisch terug naar de nominale waarde.
- Na het instellen van een **kruissnelheid met behulp echter van de procedure A.13**, kan een eventuele wijziging van de **eindaanslagen** (procedure A.3 / A.5) of van de **Soft-Start / Soft-Stop beweging** (procedure A.13) een **kruissnelheid** buiten de toegestane minimum- en maximumwaarden (aangegeven in het hoofdstuk “Technische kenmerken”) veroorzaken. In dit soort gevallen zal de motor de storing met 6 bewegingen aangeven aan het einde van de procedures (A.3 / A.5 / A.13), en zal hij automatisch de **kruissnelheid** terugbrengen naar de nominale waarde.

A A.11 - Regeling van de Kruissnelheid van het rolluik

OPMERKINGEN EN WAARSCHUWINGEN

- Om de waarde te weten van de drie beschikbare opties (minimum snelheid, nominale snelheid, maximale snelheid), dient u het hoofdstuk “Technische kenmerken” te raadplegen.
- Raadpleeg het hoofdstuk “Technische kenmerken” om te beoordelen of de gekozen optie voor de kruissnelheid van het rolluik compatibel is met de kenmerken van uw rolluik (gewicht, afmetingen van de rol, benodigd koppel).
- De optie genaamd “nominale snelheid” is die door de fabriek wordt vastgesteld.

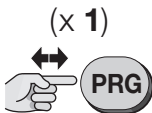
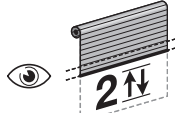
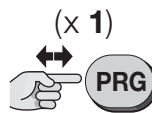
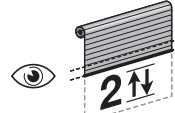
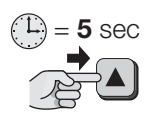
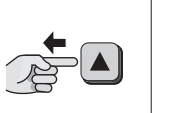
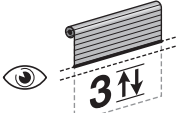
1		2		3		→ 4
						
Druk op de toets en laat hem los (1 keer);	tel 2 bewegingen.	Druk op de toets en laat hem los (1 keer);	tel 2 bewegingen.	Houd de toets ingedrukt;	laat hem na 5 seconden los;	tel 3 bewegingen.

4	wordt vervolgd →
Kies de gewenste optie en programmeer hem als volgt →	 <p>5 OPTIES:</p> <p>1 keer drukken = stelt de MINIMUM snelheid in.</p> <p>2 keer drukken = stelt de snelheid ... in</p> <p>3 keer drukken = stelt de NOMINALE snelheid in (Fabrieksinstelling).</p> <p>4 keer drukken = stelt de snelheid ... in</p> <p>5 keer drukken = stelt de MAXIMALE snelheid in.</p>
Druk het aantal keren op de toets dat aangegeven is voor de gekozen optie, en laat hem weer los;	

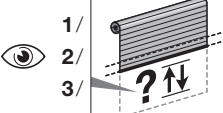
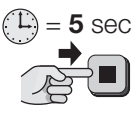
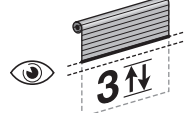
→ 4	5	einde	
			
na ongeveer 7 seconden voert de motor een aantal bewegingen uit, dat gelijk is aan het aantal keren dat de toets is ingedrukt.	Houd de toets ingedrukt;	laat hem na 5 seconden los;	tel 3 bewegingen.

A A.12 - Regeling van de totale duur van de manoeuvre

OPMERKINGEN EN WAARSCHUWINGEN

- Het is alleen mogelijk deze regeling uit te voeren nadat de eindaanslagen ("0" en "1") al zijn geprogrammeerd.
- De met deze procedure ingestelde waarde zal, samen met de waarde ingesteld voor "versnelling/vertraging" (procedure A.13), de kruissnelheid vaststellen. Om te beoordelen of de resulterende kruissnelheid compatibel is met de kenmerken van uw rolluik (gewicht, afmetingen van de rol, benodigd koppel), dient u het hoofdstuk "Technische kenmerken" te raadplegen.
- Het product verlaat de fabriek met deze functie op non-actief.

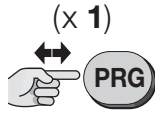
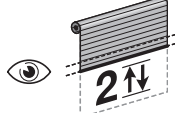
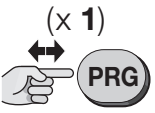
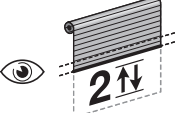
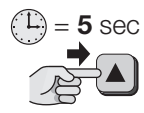
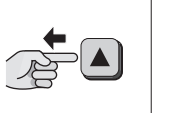
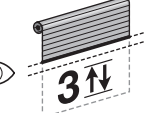
1		2		3		→ 4
 (x 1)		 (x 1)				
Druk op de toets en laat hem los (1 keer);	tel 2 bewegingen.	Druk op de toets en laat hem los (1 keer);	tel 2 bewegingen.	Houd de toets ingedrukt;	laat hem na 5 seconden los;	tel 3 bewegingen.

4	wordt vervolgd →	
Kies de gewenste optie en programmeer hem als volgt →		5 OPTIES: 1 keer drukken = stelt 7 seconden in 2 keer drukken = stelt 15 seconden in 3 keer drukken = stelt 20 seconden in 4 keer drukken = stelt 30 seconden in 5 keer drukken = schakelt de functie uit en stelt de nominale snelheid in
Druk het aantal keren op de toets dat aangegeven is voor de gekozen optie, en laat hem weer los;		

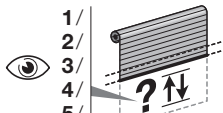
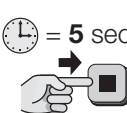
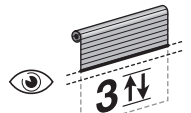
→ 4	5	einde	
			
na ongeveer 7 seconden voert de motor een aantal bewegingen uit, dat gelijk is aan het aantal keren dat de toets is ingedrukt.	Houd de toets ingedrukt;	laat hem na 5 seconden los;	tel 3 bewegingen.

A A.13 - Regeling van de beweging Soft-Start / Soft-Stop

OPMERKINGEN EN WAARSCHUWINGEN

- Met deze procedure kunt u de beweging Soft-Start / Soft-Stop inschakelen, regelen of uitschakelen.
- De volgende opties zijn beschikbaar:
 - functie UITGESCHAKELD**
 - 1/2 toer**
 - 3/4 toer**
 - 1 toer**
 - 1,5 toeren.**

De motor vertraagt de beweging met het ingestelde aantal toeren, zowel bij het starten als het stoppen

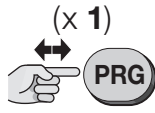
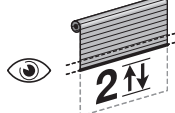
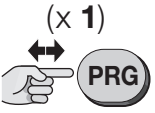
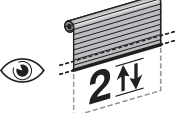
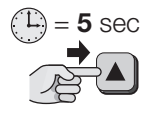
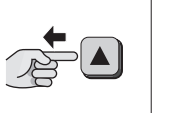
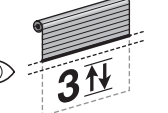
1		2		3		→ 4
 (x 1)		 (x 1)				
Druk op de toets en laat hem los (1 keer);	tel 2 bewegingen.	Druk op de toets en laat hem los (1 keer);	tel 2 bewegingen.	Houd de toets ingedrukt;	laat hem na 5 seconden los;	tel 3 bewegingen.

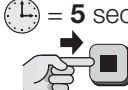
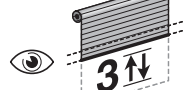
4	wordt vervolgd →	
		5 OPTIES: 1 druk = UITGESCHAKELD 2 drukken = Niveau 2 (1/2 toer) (Default) 3 drukken = Niveau 3 (3/4 toer) 4 drukken = Niveau 4 (1 toer) 5 drukken = Niveau 5 (1,5 toeren)
Houd de toets ingedrukt;	laat hem na 5 seconden los;	Druk het aantal keren op de toets dat aangegeven is voor de gekozen optie, en laat hem weer los;

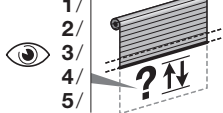
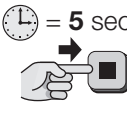
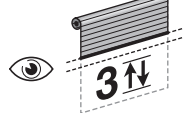
→ 5	6	einde	
			
na ongeveer 7 seconden voert de motor een aantal bewegingen uit, dat gelijk is aan het aantal keren dat de toets is ingedrukt.	Houd de toets ingedrukt;	laat hem na 5 seconden los;	tel 3 bewegingen.

ALGEMENE WAARSCHUWINGEN VOOR DE UITVOERING VAN DE PROCEDURES

- Alvorens met een programmeerprocedure te beginnen, wordt aangeraden om het rolluik op circa de helft van zijn slag te brengen, of in elk geval ver van de bovenste en onderste eindstand verwijderd.
- Alle programmeringsprocedures moeten gedaan worden door één kanaal op de zender te selecteren.
- Als de voor de programmeringen gekozen zender **meerdere schermmotoren** aanstuurt, dient u alvorens een commando dat vereist wordt door de procedure te verzenden, de “groep” te selecteren waartoe de motor behoort die bij het opslaan is betrokken.
- Als op het moment dat de motor wordt gevoed, hij **2 bewegingen** uitvoert, betekent dit dat: minstens een zender reeds opgeslagen is en geen enkele eindstand geprogrammeerd is; of, als hij **1 beweging** uitvoert, betekent dit dat: geen enkele zender is opgeslagen.
- Tijdens de uitvoering van een procedure, kan deze op elk moment geannuleerd worden door de toets **ESC** (op de achterkant van de zender) te bedienen en los te laten.
- Wanneer de bovenste en onderste eindstand niet geprogrammeerd zijn, kan het rolluik alleen bediend worden door de gebruiker, die de bedieningstoets ingedrukt moet houden totdat het rolluik de gewenste stand bereikt. De manoeuvre wordt door de gebruiker gestopt door de toets op elk gewenst moment los te laten.
- Wanneer de bovenste en onderste eindstand niet geprogrammeerd zijn, kan het rolluik bediend worden met een impuls op de bedieningstoets. Deze impuls start de manoeuvre die vervolgens automatisch door het systeem wordt gestopt wanneer het rolluik de geprogrammeerde stand bereikt.
- Voor het uitvoeren van alle procedures moet een zender die opgeslagen is in “Modus I” worden gebruikt (bijvoorbeeld een zender die opgeslagen is met procedure B.1, motor geconfigureerd als UNIDIRECTIONEEL, A.1 motor geconfigureerd als BIDIRECTIONEEL of C.1 motor geconfigureerd als UNIDIRECTIONEEL en een zender van de OUDE generatie, zonder de toetsen PRG en ESC).
- Om de configuratie van de motor te veranderen (van UNIDIRECTIONEEL naar BIDIRECTIONEEL en andersom) moet de procedure “VOLLEDIG wissen van het geheugen” worden uitgevoerd (B.11 motor UNIDIRECTIONEEL geconfigureerd, A.10 motor BIDIRECTIONEEL geconfigureerd of C.4 motor UNIDIRECTIONEEL geconfigureerd en zender van de OUDE generatie, zonder de toetsen PRG en ESC) en moet de motor vervolgens uit- en weer aangezet worden.

B B.1 - Opslag van de **EERSTE ZENDER** (in “Modus I”)

OPMERKINGEN EN WAARSCHUWINGEN

- Deze procedure mag **alleen worden gebruikt voor het opslaan van de EERSTE ZENDER**. Als de motor deze procedure niet uitvoert, betekent dit dat er al één of meer zenders in het geheugen zijn opgeslagen; om nog andere zenders op te slaan, gebruikt u de procedure die beschreven is in paragraaf B.7 (motor geconfigureerd als UNIDIRECTIONEEL), A.7 (motor geconfigureerd als BIDIRECTIONEEL) of C.2 (motor geconfigureerd als MONODIRECTIONEEL en zender van de OUDE generatie, zonder de toetsen PRG en ESC).
- Als alle in de motor opgeslagen zenders worden gewist, moet voor het opnieuw opslaan van de eerste zender verplicht deze procedure worden gebruikt.
- Als er in de toepassing meerdere motoren aanwezig zijn, moet de procedure herhaald worden voor elke aanwezige motor.
- Na het opslaan van de eerste zender zijn de richtingen voor Omhoog en Omlaag van het rolluik nog niet gekoppeld aan de respectieve toetsen ▲ en ▼ van de zender. De koppeling komt automatisch tot stand, tegelijk met de afstelling van de eindaanslagen hoog (“0”) en laag (“1”) (zie procedure B.3); bovendien beweegt het rolluik in de tijdsduur waarin de eindaanslagen nog niet zijn afgesteld, uitsluitend met “persoon aanwezig”.
- Als er binnen het werkingsbereik van de zender die opgeslagen moet worden meerdere motoren zijn, dan moeten voor het opslaan van de eerste zender in een van deze motoren **alle andere motoren worden uitgeschakeld**. Ga als volgt te werk:



1	2	3	einde		
Rolluik halverwege.	Schakel de stroomvoorziening in;	tel 1 beweging.	Houd de toets ingedrukt;	tel 3 bewegingen;	laat de toets los.



B B.2 - Vergrendelen en ontgrendelen van het motorgeheugen MONO

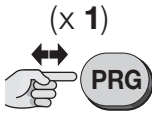
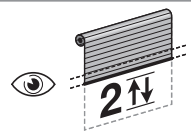
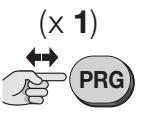
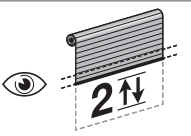
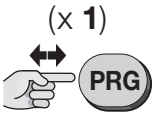
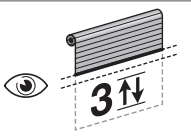

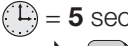
OPMERKINGEN EN WAARSCHUWINGEN

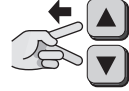
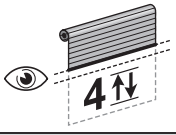
- Met de activering van de vergrendeling van het geheugen kunt u voorkomen dat andere of ongewenste zenders per ongeluk of onverhoeds opgeslagen worden.

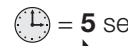
1	(x 1) 		2	(x 1) 		3	(x 1) 		→ 4
Druk op de toets en laat hem los (1 keer);	tel 2 bewegingen.		Druk op de toets en laat hem los (1 keer);	tel 2 bewegingen.		Druk op de toets en laat hem los (1 keer);	tel 3 bewegingen.		

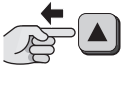
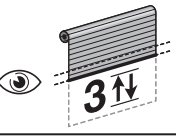
4	 			5 ...
Houd beide toetsen tegelijk ingedrukt;	laat ze na 5 seconden los;	tel 4 bewegingen.		Kies vervolgens de gewenste optie en voer deze uit: <ul style="list-style-type: none"> optie A – om het geheugen van de motor te VERGRENDELEN. optie B – om het geheugen van de motor te ONTGRENDELEN.

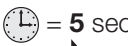
5		einde	
optie – A	 		
Houd de toets ingedrukt;	laat hem na 5 seconden los;	tel 3 bewegingen.	

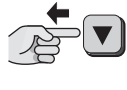
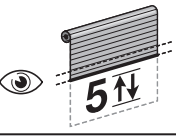

5		einde	
optie – B	 		
Houd de toets ingedrukt;	laat hem na 5 seconden los;	tel 5 bewegingen.	



B B.3 - HANDMATIGE programmering van de eindstanden BOVEN ("0") en ONDER ("1") MONO

OPMERKINGEN EN WAARSCHUWINGEN

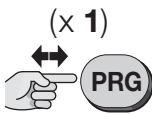
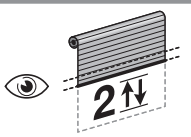

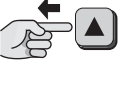
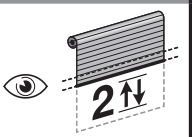
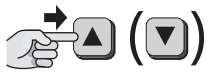

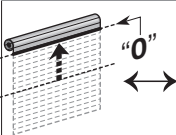
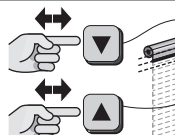
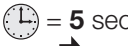
- Het gebruik van deze procedure is alleen verplicht voor rolluiken zonder mechanische vergrendeling van de bovenste eindstand.
- Als de eindstanden eerder zijn geprogrammeerd met de "halfautomatische (B.4)" programmering, kan deze procedure uitgevoerd worden.
- Na het programmeren van de eindstanden kan het rolluik bediend worden met een simpele druk op de toetsen van de schakelaar. Het rolluik zal zich verplaatsen binnen de grenzen bepaald met de procedures B.3.1 en B.3.2.
- In het geval dat de eindaanslagen nog niet geprogrammeerd zijn, kan het zijn dat de verplaatsingsrichting niet overeenkomt met de ingedrukte toets.

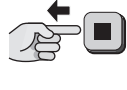
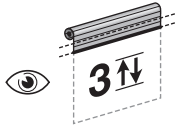
B.3.1 - Voor programmering van de ONDERSTE eindstand (0")

1	(x 1) 		2	 			3	wordt vervolgd →
Druk op de toets en laat hem los (1 keer);	tel 2 bewegingen.		Houd de toets ingedrukt;	laat hem na 5 seconden los;	tel 2 bewegingen.	Aansturen van de manoeuvre OMHOOG → 	Houd de toets ingedrukt ▲ (of ▼) en wacht ...	

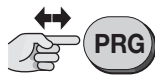
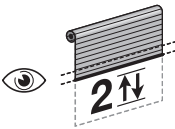
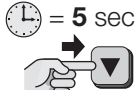
→ 3		4	Regel nauwkeurig de hoogte van de eindstand "0" → 	5	einde
... laat de toets los zodra het rolluik de gewenste hoogte "0" bereikt (eindstand BOVEN).		Geef impulsen met de toetsen totdat de gewenste hoogte wordt verkregen.	 		
			Houd de toets ingedrukt;	laat hem na 5 seconden los;	tel 3 bewegingen.

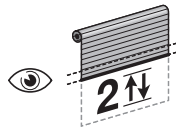

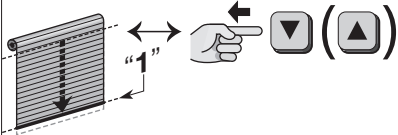
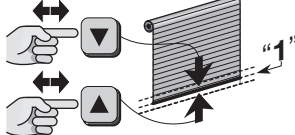
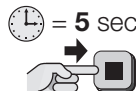



B.3.2 - Om de ONDERSTE eindstand te programmeren ("1")

1		2		3 <small>wordt vervolgd →</small>	
					Aansturen van de manoeuvre OMLAAG →  ()
Druk op de toets en laat hem los (1 keer);	tel 2 bewegingen.	Houd de toets ingedrukt;	laat hem na 5 seconden los;	tel 2 bewegingen.	Houd de toets ingedrukt ▼ (of ▲) en wacht ...
→ 3		4		5 <small>einde</small>	
		Regel nauwkeurig de hoogte van de eindstand "1" → 			
... laat de toets los zodra het rolluik de gewenste hoogte "1" bereikt (eindstand ONDER).		Geef impulsen met de toetsen totdat de gewenste hoogte wordt verkregen.		Houd de toets ingedrukt;	
				laat hem na 5 seconden los;	
				tel 3 bewegingen.	

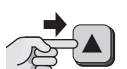
B B.4 - AUTOMATISCHE PROGRAMMEREN van de eindstanden BOVEN ("0") en ONDER ("1") MONO

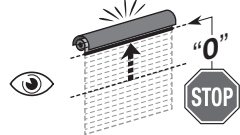
OPMERKINGEN EN WAARSCHUWINGEN

- Gebruik deze procedure alleen voor rolluiken met mechanische blokkering.
- Programmeer EERST de eindaanslag BOVEN (0).
- De eindaanslag onder (1) wordt NIET opgeslagen als deze binnen 120° ligt ten opzichte van de eindaanslag BOVEN (0)
- In het geval dat de eindaanslagen nog niet geprogrammeerd zijn, kan het zijn dat de verplaatsingsrichting niet overeenkomt met de ingedrukte toets.
- Na programmering van de eindstanden, stuurt de toets ▲ de Stijgende beweging aan en de toets ▼ de Dalende beweging. De beweging van het rolluik wordt begrensd door de eindstanden (Boven "0" en Onder "1") die door de installateur zijn geprogrammeerd.

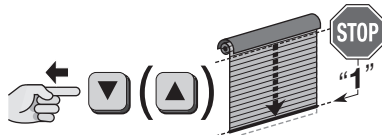
1		2 <small>wordt vervolgd →</small>	
Aansturen van de manoeuvre OMHOOG →  ()		 ()	Aansturen van de manoeuvre OMLAAG →  ()
Houd de toets ingedrukt ▲ (of ▼) en wacht breng het rolluik tot de bovenste stop. De motor wordt automatisch uitgeschakeld als de stop is bereikt.	laat de toets los.	Houd de toets ingedrukt ▼ (of ▲) en wacht ...
→ 2 <small>einde</small>			
			
... breng het rolluik tot de onderste stop. De motor wordt automatisch uitgeschakeld als de stop is bereikt.			

B B.5 - HALFAUTOMATISCHE programmering van de eindstanden BOVEN ("0") en ONDER ("1")



OPMERKINGEN EN WAARSCHUWINGEN

- Gebruik deze procedure uitsluitend voor rolluiken met mechanische vergrendeling van de bovenste eindstand "0".
- Als de eindaanslagen eerder zijn geprogrammeerd met de "Handmatige programmering (B.3)", dan is het voor het uitvoeren van deze procedure noodzakelijk om het geheugen eerst "Volledig of gedeeltelijk te wissen (B.11.1 (motor geconfigureerd als UNIDIRECTIONEEL), A.10.1 (motor geconfigureerd als BIDIRECTIONEEL) of C.4.1 (motor geconfigureerd als UNIDIRECTIONEEL en zender van de OUDE generatie, zonder de toetsen PRG en ESC) optie 'A' of 'D')".
- In het geval dat de eindaanslagen nog niet geprogrammeerd zijn, kan het zijn dat de verplaatsingsrichting niet overeenkomt met de ingedrukte toets.
- Na het programmeren van de eindstanden kan het rolluik bediend worden met een simpele druk op de toetsen van de schakelaar. De beweging omhoog wordt beperkt door de slag van het rolluik tegen de mechanische blokkering (bak) aanwezig in de bovenste eindstand "0". Bij elke impact wordt de hoogte van deze eindstand automatisch bijgewerkt door de "auto-updatefunctie van de eindstanden" (paragraaf 5.4). De beweging omlaag wordt daarentegen begrensd door de bovenste eindstand "1" (eindstand door de installateur ingesteld in een gewenst punt).

1		2 wordt vervolgd →	
Aansturen van de manoeuvre OMHOOG → 			Aansturen van de manoeuvre OMLAAG →
Houd de toets ingedrukt ▲ (of ▼) en wacht wacht tot het rolluik gestopt wordt door aanraking van de bak (= eindstand BOVEN = hoogte "0");	laat de toets los.	Houd de toets ingedrukt ▼ (of ▲) en wacht ...

→ 2		3	4	→ 5	
		(x 1) 			
... laat de toets los zodra het rolluik de gewenste hoogte "1" bereikt (eindstand ONDER).		Druk op de toets en laat hem los (1 keer);	tel 2 bewegingen.	Houd de toets ingedrukt;	laat hem na 5 seconden los; tel 2 bewegingen.

5	6 einde		
Regel nauwkeurig de hoogte van de eindstand "1" → 			
Geef impulsen met de toetsen totdat de gewenste hoogte wordt verkregen.	Houd de toets ingedrukt;	laat hem na 5 seconden los;	tel 3 bewegingen.

B B.6 - Programmering van een TUSSENSTAND van het scherm ("H"-stand)



OPMERKINGEN EN WAARSCHUWINGEN

- Deze procedure slaat een tussenstand ("H"-stand genoemd) t.o.v. de bovenste ("0") en onderste ("1") eindstand op. Tijdens het gebruik van de automatisering, na de tussenstand te hebben **aangestuurd**, zal het systeem het rolluik automatisch stoppen in de geprogrammeerde H-stand.
- Er kunnen maximaal 30 "H"-standen worden opgeslagen als de motor geconfigureerd wordt voor werking in de UNIDIRECTIONELE modus of maximaal 6 "H"-standen als de motor geconfigureerd wordt in de BIDIRECTIONELE modus. Deze standen kunnen naar wens geplaatst worden, als ze maar binnen de ruimte tussen de twee eindaanslagen vallen. Deze tussenstanden kunnen uitsluitend geprogrammeerd worden als de eindstanden reeds geprogrammeerd zijn. Herhaal deze procedure voor elke tussenstand die u wilt opslaan.
- De programmering van de eerste "H"-stand moet gekoppeld zijn aan het toetsenpaar ▲+▼, aanwezig **op de zender die voor de procedure wordt gebruikt**. De programmering van extra "H"-standen voorziet in combinatie van elke stand met de gewenste toets die aanwezig is **op een andere niet opgeslagen zender**.
- Om een bestaande "H"-stand te wijzigen, plaatst u het scherm op de gewenste hoogte en voert u deze procedure uit; bij **stap 06** drukt u echter **op de toets** waaraan de bestaande "H"-stand is gekoppeld (die u aan het veranderen bent).

1	2	3	→ 4
	(x 1) 		
Plaats het rolluik in de gewenste "H"-stand.	Druk op de toets en laat hem los (1 keer);	tel 2 bewegingen.	tel 2 bewegingen.
		Houd beide toetsen tegelijk ingedrukt;	laat ze na 5 seconden los;

4	5	6 ...
Regel nauwkeurig de hoogte van de "H"-stand → 	 	
Geef impulsen met de toetsen totdat de gewenste hoogte wordt verkregen.	Houd de toets ingedrukt;	tel 3 bewegingen.
	laat hem na 5 seconden los;	Kies vervolgens de gewenste optie en voer deze uit: • optie A – voor het opslaan van de EERSTE "H"-stand. • optie B – voor het opslaan van een EXTRA "H"-stand.

6	einde
Houd beide toetsen tegelijk ingedrukt;	tel 4 bewegingen.
laat ze na 5 seconden los;	

6	einde
Op een ANDERE NIET opgeslagen zender: houd de gewenste toets ingedrukt;	tel 4 bewegingen.
laat hem na 5 seconden los;	

B B.7 - Opslag van een EXTRA ZENDER (tweede, derde enz..)







OPMERKINGEN EN WAARSCHUWINGEN

- De motor die geconfigureerd is voor werking in de UNIDIRECTIONELE modus kan maximaal 30 zenders in het geheugen opslaan
- Om de procedure B.7.1 uit te voeren, moet men beschikken over een **nieuwe** zender die opgeslagen moet worden en een **oude** zender die reeds opgeslagen is. De twee zenders moet de toetsen "PRG" en "ESC" hebben (zoals bijvoorbeeld de modellen van de serie "ERA P" en "ERA W").
- Om de procedure B.7.2 uit te voeren, moet men beschikken over een **nieuwe** zender die opgeslagen moet worden, gekozen uit de modellen in de "Nice Screen" productcatalogus, en een **oude** zender die reeds opgeslagen is.

B.7.1 - Voor het opslaan van de toetsen van de zender in "Modus I" (of "Standaardmodus")



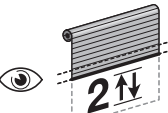

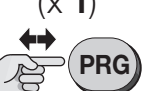
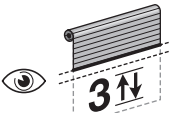

- De procedure B.7.1 slaan alle toetsen van de nieuwe zender op, in "Modus I", door dezelfde configuratie van de **oude** zender voor te stellen (lees voor informatie over "Modus I" de paragraaf 4.6.1).



1	→ 2
Op de OUDE zender: houd de toets ingedrukt;	tel nog eens 2 bewegingen;
wacht opnieuw ...	laat de toets los.



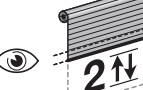
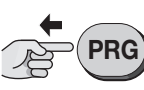

2			3			einde
						
Op de NIEUWE zender: houd de toets ingedrukt;			laat hem na 5 seconden los;	tel 2 bewegingen.	Op de OUDE zender: Druk op de toets en laat hem los (1 keer);	
						tel 3 bewegingen (= zender opgeslagen). Als 6 bewegingen worden gemaakt (= geblokkeerd of vol geheugen, dus zender niet opgeslagen).

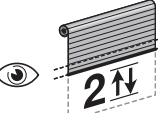
B.7.2 - Voor het opslaan van de toetsen van de zender in "Modus II" (of "Persoonlijke modus")

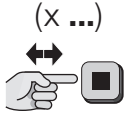
- De procedure B.7.2 slaan een enkele toets van de nieuwe zenderop, in Modus II; d.w.z., ze combineren één van de vier commando's (door de installateur gekozen) beschikbaar in de "commandolijst" van de motor, met deze toets (lees voor informatie over "Modus II" paragraaf 4.6.1).
- Tijdens de uitvoering van de procedure B.7.2 kan een enkele toets opgeslagen worden. Herhaal de procedures vanaf het begin om nog een toets op te slaan.

1				2				wordt vervolgd →
								
Op de OUDE zender: houd de toets ingedrukt en wacht...		tel 2 bewegingen;	wacht op nieuw ...	tel nog eens 2 bewegingen;	laat de toets los.	Op de NIEUWE zender: houd de toets ingedrukt;		

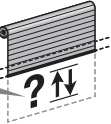
→ 2		3				wordt vervolgd →
		Kies de gewenste optie en programmeer deze als volgt →				4 OPTIES: 1 druk = Open > Stop > Sluit > Stop > ... 2 drukken = Open 3 drukken = Sluit 4 drukken = Stop
laat hem na 5 seconden los;		tel 2 bewegingen.			Op de OUDE zender: druk de toets in en laat hem los voor het aantal keren dat bij de gekozen optie is aangegeven.	

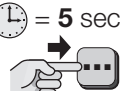
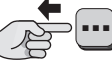
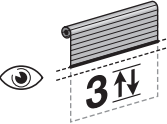
→ 3			4			einde
						
na ongeveer 7 seconden voert de motor een aantal bewegingen uit dat gelijk is aan het aantal gegeven impulsen;			Op de NIEUWE zender: kies de toets die u wilt opslaan, houd hem ingedrukt;		laat hem na 5 seconden los;	tel 3 bewegingen (= zender opgeslagen). Als 6 bewegingen worden gemaakt (= geblokkeerd of vol geheugen, dus zender niet opgeslagen).

B B.8 - Afstelling van de gevoeligheid van de motor voor een obstakel



OPMERKINGEN EN WAARSCHUWINGEN

- Dankzij deze functie voorkomt u dat het rolluik na de sluitmanoeuvre te strak gespannen blijft. Tijdens de eindfase van deze manoeuvre wordt via deze functie automatisch het trekkoppel van de motor verlaagd, op basis van de waarde van de fabrieksinstelling of de waarde die door de installateur is ingesteld via de volgende procedure.
- Het maximaal mogelijke gevoeligheidsniveau om een betrouwbare toepassing te verkrijgen is afhankelijk van het type, het gewicht en de afmetingen van het rolluik.
- Na het veranderen van de instelling moet u de automatisering TEN MINSTE drie complete cycli laten uitvoeren, zodat deze het gekozen gevoeligheidsniveau overneemt.
- Let op!** – Deze functie is standaard actief, maar is niet van toepassing als de eindaanslagen via de handmatige procedure worden geprogrammeerd (B.3).

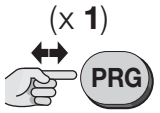
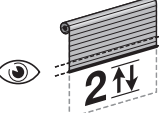
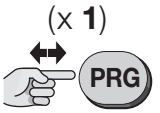
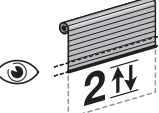
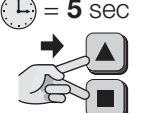
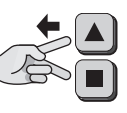
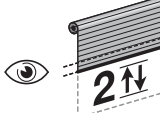
1		2		3		→ 4
						
Houd de toets ingedrukt;	tel 2 bewegingen.	Houd de toets ingedrukt;	tel 2 bewegingen.	Houd beide toetsen tegelijk ingedrukt;	laat ze na 5 seconden los;	tel 2 bewegingen.

4

wordt vervolgd →

Kies de gewenste optie en programmeer hem als volgt →

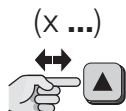

4 OPTIES:

- x1 = minimale gevoeligheid
- x2 = standaard gevoeligheid (Fabrieksinstelling)
- x3 = maximale gevoeligheid
- x5 = functie uitgeschakeld

Druk het aantal keren op de toets dat aangegeven is voor de gekozen optie, en laat hem weer los;

→ 4

5

einde

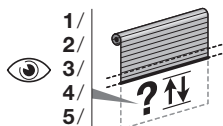
10
sec.

= 5 sec

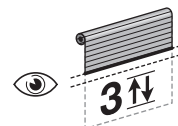

na ongeveer 10 seconden voert de motor een aantal **bewegingen** uit, dat gelijk is aan het aantal keren dat de toets is ingedrukt.

Houd de toets ingedrukt;

laat hem na **5 seconden** los;

tel 3 bewegingen.

B B.9 - Motorisch gedrag in de aanwezigheid van een obstakel

OPMERKINGEN EN WAARSCHUWINGEN

- Met deze procedure kan het gedrag van het rolluik worden gewijzigd wanneer de motor een obstakel detecteert.
- Er zijn twee typen gedrag beschikbaar: **a)** de motor stopt de beweging en voert een korte omkering uit om het obstakel te kunnen verwijderen; **b)** de motor stopt de beweging.

1

2

3

→ 4

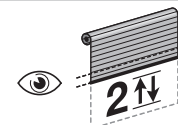
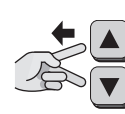
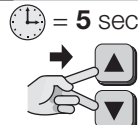
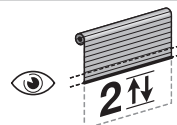
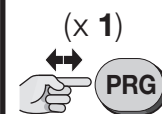
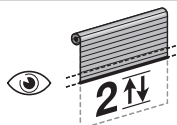
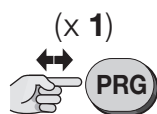

Houd de toets ingedrukt;

tel 2 bewegingen.

Houd de toets ingedrukt;

tel 2 bewegingen.

Houd beide toetsen tegelijk ingedrukt;

laat ze na **5 seconden** los;

tel 2 bewegingen.

4

wordt vervolgd →

Kies de gewenste optie en programmeer hem als volgt →



2 OPTIES:

- 1 druk = Gedrag 1 (Fabrieksinstelling) de motor stopt de beweging en voert een korte omkering uit om het obstakel te kunnen verwijderen
- 2 drukken = Gedrag 2 de motor stopt de beweging

Druk het aantal keren op de toets dat aangegeven is voor de gekozen optie, en laat hem weer los;

→ 4

5

fine

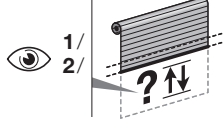
10
sec.

= 5 sec

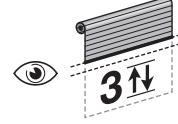

na ongeveer 10 seconden voert de motor een aantal **bewegingen** uit, dat gelijk is aan het aantal keren dat de toets is ingedrukt.

Houd de toets ingedrukt;

laat hem na **5 seconden** los;

tel 3 bewegingen.

B B.10 - Opslag van een klimaatsensor die via radio op de motor aangesloten is



OPMERKINGEN EN WAARSCHUWINGEN

- Om deze procedure te kunnen uitvoeren moet u beschikken over een **klimaat**sensor die opgeslagen moet worden (die u kunt kiezen uit de beschikbare modellen in de productcatalogus "Nice Screen") en een **oude zender** die in Modus I is opgeslagen (lees de paragraaf 4.6.1).
- Tijdens de uitvoering van de procedure kan op elk gewenst moment de programmering geannuleerd worden door de toetsen **■** en **▼** 4 seconden tegelijkertijd ingedrukt te houden. U kunt ook geen toets indrukken en (60 seconden) wachten tot de motor 6 bewegingen uitvoert.

1	2	3	einde
<p>sensor</p> <p>Op de klimaatsensor: houd de gele toets "P1" ingedrukt;</p>	<p>OLD</p> <p>Op de OUDE zender: druk op een willekeurige toets en laat hem los (3 maal).</p>	<p>sensor</p> <p>Op de klimaatsensor: druk op de gele toets "P1" en laat hem los (1 maal) i;</p>	<p>tel 3 bewegingen (= sensor opgeslagen). Als 6 bewegingen worden gemaakt (= geblokkeerd of vol geheugen, dus sensor niet opgeslagen).</p>

B B.11 - VOLLEDIG of GEDEELTELIJK wissen van het geheugen



OPMERKINGEN EN WAARSCHUWINGEN

- Om de hiernavolgende annuleringsprocedures uit te voeren, moet de zender opgeslagen zijn in modus I.
- Om de configuratie van de motor te veranderen (van BIDIRECTIONEEL in UNIDIRECTIONEEL) moet de motor uit- en weer aangezet worden na het uitvoeren van de procedure "VOLLEDIG wissen van het geheugen".

B.11.1 - Procedure uitgevoerd met een opgeslagen zender

1	2	3	→ 4
<p>(x 1)</p> <p>Druk op de toets en laat hem los (1 keer);</p>	<p>tel 2 bewegingen.</p>	<p>(x 1)</p> <p>Druk op de toets en laat hem los (1 keer);</p>	<p>tel 2 bewegingen.</p>

4	5 ...
<p>(x 1)</p> <p>Druk op de toets en laat hem los (1 keer);</p>	<p>tel 4 bewegingen.</p> <p>Kies vervolgens de gewenste optie en voer deze uit:</p> <ul style="list-style-type: none"> • optie A – om het VOLLEDIGE geheugen van de motor te wissen. • optie B – om ALLE zenders opgeslagen in de motor te wissen. • optie C – om EEN zender opgeslagen in de motor te wissen. • optie D – om ALLE in de motor opgeslagen standen te wissen ("0", "1", "H", enz.). Let op! – Dit wissen mag alleen worden gedaan wanneer u opnieuw de standen wilt programmeren, maar door een andere dan de eerder gebruikte procedure te gebruiken (bv. u heeft de handmatige programmeringsprocedure van de waarden gebruikt (B.3) en u wilt de semi-automatische procedure gebruiken (B.5).

5	einde
<p>(x 1)</p> <p>Druk op de toets en laat hem los (1 keer);</p>	<p>tel 5 bewegingen.</p>

5	einde
<p>= 5 sec</p> <p>Houd de toets ingedrukt;</p>	<p>tel 5 bewegingen.</p>

5	6	einde
<p>= 5 sec</p> <p>Houd de toets ingedrukt;</p>	<p>laat hem na 5 seconden los;</p> <p>tel 3 bewegingen.</p>	<p>tel 5 bewegingen.</p>

optie – D	5	einde	
	Houd beide toetsen tegelijk ingedrukt;	laat ze na 5 seconden los;	tel 5 bewegingen.

B.11.2 - Procedure uitgevoerd met een niet opgeslagen zender

OPMERKINGEN EN WAARSCHUWINGEN

- Om de volgende procedure uit te voeren moet een zender met PRG-toets worden gebruikt.

1	2	3 → 4
OFF 	 5 sec.	ON
Schakel de stroom naar de motor uit.		Schakel de stroom naar de motor in.

4	5	6 → 7
 NEW	= 5 sec 	 2
Houd de toets ingedrukt;		laat hem na 5 seconden los;
<----- Binnen 10 seconden ----->		

7	8	9	10 ...
OFF 	 5 sec.	ON 	Ga door met de procedure door procedure B.11.1 volledig uit te voeren.
Schakel de stroom naar de motor uit.		Schakel de stroom naar de motor in.	

ALGEMENE WAARSCHUWINGEN BIJ DE PROCEDURES “B.12”, “B.13”, “B.14”

Dankzij de functies “Kruissnelheid van het rolluik (procedure B.12)”, “Totale duur van de beweging (procedure B.13)” en “Regeling van de Soft-Start / Soft-Stop beweging (procedure B.14)” kunt u de beweging van het rolluik volledig personaliseren onder elk aspect. U kunt uitlijningen tot stand brengen en andere handige effecten, vooral als er meerdere, dicht bij elkaar geplaatste, rolluiken geïnstalleerd zijn van verschillende afmetingen, met rollen van verschillende diameters of om de beweging van het rolluik geruislozer te maken.

- De functies “Totale duur van de beweging (procedure B.13)” e “Kruissnelheid van het rolluik (procedure B.12)” zijn afhankelijk van elkaar: **de laatst ingestelde functie bepaalt de reële kruissnelheid van het rolluik.**
- Na het instellen van de gewenste **manoeuvre-tijd** (procedure B.13), past het systeem automatisch de **kruissnelheid** aan (door ook rekening te houden met de waarde van de ingestelde **versnelling/vertraging**) zodat de manoeuvre net zo lang duurt als men heeft ingesteld.

Als u naderhand de **Soft-Start / Soft-Stop beweging** wijzigt (procedure B.14), of de eindaanslagen (procedure B.3 / B.5), zal de **manoeuvre-tijd** ongewijzigd blijven en zal het systeem als gevolg de **kruissnelheid** van het rolluik aanpassen.

- Als tijdens de instelling van de **gewenste manoeuvre-tijd** (procedure B.13), **de resulterende kruissnelheid** buiten de toegestane minimum- en maximumwaarden mocht liggen (aangegeven in het hoofdstuk “Technische kenmerken”), meldt de motor deze fout via 6 bewegingen na afloop van de procedures (B.3 / B.5 / B.14), en brengt hij de **kruissnelheid** automatisch terug naar de nominale waarde.
- Na het instellen van een **kruissnelheid met behulp echter van de procedure B.13**, kan een eventuele wijziging van de **eindaanslagen** (procedure B.3 / B.5) of van de **Soft-Start / Soft-Stop beweging** (procedure B.14) een **kruissnelheid** buiten de toegestane minimum- en maximumwaarden (aangegeven in het hoofdstuk “Technische kenmerken”) veroorzaken. In dit soort gevallen zal de motor de storing met 6 bewegingen aangeven aan het einde van de procedures (B.3 / B.5 / B.14), en zal hij automatisch de **kruissnelheid** terugbrengen naar de nominale waarde.

B B.12 - Regeling van de Kruissnelheid van het rolluik

OPMERKINGEN EN WAARSCHUWINGEN

- Om de waarde te weten van de drie beschikbare opties (minimum snelheid, nominale snelheid, maximale snelheid), dient u het hoofdstuk “Technische kenmerken” te raadplegen.
- Raadpleeg het hoofdstuk “Technische kenmerken” om te beoordelen of de gekozen optie voor de kruissnelheid van het rolluik compatibel is met de kenmerken van uw rolluik (gewicht, afmetingen van de rol, benodigd koppel).
- De optie genaamd “nominale snelheid” is die door de fabriek wordt vastgesteld.

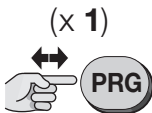
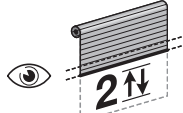
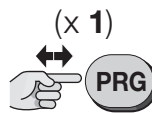
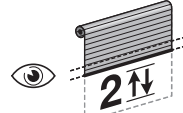
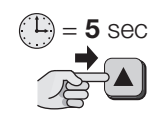
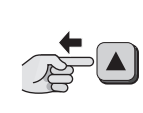
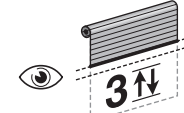
1		2		3		→ 4
						
Druk op de toets en laat hem los (1 keer);	tel 2 bewegingen.	Druk op de toets en laat hem los (1 keer);	tel 2 bewegingen.	Houd de toets ingedrukt;	laat hem na 5 seconden los;	tel 3 bewegingen.

4	wordt vervolgd →
Kies de gewenste optie en programmeer hem als volgt →	 <p>5 OPTIES:</p> <p>1 keer drukken = stelt de MINIMUM snelheid in.</p> <p>2 keer drukken = stelt de snelheid ... in</p> <p>3 keer drukken = stelt de NOMINALE snelheid in (Fabrieksinstelling).</p> <p>4 keer drukken = stelt de snelheid ... in</p> <p>5 keer drukken = stelt de MAXIMALE snelheid in.</p>
Druk het aantal keren op de toets dat aangegeven is voor de gekozen optie, en laat hem weer los;	

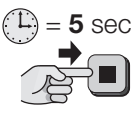
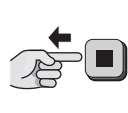
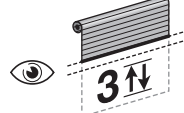
→ 4	5	einde	
			
na ongeveer 7 seconden voert de motor een aantal bewegingen uit, dat gelijk is aan het aantal keren dat de toets is ingedrukt.	Houd de toets ingedrukt;	laat hem na 5 seconden los;	tel 3 bewegingen.

B B.13 - Regeling van de totale duur van de manoeuvre MONO

OPMERKINGEN EN WAARSCHUWINGEN

- Het is alleen mogelijk deze regeling uit te voeren nadat de eindaanslagen ("0" en "1") al zijn geprogrammeerd.
- De met deze procedure ingestelde waarde zal, samen met de waarde ingesteld voor "versnelling/vertraging" (procedure B.14), de kruissnelheid vaststellen. Om te beoordelen of de resulterende kruissnelheid compatibel is met de kenmerken van uw rolluik (gewicht, afmetingen van de rol, benodigd koppel), dient u het hoofdstuk "Technische kenmerken" te raadplegen.
- Het product verlaat de fabriek met deze functie op non-actief.

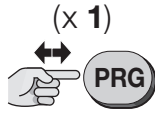
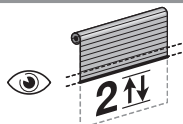
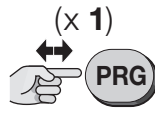
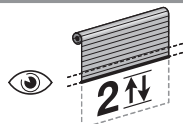
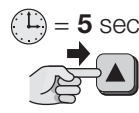
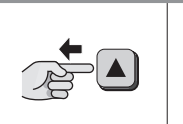
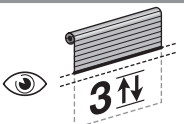
1	2	3	→ 4
 (x 1)		 (x 1)	
Druk op de toets en laat hem los (1 keer);	tel 2 bewegingen.	Druk op de toets en laat hem los (1 keer);	tel 2 bewegingen.
 = 5 sec			
Houd de toets ingedrukt;	laat hem na 5 seconden los;	tel 3 bewegingen.	

4	wordt vervolgd →
Kies de gewenste optie en programmeer hem als volgt →	 (X ...)
	5 OPTIES: 1 keer drukken = stelt 7 seconden in 2 keer drukken = stelt 15 seconden in 3 keer drukken = stelt 20 seconden in 4 keer drukken = stelt 30 seconden in 5 keer drukken = schakelt de functie uit en stelt de nominale snelheid in
	Druk het aantal keren op de toets dat aangegeven is voor de gekozen optie, en laat hem weer los;

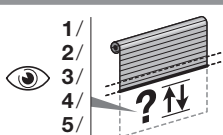
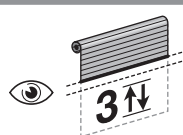
→ 4	5	einde
 = 7 sec.		
na ongeveer 7 seconden voert de motor een aantal bewegingen uit, dat gelijk is aan het aantal keren dat de toets is ingedrukt.	Houd de toets ingedrukt;	laat hem na 5 seconden los; tel 3 bewegingen.



B B.14 - Regeling van de beweging Soft-Start / Soft-Stop MONO

OPMERKINGEN EN WAARSCHUWINGEN

- Met deze procedure kunt u de beweging Soft-Start / Soft-Stop inschakelen, regelen of uitschakelen.
- De volgende opties zijn beschikbaar:
 - functie UITGESCHAKELD**
 - 1/2 toer**
 - 3/4 toer**
 - 1 toer**
 - 1,5 toeren**

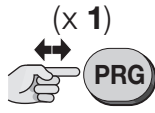
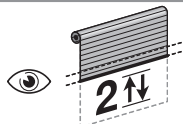
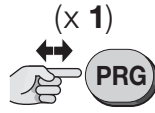
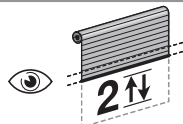
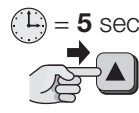
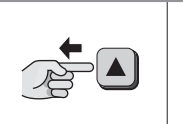
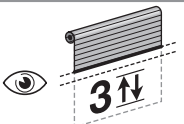
De motor vertraagt de beweging met het ingestelde aantal toeren, zowel bij het starten als het stoppen

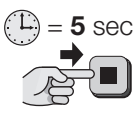
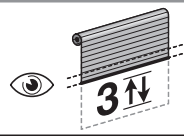
1	2	3	→ 4
 (x 1)		 (x 1)	
Druk op de toets en laat hem los (1 keer);	tel 2 bewegingen.	Druk op de toets en laat hem los (1 keer);	tel 2 bewegingen.
 = 5 sec			
Houd de toets ingedrukt;	laat hem na 5 seconden los;	tel 3 bewegingen.	

4	5	wordt vervolgd →
 = 5 sec		 (X ...)
Houd de toets ingedrukt;	laat hem na 5 seconden los;	tel 3 bewegingen.
	Kies de gewenste optie en programmeer hem als volgt →	5 OPTIES: 1 druk = UITGESCHAKELD 2 drukken = Niveau 2 (1/2 toer) (Default) 3 drukken = Niveau 3 (3/4 toer) 4 drukken = Niveau 4 (1 toer) 5 drukken = Niveau 5 (1,5 toeren)
		Druk het aantal keren op de toets dat aangegeven is voor de gekozen optie, en laat hem weer los;

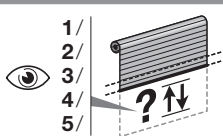
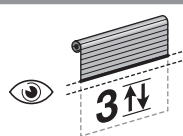
→ 5	6	einde
 = 7 sec.		
na ongeveer 7 seconden voert de motor een aantal bewegingen uit, dat gelijk is aan het aantal keren dat de toets is ingedrukt.	Houd de toets ingedrukt;	laat hem na 5 seconden los; tel 3 bewegingen.

ALGEMENE WAARSCHUWINGEN VOOR DE UITVOERING VAN DE PROCEDURES





- Alvorens met een programmeerprocedure te beginnen, wordt aangeraden om het rolluik op circa de helft van zijn slag te brengen, of in elk geval ver van de bovenste en onderste eindstand verwijderd.
- Alle programmeringsprocedures moeten gedaan worden door één kanaal op de zender te selecteren.
- Als de voor de programmeringen gekozen zender **meerdere schermmotoren** aanstuurt, dient u alvorens een commando dat vereist wordt door de procedure te verzenden, de “groep” te selecteren waartoe de motor behoort die bij het opslaan is betrokken.
- Als op het moment dat de motor wordt gevoed, hij **2 bewegingen** uitvoert, betekent dit dat: minstens een zender reeds opgeslagen is en geen enkele eindstand geprogrammeerd is; of, als hij **1 beweging** uitvoert, betekent dit dat: geen enkele zender is opgeslagen.
- Tijdens de uitvoering van de procedure kan de programmering op elk gewenst moment geannuleerd worden door de toetsen ■ en ▼ gedurende 4 seconden tegelijkertijd ingedrukt te houden.
- Wanneer de bovenste en onderste eindstand niet geprogrammeerd zijn, kan het rolluik alleen bediend worden door de gebruiker, die de bedieningstoets ingedrukt moet houden totdat het rolluik de gewenste stand bereikt. De manoeuvre wordt door de gebruiker gestopt door de toets op elk gewenst moment los te laten.
- Wanneer de bovenste en onderste eindstand niet geprogrammeerd zijn, kan het rolluik bediend worden met een impuls op de bedieningstoets. Deze impuls start de manoeuvre die vervolgens automatisch door het systeem wordt gestopt wanneer het rolluik de geprogrammeerde stand bereikt.
- Om alle procedures uit te voeren, moet een zender worden gebruikt die in “Modus I” is opgeslagen (bijvoorbeeld die opgeslagen met de procedure C.1 of die opgeslagen met de procedure C.2.1).

C C.1 - Opslag van de **EERSTE ZENDER** (in “Modus I”)

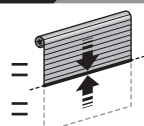
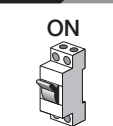
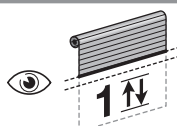

OPMERKINGEN EN WAARSCHUWINGEN

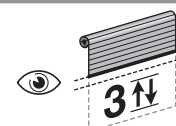
- Deze procedure mag **alleen worden gebruikt voor het opslaan van de EERSTE ZENDER**. Als de motor deze procedure niet uitvoert, betekent dit dat er al één of meer zenders in het geheugen zijn opgeslagen; om nog andere zenders op te slaan, gebruikt u de procedure die beschreven is in paragraaf B.7 (motor geconfigureerd als UNIDIRECTIONEEL), A.7 (motor geconfigureerd als BIDIRECTIONEEL) of C.2 (motor geconfigureerd als MONODIRECTIONEEL en zender van de OUDE generatie, zonder de toetsen PRG en ESC).
- Als alle in de motor opgeslagen zenders worden gewist, moet voor het opnieuw opslaan van de eerste zender verplicht deze procedure worden gebruikt.
- Als er in de toepassing meerdere motoren aanwezig zijn, moet de procedure herhaald worden voor elke aanwezige motor.
- Na het opslaan zijn de richtingen Omhoog en Omlaag van het rolluik nog niet gekoppeld aan de respectievelijke toetsen ▲ en ▼ van de zender. Deze koppeling komt automatisch tot stand tijdens de afstelling van de eindaanslagen “0” en “1” (zie procedure C.6); bovendien gaat het rolluik naar de stand “persoon aanwezig” en blijft het in deze stand staan tot de eindaanslagen afgesteld zijn.
- Als er binnen het werkingsbereik van de zender die opgeslagen moet worden meerdere motoren zijn, dan moeten voor het opslaan van de eerste zender in een van deze motoren **alle andere motoren worden uitgeschakeld**. Ga als volgt te werk:

1	2	3	einde		
					
Rolluik halverwege.	Schakel de stroomvoorziening in;	tel 1 beweging.	Houd de toets ingedrukt;	tel 3 bewegingen;	laat de toets los.

C.2 - Opslag van een EXTRA ZENDER (tweede, derde enz..)









OPMERKINGEN EN WAARSCHUWINGEN

- De motor die geconfigureerd is voor werking in de UNIDIRECTIONELE modus kan maximaal 30 zenders in het geheugen opslaan
- Om de procedure C.2.1 uit te voeren, moet men beschikken over een **nieuwe** zender die opgeslagen moet worden en een **oude** zender die reeds opgeslagen is. De twee zenders moet de toetsen "PRG" en "ESC" hebben (zoals bijvoorbeeld de modellen van de serie "ERA P" en "ERA W").
- Om de procedure C.2.2 uit te voeren, moet men beschikken over een **nieuwe** zender die opgeslagen moet worden, gekozen uit de modellen in de "Nice Screen" productcatalogus, en een **oude** zender die reeds opgeslagen is.

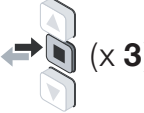

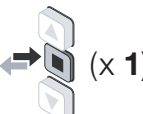

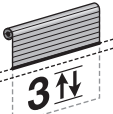





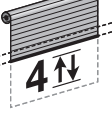

C.2.1 - Voor het opslaan van de toetsen van de zender in "Modus I" (of "Standaardmodus")

- De procedure C.2.1 slaan alle toetsen van de **nieuwe** zender op, in "Modus I", door dezelfde configuratie van de **oude** zender voor te stellen (lees voor informatie over "Modus I" de paragraaf 4.6.1).

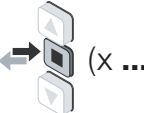
1	2	→ 3
 	 	
Op de NIEUWE zender: houd de toets ingedrukt;	laat hem na 8 seconden los;	Op de OUDE zender: druk op de toets en laat hem los (3 keer), op voorwaarde dat deze is opgeslagen.
3	einde	
 	 	
Op de NIEUWE zender: Druk op de toets en laat hem los (1 keer);	tel 3 bewegingen (= zender opgeslagen) . Als 6 bewegingen worden gemaakt (= geblokkeerd of volgeheugen, dus zender niet opgeslagen).	

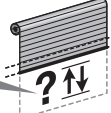
C.2.2 - Voor het opslaan van de toetsen van de zender in "Modus II" (of "Persoonlijke modus")

- De procedure C.2.2 slaan een enkele toets van de nieuwe zender op, in Modus II; d.w.z., ze combineren één van de vier commando's (door de installateur gekozen) beschikbaar in de "commandolijst" van de motor, met deze toets (lees voor informatie over "Modus II" paragraaf 4.6.1).
- Tijdens de uitvoering van de procedure C.2.2 kan een enkele toets opgeslagen worden. Herhaal de procedures vanaf het begin om nog een toets op te slaan.
- Tijdens de uitvoering van de procedure kan op elk gewenst moment de programmering geannuleerd worden door de toetsen **■** en **▼** 4 seconden tegelijkertijd ingedrukt te houden. U kunt ook geen toets indrukken en (60 seconden) wachten tot de motor 6 bewegingen uitvoert.

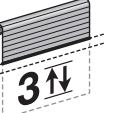
1	2	→ 3
 	 	 
Op de NIEUWE zender: houd de toets ingedrukt die u wilt opslaan ;	laat hem na 8 seconden los.	Op de OUDE zender: houd de toets ingedrukt; laat hem na 5 seconden los; tel 4 bewegingen.
3	wordt vervolgd →	
Kies de gewenste optie en programmeer deze als volgt →	 	4 OPTIES: 1 druk = Open > Stop > Sluit > Stop > ... 2 drukken = Open 3 drukken = Sluit 4 drukken = Stop
Op de OUDE zender: druk de toets in en laat hem los voor een bepaald aantal keren , zoals het aantal dat bij de gekozen optie is aangegeven;		
→ 3	4	einde
  	 	 
na ongeveer 7 seconden voert de motor een aantal bewegingen uit dat gelijk is aan het aantal gegeven impulsen.	Op de NIEUWE zender: houd dezelfde toets ingedrukt bij Stap 1 ;	laat hem na 5 seconden los; tel 3 bewegingen (= zender opgeslagen) . Als 6 bewegingen worden gemaakt (= geblokkeerd of volgeheugen, dus zender niet opgeslagen).

C C.3 - Opslag van een klimaatsensor die via radio op de motor aangesloten is



OPMERKINGEN EN WAARSCHUWINGEN

- Om deze procedure te kunnen uitvoeren moet u beschikken over een **klimaatsensor** die opgeslagen moet worden (die u kunt kiezen uit de beschikbare modellen in de productcatalogus "Nice Screen") en een **oude zender** die in Modus I is opgeslagen (lees de paragraaf 4.6.1).
- Tijdens de uitvoering van de procedure kan op elk gewenst moment de programmering geannuleerd worden door de toetsen **■** en **▼** 4 seconden tegelijkertijd ingedrukt te houden. U kunt ook geen toets indrukken en (60 seconden) wachten tot de motor 6 bewegingen uitvoert.

1	2	3	einde
<p>sensor = 10 sec</p>	<p>OLD (x 3)</p>	<p>sensor (x 1)</p>	<p>3 ↕</p>
<p>Op de klimaatsensor: houd de gele toets "P1" ingedrukt;</p>	<p>laat hem na 10 seconden los.</p>	<p>Op de OUDE zender: druk op een willekeurige toets en laat hem los (3 maal).</p>	<p>tel 3 bewegingen (= sensor opgeslagen). Als 6 bewegingen worden gemaakt (= geblokkeerd of vol geheugen, dus sensor niet opgeslagen).</p>

C C.4 - VOLLEDIG of GEDEELTELIJK wissen van het geheugen



OPMERKINGEN EN WAARSCHUWINGEN

- Om de hiernavolgende annuleringsprocedures uit te voeren, moet de zender opgeslagen zijn in modus I.
- Om de configuratie van de motor te veranderen (van BIDIRECTIONEEL in UNIDIRECTIONEEL) moet de motor uit- en weer aangezet worden na het uitvoeren van de procedure "VOLLEDIG wissen van het geheugen".
- Tijdens de uitvoering van de procedure kan de programmering op elk gewenst moment worden geannuleerd door de toetsen **■** en **▼** 4 seconden lang tegelijkertijd ingedrukt te houden. Als alternatief kunt u ook op geen enkele toets drukken en 60 seconden wachten tot de motor 6 bewegingen uitvoert.

C.4.1 - Procedure uitgevoerd met een opgeslagen zender

1	2	3
<p>5 sec.</p>	<p>2 ↕</p>	
<p>Houd de toets ingedrukt;</p>	<p>tel 2 bewegingen;</p>	<p>laat de toets los.</p>
3	4	5
<p>5 sec.</p>	<p>3 ↕</p>	
<p>Houd de toets ingedrukt;</p>	<p>tel 3 bewegingen;</p>	<p>laat de toets los.</p>

5 ...

Kies vervolgens de gewenste optie en voer deze uit:

- **optie A (*)** – om het VOLLEDIGE geheugen van de motor te wissen.
- **optie B (*)** – om ALLE zenders opgeslagen in de motor te wissen.
- **optie C (*)** – om EEN zender opgeslagen in de motor te wissen.
- **optie D (*)** – om ALLE in de motor opgeslagen standen te wissen ("0", "1", "H", enz.). **Let op!** – Dit wissen mag alleen worden gedaan wanneer u opnieuw de standen wilt programmeren, maar door een andere dan de eerder gebruikte procedure te gebruiken (bv. u heeft de handmatige programmeringsprocedure van de waarden gebruikt (C.6) en u wilt de semi-automatische procedure gebruiken (C.8)

optie – A	5	einde
<p>5 sec.</p>	<p>5 ↕</p>	
<p>Houd de toetsen ingedrukt;</p>	<p>tel 5 bewegingen;</p>	<p>laat de toetsen los.</p>

optie – B	5	einde
<p>5 sec.</p>	<p>5 ↕</p>	
<p>Houd de toetsen ingedrukt;</p>	<p>tel 5 bewegingen.</p>	<p>laat de toetsen los.</p>

optie - C	5			6		einde
	Houd de toets ingedrukt;	tel 3 bewegingen;	laat de toets los.	Op de te wissen zender: houd een willekeurige toets ingedrukt of de toets die opgeslagen is in modus 2 of de toets van de klimaatsensor;		tel 5 bewegingen.

optie - D	5			einde
	Houd de toets ingedrukt;	tel 5 bewegingen;	laat de toets los.	

C.4.2 - Procedure uitgevoerd met een zender die niet in het geheugen is opgeslagen

1			2		→ 3
Schakel de voeding van de motor uit.		Schakel de voeding opnieuw in.	Houd de toets ingedrukt;	laat de toets los.	
3			4 ...		
			Voer ten slotte de procedure C.4.1.		
Schakel de voeding van de motor uit.		Schakel de voeding opnieuw in.			

C C.5 - Vergrendelen en ontgrendelen van het motorgeheugen



OPMERKINGEN EN WAARSCHUWINGEN

- Met de activering van de vergrendeling van het geheugen kunt u voorkomen dat andere of ongewenste zenders per ongeluk of onverhoeds opgeslagen worden.

1			2			→ 3
Houd de toets ingedrukt;	tel 2 bewegingen;	laat de toets los.	Houd de toets ingedrukt;	tel 3 bewegingen;	laat de toets los.	
3			4			→ 5
Houd de toets ingedrukt;	tel 3 bewegingen;	laat de toets los.	Houd de toets ingedrukt;	tel 2 bewegingen;	laat de toets los.	
						5 ...
						Kies vervolgens de gewenste optie en voer deze uit:
						• optie A – om het geheugen van de motor te VERGRENDELEN.
						• optie B – om het geheugen van de motor te ONTGRENDELEN.

optie - A	5			einde
	Houd de toets ingedrukt;	tel 3 bewegingen;	laat de toets los.	

optie - B	5			einde
	Houd de toets ingedrukt;	laat hem na 5 seconden los;	tel 5 bewegingen.	

C C.6 - HANDMATIGE programmering van de eindstanden BOVEN ("0") en ONDER ("1")



OPMERKINGEN EN WAARSCHUWINGEN

- Het gebruik van deze procedure is alleen verplicht voor rolluiken zonder mechanische vergrendeling van de bovenste eindstand.
- Als de eindstanden eerder zijn geprogrammeerd met de "halfautomatische (D.7)" programmering, kan deze procedure uitgevoerd worden.
- Na het programmeren van de eindstanden kan het rolluik bediend worden met een simpele druk op de toetsen van de schakelaar. Het rolluik zal zich verplaatsen binnen de grenzen bepaald met de procedures C.6.1 en C.6.2.
- In het geval dat de eindaanslagen nog niet geprogrammeerd zijn, kan het zijn dat de verplaatsingsrichting niet overeenkomt met de ingedrukte toets.
- Tijdens de uitvoering van de procedure kan de programmering op elk gewenst moment geannuleerd worden door de toetsen **■** en **▼** gedurende 4 seconden tegelijkertijd ingedrukt te houden. Als alternatief kunt u ook op geen enkele toets drukken en 60 seconden wachten tot de motor 6 bewegingen uitvoert. • Na de afstellingen wordt met de toets **▲** de manoeuvre Omhoog en met de toets **▼** de manoeuvre Omlaag aangestuurd. Het rolluik beweegt binnen de limieten die zijn bepaald door de ingestelde waarden van de eindaanslagen.

C.6.1 - Voor programmering van de ONDERSTE eindstand (0")

1			2 → 3		
Houd de toets ingedrukt;	tel 2 bewegingen;	laat de toets los.	Houd de toets ingedrukt;	tel 4 bewegingen;	laat de toets los.
3			4 → 5		
			Aansturen van de manoeuvre OMHOOG →		
Houd de toets ingedrukt;	tel 2 bewegingen;	laat de toets los.	Houd de toets ingedrukt ▲ (of ▼) en wacht laat de toets los zodra het rolluik de gewenste hoogte "0" bereikt (eindstand BOVEN).
5			6 einde		
Regel nauwkeurig de hoogte van de eindstand "0" →					
Geef impulsen met de toetsen totdat de gewenste hoogte wordt verkregen.			Houd de toets ingedrukt;	tel 3 bewegingen;	laat de toets los.

C.6.2 - Om de ONDERSTE eindstand te programmeren ("1")

1			2 → 3		
Houd de toets ingedrukt;	tel 2 bewegingen;	laat de toets los.	Houd de toets ingedrukt;	tel 4 bewegingen;	laat de toets los.
3			4 → 5		
			Aansturen van de manoeuvre OMLAAG →		
Houd de toets ingedrukt;	tel 2 bewegingen;	laat de toets los.	Houd de toets ingedrukt ▼ (of ▲) en wacht laat de toets los zodra het rolluik de gewenste hoogte "1" bereikt (eindstand ONDER).
5			6 einde		
Regel nauwkeurig de hoogte van de eindstand "1" →					
Geef impulsen met de toetsen totdat de gewenste hoogte wordt verkregen.			Houd de toets ingedrukt;	tel 3 bewegingen;	laat de toets los.

C C.7 - AUTOMATISCHE PROGRAMMEREN van de eindstanden BOVEN ("0") en ONDER ("1")



OPMERKINGEN EN WAARSCHUWINGEN

- **Gebruik deze procedure alleen voor rolluiken met mechanische blokkering.**
- Als de eindaanslagen eerder zijn geprogrammeerd met de "Handmatige programmering (C.6)", dan is het voor het uitvoeren van deze procedure noodzakelijk om het geheugen eerst "Volledig of gedeeltelijk te wissen (B.11.1 (motor geconfigureerd als UNIDIRECTIONEEL), A.10.1 (motor geconfigureerd als BIDIRECTIONEEL) of C.4.1 (motor geconfigureerd als UNIDIRECTIONEEL en zender van de OUDE generatie, zonder de toetsen PRG en ESC) optie 'A' of 'D')".
- Na de programmering van de eindaanslagen zal het rolluik kunnen worden bediend via een lichte druk op de toetsen van de bedieningsinrichting. De beweging van het rolluik zal worden begrensd door de eindaanslag (Hoog "0" en Laag "1"), die door de installateur zal zijn geprogrammeerd. Bij elke stoot zal de waarde van deze eindaanslag automatisch worden aangepast d.m.v. de functie "automatisch bijwerken van de eindaanslagen" (paragraaf 5.4).
- Tijdens de uitvoering van de procedure kan de programmering op elk gewenst moment geannuleerd worden door de toetsen ■ en ▼ gedurende 4 seconden tegelijkertijd ingedrukt te houden. Als alternatief kunt u ook op geen enkele toets drukken en 60 seconden wachten tot de motor 6 bewegingen uitvoert. • Na de afstellingen wordt met de toets ▲ de manoeuvre Omhoog en met de toets ▼ de manoeuvre Omlaag aangestuurd. Het rolluik beweegt binnen de limieten die zijn bepaald door de ingestelde waarden van de eindaanslagen.

1			2			→ 3
Houd de toets ingedrukt;	tel 2 bewegingen;	laat de toets los.	Houd de toets ingedrukt;	tel 4 bewegingen;	laat de toets los.	

3			→ 4	
Houd de toets ingedrukt;	wacht totdat het rolluik de stijgingsmanoeuvre begint; de motor wordt automatisch uitgeschakeld als de bovenste stop is bereikt en zal de HOGE eindaanslag "0" opslaan;	Als het rolluik in de omgekeerde richting beweegt, drukt u op de toets ▲ en laat u hem weer los, teneinde de rotatierichting van de motor om te draaien.		laat de toets los.

4	einde
<p>Het rolluik begint aan de dalingsmanoeuvre; de motor wordt automatisch uitgeschakeld als de onderste stop is bereikt en zal de LAGE eindaanslag "1" opslaan.</p> <p>N.A. – Als het noodzakelijk is de motor onmiddellijk te stoppen drukt u kort op de toets ■ (de opdracht annuleert ook de procedure).</p>	

C C.8 - HALFAUTOMATISCHE programmering van de eindstanden BOVEN ("0") en ONDER ("1")



OPMERKINGEN EN WAARSCHUWINGEN

- **Gebruik deze procedure uitsluitend voor rolluiken met mechanische vergrendeling van de bovenste eindstand "0".**
- Als de eindaanslagen eerder zijn geprogrammeerd met de "Handmatige programmering (C.6)", dan is het voor het uitvoeren van deze procedure noodzakelijk om het geheugen eerst "Volledig of gedeeltelijk te wissen (B.11.1 (motor geconfigureerd als UNIDIRECTIONEEL), A.10.1 (motor geconfigureerd als BIDIRECTIONEEL) of C.4.1 (motor geconfigureerd als UNIDIRECTIONEEL en zender van de OUDE generatie, zonder de toetsen PRG en ESC) optie 'A' of 'D')".
- In het geval dat de eindaanslagen nog niet geprogrammeerd zijn, kan het zijn dat de verplaatsingsrichting niet overeenkomt met de ingedrukte toets.
- Na het programmeren van de eindstanden kan het rolluiken bediend worden met een simpele druk op de toetsen van de schakelaar. De beweging omhoog wordt beperkt door de slag van het rolluik tegen de mechanische blokkering (bak) aanwezig in de bovenste eindstand "0". Bij elke impact wordt de hoogte van deze eindstand automatisch bijgewerkt door de "auto-updatefunctie van de eindstanden" (paragraaf 5.4). De beweging omlaag wordt daarentegen begrensd door de bovenste eindstand "1" (eindstand door de installateur ingesteld in een gewenst punt).
- Tijdens de uitvoering van de procedure kan de programmering op elk gewenst moment geannuleerd worden door de toetsen ■ en ▼ gedurende 4 seconden tegelijkertijd ingedrukt te houden. Als alternatief kunt u ook op geen enkele toets drukken en 60 seconden wachten tot de motor 6 bewegingen uitvoert. • Na de afstellingen wordt met de toets ▲ de manoeuvre Omhoog en met de toets ▼ de manoeuvre Omlaag aangestuurd. Tijdens de manoeuvre Omhoog wordt het rolluik tegengehouden door de botsing tegen de veiligheidsdoppen van de structuur (= eindaanslag Hoog "0"), terwijl het rolluik tijdens de manoeuvre Omlaag stopt bij de eindaanslag Laag ("1") die door de installateur is ingesteld.

1			2	wordt vervolgd →
Aansturen van de manoeuvre OMHOOG →			Aansturen van de manoeuvre OMLAAG →	
Houd de toets ingedrukt ▲ (of ▼) en wacht wacht tot het scherm gestopt wordt door aanraking van de bak (= eindstand BOVEN = hoogte "0");	laat de toets los.	Houd de toets ingedrukt ▼ (of ▲) en wacht ...	

→ 2	3
... laat de toets los zodra het scherm de gewenste hoogte "1" bereikt (eindstand ONDER).	Houd de toets ingedrukt; tel 2 bewegingen; laat de toets los.

4	5	→ 6
Houd de toets ingedrukt; tel 4 bewegingen; laat de toets los.	Houd de toets ingedrukt; tel 2 bewegingen; laat de toets los.	

6	7	einde
Geef impulsen met de toetsen totdat de gewenste hoogte wordt verkregen.	Houd de toets ingedrukt; tel 3 bewegingen; laat de toets los.	

C C.9 - Programmering van een TUSSENSTAND van het scherm ("H"-stand)



OPMERKINGEN EN WAARSCHUWINGEN

- Deze procedure slaat een tussenstand ("H"-stand genoemd) t.o.v. de bovenste ("0") en onderste ("1") eindstand op. Tijdens het gebruik van de automatisering, na de tussenstand te hebben **aangestuurd**, zal het systeem het rolluik automatisch stoppen in de geprogrammeerde H-stand.
- Er kunnen maximaal 30 "H"-standen worden opgeslagen als de motor geconfigureerd wordt voor werking in de UNIDIRECTIONELE modus of maximaal 6 "H"-standen als de motor geconfigureerd wordt in de BIDIRECTIONELE modus. Deze standen kunnen naar wens geplaatst worden, als ze maar binnen de ruimte tussen de twee eindaanslagen vallen. Deze tussenstanden kunnen uitsluitend geprogrammeerd worden als de eindstanden reeds geprogrammeerd zijn. Herhaal deze procedure voor elke tussenstand die u wilt opslaan.
- De programmering van de eerste "H"-stand moet gekoppeld zijn aan het toetsenpaar ▲+▼, aanwezig **op de zender die voor de procedure wordt gebruikt**. De programmering van **extra "H"-standen** voorziet in combinatie van elke stand met de gewenste toets die aanwezig is **op een andere niet opgeslagen zender**.
- Om een bestaande "H"-stand te wijzigen, plaatst u het scherm op de gewenste hoogte en voert u deze procedure uit; bij **stap 06** drukt u echter **op de toets waaraan de bestaande "H"-stand is gekoppeld (die u aan het veranderen bent)**.

1			2			→ 3
Houd de toets ingedrukt;	tel 2 bewegingen;	laat de toets los.	Houd de toets ingedrukt;	tel 4 bewegingen;	laat de toets los.	

3			4			→ 5
			Regel nauwkeurig de hoogte van de "H"-stand →			
Houd de toetsen ingedrukt;	tel 2 bewegingen;	laat de toetsen los.	Geef impulsen met de toetsen totdat de gewenste hoogte wordt verkregen.			

5			6 ...		
			Kies vervolgens de gewenste optie en voer deze uit: • optie A – voor het opslaan van de EERSTE "H"-stand. • optie B – voor het opslaan van een EXTRA "H"-stand.		
Houd de toets ingedrukt;	tel 3 bewegingen;	laat de toets los.			

optie – A	6			einde
	Houd de toetsen ingedrukt;	tel 4 bewegingen;	laat de toetsen los.	

optie – B	6			einde
	Op een ANDERE NIET opgeslagen zender: houd de gewenste toets ingedrukt;	tel 4 bewegingen.		

C C.10 - Afstelling van de gevoeligheid van de motor voor een obstakel



OPMERKINGEN EN WAARSCHUWINGEN

- Dankzij deze functie voorkomt u dat het rolluik na de sluitmanoeuvre te strak gespannen blijft. Tijdens de eindfase van deze manoeuvre wordt via deze functie automatisch het trekkoppel van de motor verlaagd, op basis van de waarde van de fabrieksinstelling of de waarde die door de installateur is ingesteld via de volgende procedure.
- Het maximaal mogelijke gevoeligheidsniveau om een betrouwbare toepassing te verkrijgen is afhankelijk van het type, het gewicht en de afmetingen van het rolluik..
- Na het veranderen van de instelling moet u de automatisering TEN MINSTE drie complete cycli laten uitvoeren, zodat deze het gekozen gevoeligheidsniveau overneemt.
- Let op!** – Deze functie is standaard actief, maar is niet van toepassing als de eindaanslagen via de handmatige procedure worden geprogrammeerd (C.6).

1		2		3		wordt vervolgd →
					Kies de gewenste optie en programmeer hem als volgt →	4 OPTIES: x 1 = minimale gevoeligheid x 2 = standaard gevoeligheid (Fabrieksinstelling) x 3 = maximale gevoeligheid x 5 = functie uitgeschakeld
druk op de toets en laat hem los;	tel 2 bewegingen;	Houd de toetsen ingedrukt;	tel 2 bewegingen;	laat de toetsen los.		Druk het aantal keren op de toets dat aangegeven is voor de gekozen optie, en laat hem weer los;

→ 3	4		einde	
na ongeveer 10 seconden voert de motor een aantal bewegingen uit, dat gelijk is aan het aantal keren dat de toets is ingedrukt.		Houd de toets ingedrukt;	tel 3 bewegingen;	laat de toets los.

Opmerking – Tijdens de uitvoering van de procedure kan de programmering op elk gewenst moment geannuleerd worden door de toetsen en gedurende 4 seconden tegelijkertijd ingedrukt te houden. Als alternatief kunt u ook op geen enkele toets drukken en 60 seconden wachten tot de motor 6 bewegingen uitvoert.

5.1 - Maximale doorlopende gebruikscyclus

In het algemeen geldt dat de motoren van de serie "NEXT" ontworpen zijn voor gebruik in woonomgevingen, en dus voor een niet-doorlopend gebruik. Bij langdurig gebruik beperkt het systeem de snelheid van de motor (tot de minimumsnelheid) om te motor te beschermen tegen oververhitting; in deze modus wordt de doorlopende gebruikstijd langer, waardoor langdurig gebruik mogelijk is tot de thermische beveiliging ingrijpt.

5.2 - Instructie voor gedeeltelijk openen/sluiten van het rolluik

In de onderstaande tabel ziet u een overzicht van de toetsen waarop gedrukt moet worden op de zender om de belangrijkste instructies voor het openen/sluiten van het rolluik te verzenden. Deze functies worden gedetailleerder beschreven in de volgende paragrafen.

In te drukken toets om de instructie te verzenden	Werking van de motor
▲ (UP)	Plaatsing op de stand met betrekking tot de eindaanslag BOVEN
▼ (DOWN)	Plaatsing op de stand met betrekking tot de eindaanslag ONDER
■ (STOP)	Stopt de beweging
i	Geeft informatie over de positie
SLIDER (FAST TOUCH)	Wijziging van de positie
SLIDER + (3 sec)	Verhoogt de snelheid van de motor (de motor bevestigt de ontvangst van de instructie met een korte beweging)
SLIDER ◦ (3 sec)	Normale snelheid van de motor (de motor bevestigt de ontvangst van de instructie met een korte beweging)
SLIDER - (3 sec)	Verlaagt de snelheid van de motor (de motor bevestigt de ontvangst van de instructie met een korte beweging)
▲ (UP) + ■ (STOP)	Toont het oplaadniveau van de accu. Als u op de toetsen drukt zal het rolluik in een zodanige stand gaan staan dat het oplaadniveau van de accu zichtbaar wordt: eindaanslag hoog = accu 10% opgeladen 50% van de stand = accu 50% opgeladen 10% van de stand = accu 10% opgeladen
■ (STOP) + ▼ (DOWN)	Plaatsing op 10% van het traject voordat de eindaanslag 0-BOVEN wordt bereikt
▲ (UP) + ▼ (DOWN)	Positionering op 50% van het traject (eerste vooraf ingestelde afstand H)

5.2.1 - De afstand "H" bedienen

In het algemeen geldt dat u voor het geven van een instructie voor het gedeeltelijk openen/sluiten van het rolluik op de toets moet drukken die tijdens de programmering is gekoppeld aan de deelhoogte (lees voor meer informatie procedure B.6, A.6 of C.9). Als de zender slechts drie toetsen heeft en er slechts één hoogte "H" in het geheugen is opgeslagen, drukt u tegelijkertijd op de toetsen ▲ en ▼ om deze hoogte op te roepen. Als tijdens de installatiefase de afstand "H" niet is geprogrammeerd, dan neemt deze de fabriekswaarde aan, die gelijk is aan het punt in het midden tussen de eindaanslag BOVEN en de eindaanslag ONDER.

5.2.2 - De afstanden "90%" en "10%" bedienen

Er zijn nog twee deelafstanden (fig. 5) die in de fabriek zijn afgesteld op de volgende waarden:

- stand "90%" = 90% van het traject voordat de eindaanslag 0-BOVEN wordt bereikt (scherm is 90% opgerold);
- stand "10%" = 10% van het traject voordat de eindaanslag 0-BOVEN wordt bereikt (scherm is 10% opgerold).

Om de afstand "90%" op te roepen drukt u op de toetsen ▲ + ■ (OMHOOG + STOP). Om de afstand "10%" op te roepen drukt u op de toetsen ▼ + ■ (OMLAAG + STOP).

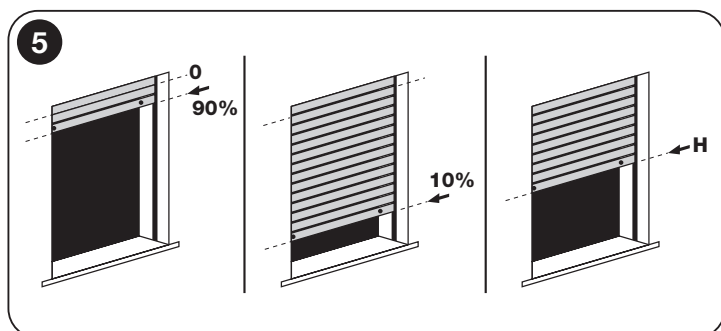

5.3 - Mogelijkheid voor de gebruiker om de stand van het scherm te variëren met een zender die voorzien is van een "slider"

Hierbij kan de stoppositie van de automatisering worden gekozen op basis van de behoefte van het moment (zon, regen enz.).

Als de automatisering bediend wordt met een zender van Nice met een "slider" (bv. P1V, enz.), dan kan de stoppositie van de automatisering als volgt worden gevarieerd: de zone boven de "slider" varieert de positie van de automatisering naar boven (tot maximaal de positie van de eindaanslag boven is bereikt); de zone onder de "slider" varieert de positie van de automatisering naar onder (tot maximaal de positie van de eindaanslag onder is bereikt).

5.4 - Auto-updatefunctie van de eindstanden

Let op! – Deze functie is alleen beschikbaar als de eindstanden geprogrammeerd zijn met de Automatische (paragraaf B.4, A.4 of C.7) of halfautomatische procedure (paragraaf B.5, A.5 of C.8). De functie kan niet worden uitgeschakeld.

Periodiek wordt de functie automatisch ingeschakeld tijdens een omhooggaande beweging: het rolluik voert een slag tegen de bak of andere mechanische blokkering uit, waarbij de positie van de eindstand wordt bijgewerkt (eindstand Boven "0"). Na verloop van tijd kan met deze actie de verlenging en verkorting van de structuur als gevolg van slijtage en temperatuurschommelingen gecompenseerd worden, zodat het rolluik de opgaande beweging altijd nauwkeurig tot de bovenste eindstand kan afmaken.

6 OPTIONELE ACCESSOIRES

6.1 - Klimatsensoren voor wind, zon, regen

Waarschuwing! – De klimatsensoren dienen niet te worden beschouwd als beveiligingsinrichtingen die in staat zijn storingen van het zonnescherm te verhelpen die zijn veroorzaakt door het effect van hevige regen of wind; een simpele elektriciteitsstoring zou de automatische beweging van het zonnescherm immers al onmogelijk maken. Deze sensoren moeten dus worden beschouwd als onderdeel van een automatisering dat bijdraagt aan de beveiliging van het zonnescherm. De fabrikant wijst elke aansprakelijkheid voor materiële schade ten gevolge van atmosferische condities die niet door de sensoren gedetecteerd worden van de hand.

6.1.1 - Definities en conventies

- **Handmatige instructie "Zon aan"** = hiermee wordt de ontvangst door de motor van automatische instructies die door de "Zon"-sensor worden verzonden, ingeschakeld, als deze deel uitmaakt van de installatie. Gedurende de periode waarin de ontvangst geactiveerd is, kan de gebruiker op elk gewenst moment handmatige instructies verzenden: deze hebben voorrang op de automatische werking van de automatisering.
- **Handmatige instructie "Zon uit"** = hiermee wordt de ontvangst door de motor van automatische instructies die door de "Zon"-sensor worden verzonden, uitgeschakeld, als deze deel uitmaakt van de installatie. Gedurende de periode waarin de ontvangst gedeactiveerd is, werkt de automatisering alleen op basis van handmatige instructies die door de gebruiker worden verzonden. De sensoren voor wind en regen kunnen niet worden uitgeschakeld, aangezien deze dienen ter bescherming van de automatisering tegen deze weersverschijnselen.
- **Intensiteit "Boven drempel" van zon/wind** = conditie waarbij de intensiteit van het weersverschijnsel hoger is dan de waarde die is ingesteld als drempel.
- **Intensiteit "Onder drempel" van zon/wind** = conditie waarbij de intensiteit van het weersverschijnsel lager is dan de waarde die is ingesteld als drempel.
- **"Windbescherming"** = conditie waarbij het systeem alle instructies voor het openen van het scherm tegenhoudt, vanwege de windintensiteit "Boven drempel".
- **"Regen gedetecteerd"** = conditie waarbij het systeem regen detecteert, in tegenstelling tot de eerder geldende conditie "geen regen".
- **"Handmatige instructie"** = instructie voor Omhoog, Omlaag of Stop die de gebruiker met een zender verzendt.

6.1.2 - Werking van de motor bij de afzonderlijke weersomstandigheden

Met behulp van de weersensoren kan het zonnescherm geautomatiseerd worden naargelang van de weersomstandigheden die zich voordoen.

De afstelling van de activeringsdrempels "Zon" en "Wind" kan uitsluitend met al die sensoren worden ingesteld als de respectieve sensoren correct zijn geprogrammeerd.

Werking van het automatische bij de "Zon"-sensor (afb. 6)

(opmerking – de volgende automatische werking van de motor is alleen mag plaatsvinden als het was geprogrammeerd het sluiting / gedeeltelijke opening "H", anders zal de motor niet bewegen)

Wanneer de intensiteit van de zon "Boven drempel" is en het rolluik zich in een stand bevindt die tussen de eindaanslag "0" en een deelhoogte "H" ligt, beweegt de motor het rolluik naar de dichtstbijzijnde deelhoogte "H" (als deze in het geheugen is opgeslagen). Als het rolluik zich daarentegen in een andere stand bevindt, zal de motor het niet bewegen. Wanneer de zon "Onder drempel" is, zal de motor het rolluik niet bewegen.

Werking van het automatische bij de "Regen"-sensor (afb. 7)

als er sprake is van regen, geeft het systeem een instructie voor het sluiten van het rolluik. Deze conditie heeft voorrang op de sensor Zon

Werking van het automatische bij de "Wind"-sensor (afb. 8)

als de intensiteit van de wind "Boven drempel" is, geeft het systeem een instructie voor het sluiten van het rolluik. Deze conditie heeft voorrang op de sensoren Regen en Zon.

Algemeen:

De automatische werking van de motor op basis van de instructies die van de klimaat-sensoren worden ontvangen, houdt handmatige instructies die door de gebruiker naar het rolluik worden verzonden, niet tegen.

- De condities "Aanwezigheid regen" en "Wind boven drempel" blokkeren de werking van de sensor Zon.
- Met de handmatige instructie "Zon AAN" wordt alleen de werking van de sensor Zon ingeschakeld (met "Zon UIT" wordt deze uitgeschakeld).

- De handmatige instructies voor Omhoog, Stop, Omlaag en gedeeltelijk Open, die door de gebruiker naar de motor worden verzonden, schakelen de werking van de sensoren Zon, Wind en Regen niet uit, tenzij het rolluik met de betreffende instructie volledig wordt gesloten.
- Wanneer het rolluik volledig gesloten is, kan het door geen enkele klimaat-sensor automatisch worden geopend.

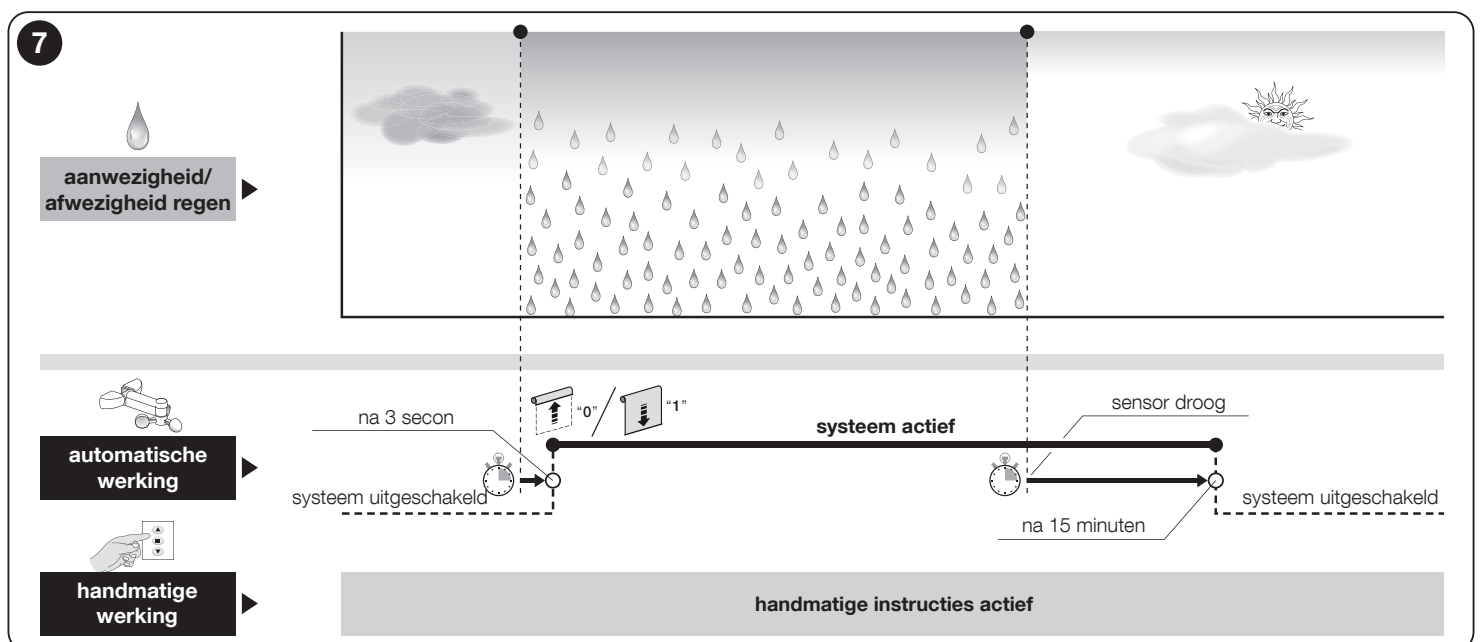
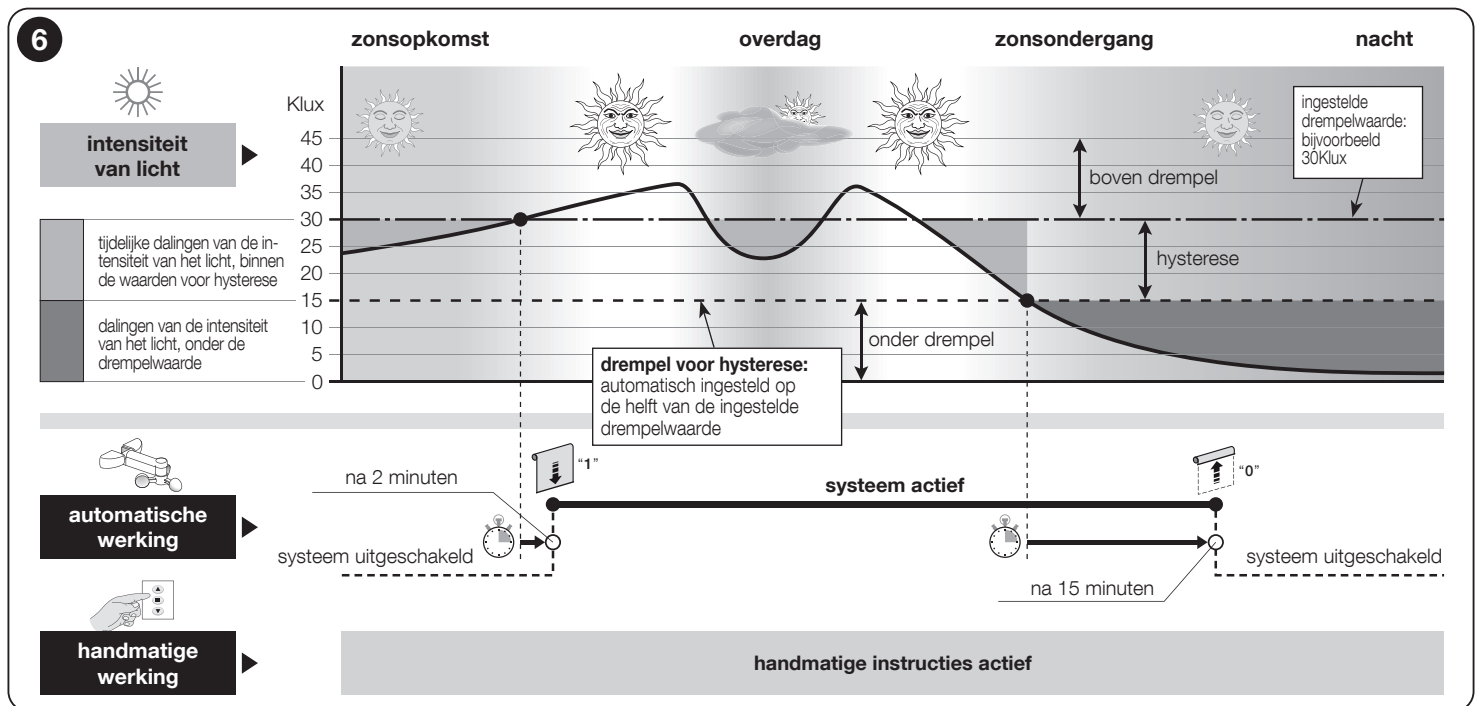

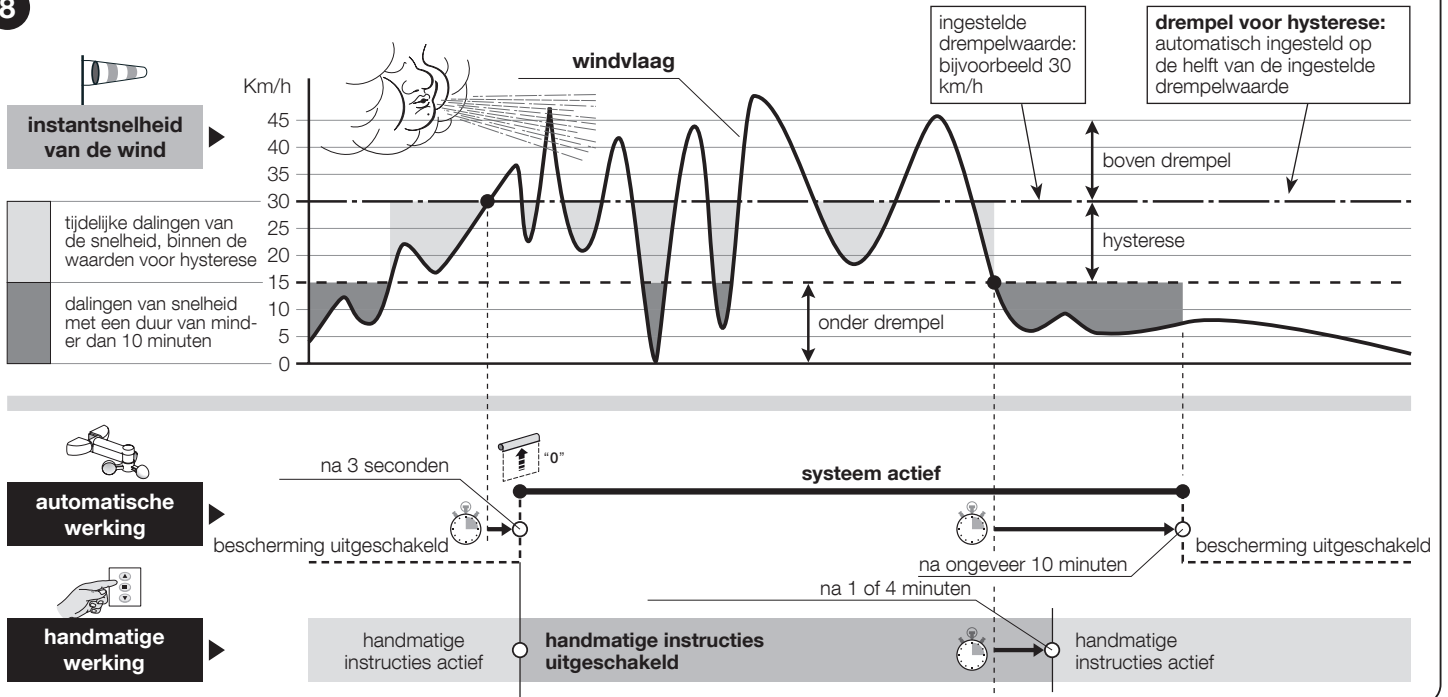

Wat te doen als... (gids voor het oplossen van problemen)

❑ Bij inschakeling van de voeding voor een elektrische fase beweegt de motor niet:

Nadat u de mogelijkheid hebt uitgesloten dat de thermische bescherming in gang is gezet (waarbij u slechts hoeft te wachten tot de motor afgekoeld is), controleert u of de netspanning overeenkomt met de technische specificaties in deze handleiding, waarbij u de energie tussen de "gewone" geleider en de geleider van de elektrische voedingsfase meet. Ten slotte probeert u voeding voor de tegen-gestelde elektrische fase in te schakelen.

❑ Bij verzending van een instructie Omhoog, komt de motor niet in beweging:

Dit kan gebeuren als het rolluik zich in de nabijheid van eindaanslag Boven ("0") bevindt. In dat geval moet u het rolluik eerst een stukje omlaag bewegen en vervolgens opnieuw de instructie Omhoog geven.

❑ Het systeem werkt in de noodstand met "Iemand aanwezig":

- Controleer of de motor een elektrische schok of hevige mechanische schok heeft ondervonden.
- Controleer of alle onderdelen van de motor nog intact zijn.
- Voer de annuleringsprocedure (procedure **B.11**, **A.10** of **C.4**) uit en stel de eindaanslagen opnieuw af.

Verwerking van het product

Zoals ook voor de installatiehandelingen geldt, moeten de handelingen voor afdanking aan het einde van de levensduur van dit product door gekwalificeerd personeel worden uitgevoerd.

Dit product bestaat uit verschillende soorten materialen: sommige kunnen gerecycled worden, andere moeten als afval verwerkt worden. Win informatie in over de methoden voor recycling of afvalverwerking die voorzien zijn in de voorschriften die in uw regio voor deze productcategorie gelden.

Let op! – Bepaalde onderdelen van het product kunnen verontreinigende of gevaarlijke stoffen bevatten die bij aanraking met het milieu schadelijke gevolgen voor het milieu of de volksgezondheid kunnen hebben.

Zoals door het symbool hiernaast wordt aangegeven, is het verboden dit product bij het huishoudelijk afval weg te gooien. Pas dus gescheiden afvalinzameling voor afdanking toe volgens de methodes bepaald door de plaatselijk geldende voorschriften, of lever het product weer in bij de verkoper op het moment dat u een nieuw vergelijkbaar product aanschaft.

Let op! - De plaatselijk geldende regelgeving kan zware sancties opleggen in geval van illegale dumping van dit product.

Het verpakkingsmateriaal moet volgens de plaatselijk geldende voorschriften afgevoerd worden.



Technische kenmerken

■ Frequentie: 433.92 MHz ■ Uitgestraald vermogen: 0 dBm ■ Radiocodering: "BD".

Raadpleeg altijd de gegevens op het typeplaatje van de motor.

Opmerkingen: • Alle vermelde technische gegevens hebben betrekking op een omgevingstemperatuur van 20 °C (± 5 °C). • Nice S.p.A. behoudt zich het recht voor om het product te allen tijde en wanneer zij dit nodig acht aan te passen, maar met behoud van dezelfde functionaliteit en gebruiksbestemming.

Vereenvoudigde EG-verklaring van overeenstemming

Hierbij verklaar ik, NICE S.p.A., dat het type radioapparatuur NX SOL MA 615 SH BD, NX SOL MA 1014 SH BD, NX SOL MA 2010 SH BD, conform is met Richtlijn 2014/53/EU.

De volledige tekst van de EG-verklaring van overeenstemming is beschikbaar op de website: <https://www.niceforyou.com/en/support>.



Nice SpA
Via Callalta, 1
31046 Oderzo TV Italy
info@niceforyou.com

www.niceforyou.com